

Bundel – Commissievergadering Samenleving en Bestuur van 30 november 2023

Agenda bijlagen

Voorbereiding en orde commissievergaderingen

Besluitenlijst Commissievergadering Samenleving en Bestuur 30 november 2023

- 1 Opening en mededelingen
Afwezig: mevr. Vissers (SP)
- 2 Vaststelling agenda
De commissie wordt gevraagd de conceptagenda vast te stellen.
- 3 Spreekrecht
*Inwoners kunnen tijdens dit agendapunt het woord voeren (spreekrecht) over niet geagendeerde onderwerpen het werkveld van de commissie betreffende. Er kan ook ingesproken worden over onderwerpen die op de agenda staan. Het inspreken geschiedt dan bij aanvang van het betreffende agendapunt.
Insprekers dienen zich anderhalve dag voor de vergadering bij de commissiegriffier aan te melden.*
- 4 Vaststelling besluitenlijst commissievergadering S&B d.d. 26 oktober 2023
De commissie wordt gevraagd de besluitenlijst van de vorige vergadering vast te stellen.
Concept-besluitenlijst Commissievergadering Samenleving en Bestuur 26 oktober 2023
- 5 Openstaande toezeggingen en moties
20231127 Openstaande toezeggingen Commissie Samenleving & Bestuur
20231127 Openstaande moties Commissie Samenleving en Bestuur
- 6 Rondvraag
Commissieleden die tijdens de rondvraag vragen willen stellen, melden dit onder aanduiding van het onderwerp ten minste 24 uur voor aanvang van de vergadering schriftelijk via de griffie bij de voorzitter van de vergadering. Er vindt geen debat plaats.
- 7 Beeldvorming over adviesnota's, opinienota's en andere stukken
Elke fractie die een informatienota, ingekomen stuk, beantwoording van schriftelijke vragen of ander onderwerp voor de commissievergadering voor dit agendapunt wil agenderen, meldt dat bij de agendacommissie. Het aanmelden van een agendapunt, met motivatie en bespreekdoel, kan tot 12.00 uur op de dag van de agendacommissie bij de griffie.
- 8 Oordeelsvorming over adviesnota's, opinienota's en andere stukken
Elke fractie die een informatienota, ingekomen stuk, beantwoording van schriftelijke vragen of ander onderwerp voor de commissievergadering voor dit agendapunt wil agenderen, meldt dat bij de agendacommissie. Het aanmelden van een agendapunt, met motivatie en bespreekdoel, kan tot 12.00 uur op de dag van de agendacommissie bij de griffie.
- 8.a Veiligheidsplan noodopvang asielzoekers Van der Valk-hotel
*De portefeuillehouder stelt voor om het Veiligheidsplan noodopvang asielzoekers Van der Valk-hotel te agenderen voor de vergadering van de commissie Samenleving en Bestuur van 30 november 2023. Voor de vorige vergadering van de commissie stond het veiligheidsplan ook geagendeerd, maar heeft de commissie besloten dit agendapunt van de agenda te halen, omdat het veiligheidsplan nog niet beschikbaar was. In de raadsinformatiebrief van 3 november 2023 heeft het college aangegeven dat de verwachting is dat het veiligheidsplan in de collegevergadering van 14 november kan worden vastgesteld.
De heer Kuijpers spreekt in over dit onderwerp.*
Raadsinformatiebrief 5 asielopvang Van der Valk – veiligheidsplan
Veiligheids- en omgevingsplan Maashorst
Publiekssamenvatting veiligheidsplan opvang asielzoekers in Van der Valk-hotel
Technische vraag van GroenLinks over Onderwijs asielzoekers Van der Valk
Beantwoording Technische vraag GroenLinks Onderwijs asielzoekers

Binnen Park Moleneind zijn momenteel 3 verenigingen gehuisvest: voetbalvereniging FC De Rakt, rugbyclub Octopus en honk- en softbalclub Uden Red Sox. In het verleden is geconstateerd dat de beschikbare ruimte op Park Moleneind onvoldoende is om alle 3 de verenigingen op een goede en veilige manier te huisvesten. Daarom heeft de gemeenteraad van de voormalige gemeente Uden in 2018 besloten tot een herinrichting van Park Moleneind. Uden Red Sox heeft aangegeven bereid te zijn om te verhuizen, op voorwaarde dat er wordt verhuisd naar een locatie met vergelijkbare voorzieningen. Na een uitgebreid participatietraject in 2017 en 2018 heeft de raad ingestemd met een voorstel om Uden Red Sox uit te huizen naar Boekelsedijk. In 2023 bleek deze optie niet mogelijk te zijn, in verband met de beschikbare ruimte die niet voldoet aan de eisen (zie ook kopje 'Laatste besluitvorming'). Omdat verhuizing niet mogelijk bleek, was het noodzakelijk dat Uden Red Sox nog één seizoen op Park Moleneind speelde. Daarom is in 2023 noodzakelijk onderhoud uitgevoerd aan het veld, zijn hekken vervangen en verhoogd voor de accommodatie van Uden Red Sox op Park Moleneind. Inmiddels zijn verschillende onderdelen van de reconstructie op Park Moleneind uitgevoerd. Voor het afmaken van deze, door uw raad vastgestelde, reconstructie is het noodzakelijk dat Uden Red Sox verhuizen. Gezien de ontstane urgentie is het van belang dat nu duidelijkheid over de huisvesting van Uden Red Sox komt. In commissievergadering van 29 juni 2023 is met de raad gedeeld dat vanwege de urgentie en snelheid gaan voor een tijdelijke vergunning. Daarom doen wij nu een voorstel voor tijdelijke huisvesting (10 jaar) van de Uden Red Sox aan de Kruisweg 1 in Uden. Tevens maken we hiermee de verdere herinrichting van Park Moleneind mogelijk.

Voorgesteld besluit:

- 1. In te stemmen met de locatiekeus Kruisweg 1 voor het vestigen van een tijdelijk honk en softbalveld.*
- 2. Het krediet Parkeervoorziening Uden Red Sox ad € 57.704,- in te trekken.*
- 3. Het krediet Kleedaccommodaties Uden Red Sox ad € 201.090,- in te trekken.*
- 4. Het krediet Uden Red Sox aanleg honkbalveld voor een bedrag van € 150.004,- in te trekken.*
- 5. Het krediet Uden Red Sox hekwerk en dug-outs voor een bedrag van € 152.793,- in te trekken.*
- 6. Een krediet ter beschikking te stellen voor de realisatie van een honk- en softbalveld aan de Kruisweg, groot € 2.050.000,-.*
- 7. De aanvullende kapitaallasten van € 97.479,- in 2024 en € 193.324,- in 2025 en verder ten laste te brengen van het begrotingssaldo.*
- 8. Voor 2024 en verder een bedrag van € 15.000,- per jaar beschikbaar te stellen voor de huur van de locatie.*
- 9. Deze meerjarige structurele lasten te dekken door deze ten laste te brengen van het begrotingssaldo. 10. De 7e begrotingswijziging van 2024 vast te stellen.*

Raadsvoorstel Herhuisvesting Honk- en Softbal vereniging Red Sox

Raadsbesluit Herhuisvesting Honk- en Softbal vereniging Red Sox

Bijlage 1 – Begrotingswijziging 7 (2024) Herhuisvesting honk- en softbalvereniging

Bijlage 1 ter informatie – Rapport Locatieonderzoek Uden Red Sox

Bijlage 2 ter informatie – Memo Financiële onderbouwing en doorloopplanning

Toegevoegd door griffie – 20160212 – beantwoording toezegging Problematiek Moleneind

Toegevoegd door griffie – 20171109 (begrotingsraad) – Onderdeel programmabegroting 2018–2021 herinrichting park Moleneind

Toegevoegd door griffie – 20200130 (raadsvergadering) 01. Raadsadvies Herinrichting Park Moleneind

Toegevoegd door griffie – 20200130 (raadsvergadering) 02. Raadsbesluit Herinrichting Park Moleneind

Toegevoegd door griffie – 20200130 (raadsvergadering) 03. Informatienota Varianten vervolg park Moleneind

Toegevoegd door griffie – 20200130 (raadsvergadering) 04. Alternatievenonderzoek Red

Toegevoegd door griffie – 20200130 (raadsvergadering) 05. Beantwoording toezegging Plan Moleneind

Toegevoegd door griffie – 20200130 (raadsvergadering) 06. Motie Sturing en verantwoording grote projecten (aangenomen)

Toegevoegd door griffie – 20221208 (commissie S&B) – 01. Raadsinformatiebrief Park Moleneind en uithuizen Uden Red Sox naar Boekelsedijk 8 november 2022

Toegevoegd door griffie – 20221208 (commissie S&B) – 02. Afdoening toezegging id 66 Commissie S&B

Toegevoegd door griffie – 20221208 (commissie S&B) – 03. Park Moleneind (geanonimiseerde versie)

Toegevoegd door griffie – 20221208 (commissie S&B) – 04. Park Moleneind_Niet de vuile was buiten hangen (geanonimiseerde versie)

Toegevoegd door griffie – 20221208 (commissie S&B) – 05. Reactie gemeente 2012 (geanonimiseerde versie)

Toegevoegd door griffie – 20221208 (commissie S&B) – 06. afbeelding 6a en 6b

Toegevoegd door griffie – 20221208 (commissie S&B) – 07. Verslag gemeente overleg orgaan Moleneind 2010 (geanonimiseerde versie)

Toegevoegd door griffie – 20221208 (commissie S&B) – 08. Verslag gemeente overleg orgaan 2004 (geanonimiseerde versie)

Toegevoegd door griffie – 20221208 (commissie S&B) – 09. Vademecum; inleidng, verantwoording en afmetingen

Toegevoegd door griffie – 20230209 (raadsvergadering) – 01. Getekend raadsvoorstel Uden Red Sox

Toegevoegd door griffie – 20230209 (raadsvergadering) – 02. Getekende raadsbesluit Uden Red Sox

Toegevoegd door griffie – 20230209 (raadsvergadering) – 03. Actualisatie plan verplaatsing Uden Red Sox

Toegevoegd door griffie – 20230209 (raadsvergadering) – 04. Zienswijze 1 ontwerpbestemmingsplan Boekelsedijk Uden Red Sox

Toegevoegd door griffie – 20230209 (raadsvergadering) – 05. Zienswijze 2 ontwerpbestemmingsplan Boekelsedijk Uden Red Sox

Toegevoegd door griffie – 20230209 (raadsvergadering) – 06. Antwoorden op technische vragen CDA over Red Sox

Toegevoegd door griffie – 20230209 (raadsvergadering) – 07. Antwoorden op technische vragen UdenPlusLanderd over Red Sox

Toegevoegd door griffie – 20230209 (raadsvergadering) – 08. Antwoorden op technische vragen SP over Red Sox

Toegevoegd door griffie – 20230209 (raadsvergadering) – 09. Inspreekbijdrage de heer Gevers voorzitter Rugbyclub Octopus

Toegevoegd door griffie – 20230209 (raadsvergadering) – 10. Inspreekbijdrage mevrouw Philipse namens de voetbalclub, de rugbyclub, het molenteam en de

Toegevoegd door griffie – 20230209 (raadsvergadering) – 11. Memo college m.b.t. Red

Toegevoegd door griffie – 20230209 (raadsvergadering) – 12. Amendement Maashorst Vooruit Red Sox AANGENOMEN

Toegevoegd door griffie – 20230531 (raadsinformatiebrief) – Raadsinformatiebrief Park Moleneind

Antwoorden op technische vraag van GroenLinks Hekwerk Red Sox

Antwoord op technische vraag CDA over kosten voor bodem en archeologisch onderzoek Red Sox

Antwoord op technische vragen van Gewoon Uden over verhuizing Red Sox

- 8.c Raadsvoorstel Onderwijsachterstandenbeleid 'Kind en Kans Maashorst 2023 – 2026'
Gemeenten, houders van kinderopvang en schoolbesturen zijn verplicht jaarlijks overleggen te voeren over onderwijsachterstanden en leggen dit vast in het onderwijsachterstandenbeleid. Eind 2022 liep de huidige landelijke beleidsperiode voor onderwijsachterstanden af. De nieuwe periode loopt van 2023 en tot en met 2026.
In 2022 is het beleidskader 'Kansen Bieden Uitgangspunten Voor- en Vroegschoolse Educatie en Peuteropvang gemeente Maashorst' vastgesteld. In dit beleidskader staat omschreven hoe de gemeente Maashorst omgaat met voorschoolse educatie (VE) en peuteropvang. Voorschoolse educatie is een programma voor kinderen van 2,5 tot 4 jaar dat hun ontwikkeling stimuleert op verschillende gebieden en is bedoeld voor kinderen die een achterstand hebben, bijvoorbeeld op het gebied van taal.
Het gehele beleidsterrein van onderwijsachterstanden is breder dan alleen VE en peuteropvang en omvat ook andere initiatieven. Het onderwijsachterstandenbeleid is bedoeld om dreigende onderwijsachterstanden in de leeftijd van 0 – 12 jaar te voorkomen en om eenmaal opgelopen achterstanden te verminderen.
Gemeenten krijgen geoormerkte financiële middelen van het Rijk om goed onderwijsachterstandbeleid te voeren. Gelet op de nieuwe periode is dit een goed moment om nieuw beleid vorm te geven voor de gemeente Maashorst.
- Raadsvoorstel Onderwijsachterstandenbeleid 'Kind en Kans Maashorst 2023 – 2026'
- Raadsbesluit Onderwijsachterstandenbeleid 'Kind en Kans Maashorst 2023 – 2026'
- Bijlage – Onderwijsachterstandenbeleid 'Kind en kans Maashorst 2023 – 2026'
- Technische vraag Maashorst Vooruit Onderwijsachterstandenbeleid
- Beantwoording Technische vraag Maashorst Vooruit Onderwijsachterstandenbeleid

Op 16 augustus heeft de Centrale Raad van Beroep (CRvB) uitspraak gedaan over de informele pgb-tarieven in het sociaal netwerk binnen de Wmo en Jeugdwet. Hieruit is gebleken dat gemeenten uurtarieven voor een pgb voor het informele netwerk moeten baseren op de CAO. Voor Wmo ging de ene uitspraak over Wmo hulp bij het huishouden, de andere over Wmo begeleiding. Omdat in de Verordening maatschappelijke ondersteuning een lager uurtarief (gebaseerd op het wettelijk minimumloon) is opgenomen dient dit gewijzigd te worden. Voor Jeugdwet is nog niet bekend welk CAO wordt gehanteerd. Om deze reden wordt de verordening Jeugdwet aangepast wanneer hier meer duidelijkheid over is.

Raadsvoorstel Verordening maatschappelijke ondersteuning gemeente Maashorst 2024

Toegevoegd 27-11-2023: Raadsbesluit Verordening maatschappelijke ondersteuning gemeente Maashorst 2024

Bijlage ter informatie – Verordening maatschappelijke ondersteuning gemeente Maashorst

Toegevoegd 27-11-2023: Bijlage 3. Was – wordt wijziging

- 8.e Raadsvoorstel Wijziging Gemeenschappelijke Regeling GGD Hart voor Brabant
De GGD Hart voor Brabant bewaakt, beschermt en bevordert de gezondheid van alle burgers, met speciale aandacht voor kwetsbare inwoners en de jeugd. De GGD is de Gemeenschappelijke Regeling (GR) van 19 gemeenten waarin taken op het gebied van volksgezondheid en jeugdzorg zijn belegd met de Wet publieke gezondheid (Wpg) als basis. Nu wordt de ontwerp-wijziging GR van de GGD Hart voor Brabant voorgelegd. Een aanpassing van de GR van de GGD Hart voor Brabant is nodig omdat op 1 juli 2022 de wet 'Versterken van de democratische legitimatie van gemeenschappelijke regelingen' in werking is getreden. Doel van deze wet is de positie van de gemeenteraden ten aanzien van de Gemeenschappelijke Regelingen te versterken met betrekking tot de besluitvorming, de controlerende taak en het functioneren van de regeling. De inwerkingtreding van bovengenoemde wet heeft gevolgen voor de Wet Gemeenschappelijke Regelingen (Wgr). De Gemeenschappelijke Regelingen, waaronder die van de GGD, moeten gewijzigd worden. Daarnaast zijn er enkele inhoudelijke en technische wijzigingen toegevoegd. Het basistakenpakket van de GGD wijzigt in 2024. Diensten waarvoor de formele basis in de GR nog ontbreekt worden toegevoegd. Ook stelt de GGD voor om een correctie toe te passen voor de stemverhouding en de regels bij uittreding. Wanneer zij wensen of bedenkingen hebben, kunnen de gemeenteraden een zienswijze geven op de ontwerp wijziging GR GGD Hart voor Brabant.

Raadsvoorstel Wijziging Gemeenschappelijke Regeling GGD Hart voor Brabant

Raadsbesluit Wijziging Gemeenschappelijke Regeling GGD Hart voor Brabant

Bijlage – (Ontwerp) Gemeenschappelijke Regeling GGD Hart voor Brabant

Bijlage ter informatie 1 – Aanbiedingsbrief wijziging Gemeenschappelijke regeling GGD Hart voor Brabant

Bijlage ter informatie 2 – Lijst met essentiële wijzigingen Gemeenschappelijke Regeling GGD Hart voor Brabant

- 8.f Raadsvoorstel Wijzigingsvoorstel Gemeenschappelijke Regeling RAV Brabant MWN
De Regionale Ambulancevoorziening Brabant Midden-West-Noord (hierna te noemen: RAV) is de Gemeenschappelijke Regeling (GR) van 35 deelnemende gemeenten waarin taken op het gebied van ambulancezorg zijn belegd. Hieraan liggen voor gemeenten geen wettelijke taken meer ten grondslag als gevolg van overheveling van verantwoordelijkheden naar de Zorgverzekeringswet. Nu wordt het wijzigingsvoorstel GR van de RAV voorgelegd. Een aanpassing van de GR van de RAV is nodig omdat op 1 juli 2022 de wet 'Versterken van de democratische legitimatie van gemeenschappelijke regelingen' in werking is getreden. Doel van deze wet is de positie van de gemeenteraden ten aanzien van de Gemeenschappelijke Regelingen te versterken met betrekking tot de besluitvorming, de controlerende taak en het functioneren van de regeling. De inwerkingtreding van bovengenoemde wet heeft gevolgen voor de Wet Gemeenschappelijke Regelingen (Wgr). De Gemeenschappelijke Regelingen, waaronder die van de RAV, moeten op enkele punten gewijzigd worden. Deze wijzigingen moeten uiterlijk 1 juli 2024 opgenomen zijn. Daarnaast stelt de RAV voor een bepaling in de Gemeenschappelijke Regeling op te nemen voor continuïteit van de besluitvorming als het fysiek quorum van bestuursleden niet wordt behaald. Aan de gemeenteraden wordt gevraagd om een zienswijze te geven op de beoogde wijziging van de Gemeenschappelijke Regeling.

Raadsvoorstel Wijzigingsvoorstel Gemeenschappelijke Regeling RAV Brabant MWN

Raadsbesluit Wijzigingsvoorstel Gemeenschappelijke Regeling RAV Brabant MWN

Bijlage – Ontwerp GR RAV BMWN versie 8 met annotatiewijzigingen

Bijlage ter informatie 1 – Aanbiedingsbrief wijzigingsvoorstel GR RAV Brabant MWN

Bijlage ter informatie 2 – 2e versie aanbiedingsbrief GR RAV versie 8

Bijlage ter informatie 3 – Toelichting wijzigingen als gevolg van Wgr

De portefeuillehouder van algemeen of dagelijks bestuur van een gemeenschappelijke regeling of van een samenwerkingsverband of raadsleden die zitting hebben in een gemeenschappelijk klankbordgroep informeert/informereren de raad over belangrijke ontwikkelingen bij gemeenschappelijke regelingen en andere samenwerkingsverbanden.

Onderstaand een overzicht van de periode 26 oktober 2023 tot en met 30 november 2023 van de vergaderingen van (het Algemeen Bestuur van) de verbonden partijen welke in het taakveld van de commissie Samenleving en Bestuur vallen:

3-11 Brabant Historisch Centrum (BHIC)

6-11 Kleinschalig Collectief Vervoer Brabant-Noordoost (KCV (regiotaxi))

16-11 Centrumregeling Jeugd NoordoostBrabant 2020

23-11 regionaal Zorg- en Veiligheidshuis Brabant Noordoost

24-11 GGD Hart voor Brabant

30-11 Veiligheidsregio Brabant-Noord

10 Sluiting

Orde commissievergaderingen

Technische vragen

Bij de voorbereiding van de vergaderstukken kan het zijn dat u een aantal technische vragen heeft. Die kunt u voorafgaand aan de vergadering via mail aan de griffie kenbaar maken. Dan ontvangt u ook tijdig voor de vergadering een antwoord. Uiteraard is het gewenst deze in een zo vroeg mogelijk stadium te stellen, zeker wanneer het antwoord de nodige tijd zal vergen. Geeft u vooral ook aan of de vragen en het antwoord bij de stukken kunnen worden gevoegd. Als u graag persoonlijk een ambtelijke verduidelijkende toelichting wenst dan kan dat georganiseerd worden.

Beeldvorming

De eerste termijn in de commissievergadering is bedoeld voor de beeldvorming. Daar horen geen technische vragen bij. Technische vragen maken onderdeel uit van de voorbereiding. Discussies over de orde daaromtrent zullen door de voorzitter worden beperkt en de voorzitter zal bepalen wat wel of niet kan worden toegelaten.

In deze eerste termijn hebben commissieleden de gelegenheid om de nodige vragen te stellen aan de portefeuillehouder of aan elkaar, uiteraard voor zover het de beeldvorming betreft. Interrumperen met een verduidelijkende vraag (geen nieuwe) is dan uiteraard ook toegestaan. De portefeuillehouder gaat niet in op technische vragen.

Oordeelsvorming.

De tweede termijn is bedoeld voor de eigen en onderlinge oordeelsvorming. Of een commissielid gebruik heeft gemaakt van de eerste termijn is niet relevant voor het gebruikmaken van de tweede termijn. In de tweede termijn gaan de commissieleden met elkaar in debat en daarbij is eventueel beperkt nog een portefeuillehouder aan het woord. Het gaat er dan vooral om dat de fracties van elkaar weten hoe men staat ten opzichte van voorliggende voorstellen en de daarin gepresenteerde alternatieven. Ook een ideaal moment om te peilen of een motie of amendement aan de verdere besluitvorming nog kan bijdragen en wellicht met een aanpassing op verdere ondersteuning zou kunnen rekenen. Dat hoeven geen uitvoerige betogen te zijn als u per saldo met een voorliggend voorstel akkoord bent.

Afgesloten wordt met het standpunt van de commissie of een ter voorbereiding voorgelegd voorstel als hamer- of bespreekstuk op de agenda komt.

Besluitenlijst Commissievergadering Samenleving en Bestuur

Datum	30-11-2023
Tijd	19:30 – 21:47
Locatie	Raadzaal (Paul Rupp-zaal)
Voorzitter	Karin Francken
Griffier	Mevrouw van Ijsseldijk
Aanwezigen	De heer Benneker (Voor de Dorpen), de heer Bethlehem (FVD Maashorst), de heer Floor (GroenLinks), mevrouw de Groot (CDA), de heer Janssen (Voor de Dorpen), de heer Jozeph's (Jong Maashorst), de heer Keizer (UdenPlusLanderd), mevrouw van Lanen (Jong Maashorst), de heer Lukassen (SP), de heer Maathuis (Voor de Dorpen), de heer Minten (CDA), de heer Pingen (UdenPlusLanderd), de heer Poels (CDA), de heer Prinszen (VVD), de heer Raaijmakers (FVD Maashorst), de heer De Ridder (Gewoon Uden), mevrouw Röben (GroenLinks), de heer Smits (VVD), de heer Snoeks (SP), mevrouw Thenu (Maashorst Vooruit), mevrouw Troost (Jong Maashorst), de heer De Veer (Maashorst Vooruit) en de heer Visschers (PRO). College: burgemeester Donders-de Leest (wnd), wethouders de heer van den Broek en mevrouw Sour
Afwezigen	Mevrouw Vissers (SP).

1 **Opening en mededelingen**

Afwezig: mevr. Vissers (SP)

Besluit:

Niet van toepassing.

Toelichting:

De voorzitter opent de vergadering van de commissie Samenleving en Bestuur om 19.30 uur.

Er is een bericht van verhindering ontvangen van mevr. Vissers.

2 **Vaststelling agenda**

De commissie wordt gevraagd de conceptagenda vast te stellen.

Besluit:

Bij agendapunt 3, het spreekrecht, heeft zich geen insprekers gemeld.

Er zijn geen vragen voor de rondvraag ingediend. Dit is agendapunt 6.

Er heeft een inspreker zich gemeld bij agendapunt 8.a. Veiligheidsplan noodopvang asielzoekers Van der Valk-hotel.

Van de agendapunt 8f Raadsvoorstel Wijzigingsvoorstel Gemeenschappelijke Regeling RAV Brabant MWN heeft geen enkele fractie aangegeven dat dit besproken moet worden. Dat betekent dat dit stuk als hamerstuk geagendeerd wordt de raadsvergadering van 14 december.

Voor het overige wordt de agenda overeenkomstig het concept vastgesteld.

3 Spreekrecht

Inwoners kunnen tijdens dit agendapunt het woord voeren (spreekrecht) over niet geagendeerde onderwerpen het werkveld van de commissie betreffende. Er kan ook ingesproken worden over onderwerpen die op de agenda staan. Het inspreken geschiedt dan bij aanvang van het betreffende agendapunt.

Insprekers dienen zich anderhalve dag voor de vergadering bij de commissiegriffier aan te melden.

Besluit:

Niet van toepassing.

Toelichting:

Er hebben zich geen insprekers gemeld voor dit agendapunt.

4 Vaststelling besluitenlijst commissievergadering S&B d.d. 26 oktober 2023

De commissie wordt gevraagd de besluitenlijst van de vorige vergadering vast te stellen.

Besluit:

De commissie stelt de besluitenlijst ongewijzigd vast.

5 Openstaande toezeggingen en moties

Besluit:

Wethouder Sour stelt voor de einddatum van de volgende toezegging te verschuiven: [Toezegging 37 Raadsinformatiebrief bij landelijke beleidswijziging VVE & POV](#), dit omdat er nog geen landelijke beleidswijziging is. De commissie stemt hiermee in.

Toelichting:

Dhr. Keizer vraagt naar de stand van zaken van toezegging 102 Reactie op juridisch advies over huisvesting asielzoekers Van der Valk Uden van Olaf Schuwer. Burgemeester Donders geeft een mondelinge reactie en zegt toe deze ook op schrift aan de raad te doen toekomen.

6 Rondvraag

Commissieleden die tijdens de rondvraag vragen willen stellen, melden dit onder aanduiding van het onderwerp ten minste 24 uur voor aanvang van de vergadering schriftelijk via de griffie bij de voorzitter van de vergadering. Er vindt geen debat plaats.

Besluit:

Niet van toepassing.

Toelichting:

Van de rondvraag wordt geen gebruik gemaakt.

7 Beeldvorming over adviesnota's, opinienota's en andere stukken

Elke fractie die een informatienota, ingekomen stuk, beantwoording van schriftelijke vragen of ander onderwerp voor de commissievergadering voor dit agendapunt wil agenderen, meldt dat bij de agendacommissie. Het aanmelden van een agendapunt, met motivatie en bespreekdoel, kan tot 12.00 uur op de dag van de agendacommissie bij de griffie.

Besluit:

Niet van toepassing.

Toelichting:

Er zijn geen onderwerpen voor de beeldvorming.

8 Oordeelsvorming over adviesnota's, opinienota's en andere stukken

Elke fractie die een informatienota, ingekomen stuk, beantwoording van schriftelijke vragen of ander onderwerp voor de commissievergadering voor dit agendapunt wil agenderen, meldt dat bij de agendacommissie. Het aanmelden van een agendapunt, met motivatie en bespreekdoel, kan tot 12.00 uur op de dag van de agendacommissie bij de griffie.

8.a Veiligheidsplan noodopvang asielzoekers Van der Valk-hotel

De portefeuillehouder stelt voor om het Veiligheidsplan noodopvang asielzoekers Van der Valk-hotel te agenderen voor de vergadering van de commissie Samenleving en Bestuur van 30 november 2023. Voor de vorige vergadering van de commissie stond het veiligheidsplan ook geagendeerd, maar heeft de commissie besloten dit agendapunt van de agenda te halen, omdat het veiligheidsplan nog niet beschikbaar was. In de [raadsinformatiebrief van 3 november 2023](#) heeft het college aangegeven dat de verwachting is dat het veiligheidsplan in de collegevergadering van 14 november kan worden vastgesteld.

De heer Kuijpers spreekt in over dit onderwerp.

Besluit:

Besluitvorming op dit agendapunt is niet van toepassing.

Toelichting:

De heer Kuijpers maakt gebruik van het inspreekrecht. Vervolgens vinden de beraadslagingen plaats.

8.b Raadsvoorstel Herhuisvesting Honk- en Softbal vereniging Red Sox

Binnen Park Moleneind zijn momenteel 3 verenigingen gehuisvest: voetbalvereniging FC De Rakt, rugbyclub Octopus en honk- en softbalclub Uden Red Sox. In het verleden is geconstateerd dat de beschikbare ruimte op Park Moleneind onvoldoende is om alle 3 de verenigingen op een goede en veilige manier te huisvesten. Daarom heeft de gemeenteraad van de voormalige gemeente Uden in 2018 besloten tot een herinrichting van Park Moleneind. Uden Red Sox heeft aangegeven bereid te zijn om te verhuizen, op voorwaarde dat er wordt verhuisd naar een locatie met vergelijkbare voorzieningen. Na een uitgebreid participatietraject in 2017 en 2018 heeft de raad ingestemd met een voorstel om Uden Red Sox uit te huizen naar Boekesdijk. In 2023 bleek deze optie niet mogelijk te zijn, in verband met de beschikbare ruimte die niet voldoet aan de eisen (zie ook kopje 'Laatste besluitvorming'). Omdat verhuizing niet mogelijk bleek, was het noodzakelijk dat Uden Red Sox nog één seizoen op Park Moleneind speelde. Daarom is in 2023 noodzakelijk onderhoud uitgevoerd aan het veld, zijn hekken vervangen en verhoogd voor de accommodatie van Uden Red Sox op Park Moleneind. Inmiddels zijn verschillende onderdelen van de reconstructie op Park Moleneind uitgevoerd. Voor het afmaken van deze, door uw raad vastgestelde, reconstructie is het noodzakelijk dat Uden Red Sox verhuizen. Gezien de ontstane urgentie is het van belang dat nu duidelijkheid over de huisvesting van Uden Red Sox komt. In commissievergadering van 29 juni 2023 is met de raad gedeeld dat vanwege de urgentie en snelheid gaan voor een tijdelijke

vergunning. Daarom doen wij nu een voorstel voor tijdelijke huisvesting (10 jaar) van de Uden Red Sox aan de Kruisweg 1 in Uden. Tevens maken we hiermee de verdere herinrichting van Park Moleneind mogelijk.

Voorgesteld besluit:

1. In te stemmen met de locatiekeus Kruisweg 1 voor het vestigen van een tijdelijk honk en softbalveld.
2. Het krediet Parkeervoorziening Uden Red Sox ad € 57.704,- in te trekken.
3. Het krediet Kleedaccommodaties Uden Red Sox ad € 201.090,- in te trekken.
4. Het krediet Uden Red Sox aanleg honkbalveld voor een bedrag van € 150.004,- in te trekken.
5. Het krediet Uden Red Sox hekwerk en dug-outs voor een bedrag van € 152.793,- in te trekken.
6. Een krediet ter beschikking te stellen voor de realisatie van een honk- en softbalveld aan de Kruisweg, groot € 2.050.000,-.
7. De aanvullende kapitaallasten van € 97.479,- in 2024 en € 193.324,- in 2025 en verder ten laste te brengen van het begrotingssaldo.
8. Voor 2024 en verder een bedrag van € 15.000,- per jaar beschikbaar te stellen voor de huur van de locatie.
9. Deze meerjarige structurele lasten te dekken door deze ten laste te brengen van het begrotingssaldo.
10. De 7e begrotingswijziging van 2024 vast te stellen.

Besluit:

De commissie adviseert dit voorstel als bespreekstuk te agenderen voor de raadsvergadering van donderdag 14 december.

8.c Raadsvoorstel Onderwijsachterstandenbeleid 'Kind en Kans Maashorst 2023 – 2026'

Gemeenten, houders van kinderopvang en schoolbesturen zijn verplicht jaarlijks overleggen te voeren over onderwijsachterstanden en leggen dit vast in het onderwijsachterstandenbeleid. Eind 2022 liep de huidige landelijke beleidsperiode voor onderwijsachterstanden af. De nieuwe periode loopt van 2023 en tot en met 2026.

In 2022 is het beleidskader 'Kansen Bieden Uitgangspunten Voor- en Vroegschoolse Educatie en Peuteropvang gemeente Maashorst' vastgesteld. In dit beleidskader staat omschreven hoe de gemeente Maashorst omgaat met voorschoolse educatie (VE) en peuteropvang. Voorschoolse educatie is een programma voor kinderen van 2,5 tot 4 jaar dat hun ontwikkeling stimuleert op verschillende gebieden en is bedoeld voor kinderen die een achterstand

hebben, bijvoorbeeld op het gebied van taal.

Het gehele beleidsterrein van onderwijsachterstanden is breder dan alleen VE en peuteropvang en omvat ook andere initiatieven. Het onderwijsachterstandenbeleid is bedoeld om dreigende onderwijsachterstanden in de leeftijd van 0 – 12 jaar te voorkomen en om eenmaal opgelopen achterstanden te verminderen.

Gemeenten krijgen geormerkte financiële middelen van het Rijk om goed onderwijsachterstandbeleid te voeren. Gelet op de nieuwe periode is dit een goed moment om nieuw beleid vorm te geven voor de gemeente Maashorst.

Besluit:

De commissie adviseert het voorstel als hamerstuk te agenderen voor de raadsvergadering van donderdag 14 december.

8.d Raadsvoorstel Verordening maatschappelijke ondersteuning gemeente Maashorst 2024

Op 16 augustus heeft de Centrale Raad van Beroep (CRvB) uitspraak gedaan over de informele pgb-tarieven in het sociaal netwerk binnen de Wmo en Jeugdwet. Hieruit is gebleken dat gemeenten uurtarieven voor een pgb voor het informele netwerk moeten baseren op de CAO. Voor Wmo ging de ene uitspraak over Wmo hulp bij het huishouden, de andere over Wmo begeleiding. Omdat in de Verordening maatschappelijke ondersteuning een lager uurtarief (gebaseerd op het wettelijk minimumloon) is opgenomen dient dit gewijzigd te worden. Voor Jeugdwet is nog niet bekend welk CAO wordt gehanteerd. Om deze reden wordt de verordening Jeugdwet aangepast wanneer hier meer duidelijkheid over is.

Besluit:

De commissie adviseert dit raadsvoorstel als hamerstuk te agenderen voor de raadsvergadering van donderdag 14 december.

Toelichting:

Er vinden geen beraadslagingen plaats over dit voorstel.

8.e Raadsvoorstel Wijziging Gemeenschappelijke Regeling GGD Hart voor Brabant

De GGD Hart voor Brabant bewaakt, beschermt en bevordert de gezondheid van alle burgers, met speciale aandacht voor kwetsbare inwoners en de jeugd. De GGD is de Gemeenschappelijke Regeling (GR) van 19 gemeenten waarin taken op het gebied van volksgezondheid en jeugdzorg zijn belegd met de Wet publieke gezondheid (Wpg) als basis.

Nu wordt de ontwerp-wijziging GR van de GGD Hart voor Brabant voorgelegd. Een aanpassing van de GR van de GGD Hart voor Brabant is nodig omdat op 1 juli 2022 de wet 'Versterken van de democratische legitimatie van gemeenschappelijke regelingen' in werking is getreden. Doel van deze wet is de positie van de gemeenteraden ten aanzien van de Gemeenschappelijke Regelingen te versterken met betrekking tot de besluitvorming, de controlerende taak en het functioneren van de regeling.

De inwerkingtreding van bovengenoemde wet heeft gevolgen voor de Wet Gemeenschappelijke Regelingen (Wgr). De Gemeenschappelijke Regelingen, waaronder die van de GGD, moeten gewijzigd worden. Daarnaast zijn er enkele inhoudelijke en technische wijzigingen toegevoegd. Het basistakenpakket van de GGD wijzigt in 2024. Diensten waarvoor de formele basis in de GR nog ontbreekt worden toegevoegd. Ook stelt de GGD voor om een correctie toe te passen voor de stemverhouding en de regels bij uittreding.

Wanneer zij wensen of bedenkingen hebben, kunnen de gemeenteraden een zienswijze geven op de ontwerp wijziging GR GGD Hart voor Brabant.

Besluit:

De commissie adviseert dit raadsvoorstel als bespreekstuk te agenderen voor de raadsvergadering van donderdag 14 december.

8.f Raadsvoorstel Wijzigingsvoorstel Gemeenschappelijke Regeling RAV Brabant MWN

De Regionale Ambulancevoorziening Brabant Midden-West-Noord (hierna te noemen: RAV) is de Gemeenschappelijke Regeling (GR) van 35 deelnemende gemeenten waarin taken op het gebied van ambulancezorg zijn belegd. Hieraan liggen voor gemeenten geen wettelijke taken meer ten grondslag als gevolg van overheveling van verantwoordelijkheden naar de Zorgverzekeringswet.

Nu wordt het wijzigingsvoorstel GR van de RAV voorgelegd. Een aanpassing van de GR van de RAV is nodig omdat op 1 juli 2022 de wet 'Versterken van de democratische legitimatie van gemeenschappelijke regelingen' in werking is getreden. Doel van deze wet is de positie van de gemeenteraden ten aanzien van de Gemeenschappelijke Regelingen te versterken met betrekking tot de besluitvorming, de controlerende taak en het functioneren van de regeling.

De inwerkingtreding van bovengenoemde wet heeft gevolgen voor de Wet Gemeenschappelijke Regelingen (Wgr). De Gemeenschappelijke Regelingen,

waaronder die van de RAV, moeten op enkele punten gewijzigd worden. Deze wijzigingen moeten uiterlijk 1 juli 2024 opgenomen zijn.

Daarnaast stelt de RAV voor een bepaling in de Gemeenschappelijke Regeling op te nemen voor continuïteit van de besluitvorming als het fysiek quorum van bestuursleden niet wordt behaald.

Aan de gemeenteraden wordt gevraagd om een zienswijze te geven op de beoogde wijziging van de Gemeenschappelijke Regeling.

Besluit:

De commissie adviseert dit voorstel als hamerstuk te agenderen voor de raadsvergadering van donderdag 14 december.

Toelichting:

Er vinden geen beraadslagingen plaats over dit onderwerp.

9 Mededelingen door de gemeentelijke vertegenwoordigers in samenwerkingsverbanden

De portefeuillehouder van algemeen of dagelijks bestuur van een gemeenschappelijke regeling of van een samenwerkingsverband of raadsleden die zitting hebben in een gemeenschappelijk klankbordgroep informeert/informereren de raad over belangrijke ontwikkelingen bij gemeenschappelijke regelingen en andere samenwerkingsverbanden.

Onderstaand een overzicht van de periode 26 oktober 2023 tot en met 30 november 2023 van de vergaderingen van (het Algemeen Bestuur van) de verbonden partijen welke in het taakveld van de commissie Samenleving en Bestuur vallen:

- 3-11 Brabant Historisch Centrum (BHIC)
- 6-11 Kleinschalig Collectief Vervoer Brabant-Noordoost (KCV (regiotaxi))
- 16-11 Centrumregeling Jeugd NoordoostBrabant 2020
- 23-11 regionaal Zorg- en Veiligheidshuis Brabant Noordoost
- 24-11 GGD Hart voor Brabant
- 30-11 Veiligheidsregio Brabant-Noord

Besluit:

Niet van toepassing.

Toelichting:

Wethouder Sour doet een mededeling over het leerlingenvervoer en een mededeling over de adviesraad sociaal domein (ASD).

Op verzoek van de fractie van Groenlinks geeft wethouder Sour een terugkoppeling over de bijeenkomsten van het algemeen bestuur van Kleinschalig Collectief Vervoer Brabant-Noordoost, het algemeen bestuur van de Centrumregeling Jeugd Noordoost-Brabant 2020 en de stuurgroepbijeenkomst van regionaal Zorg- en Veiligheidshuis Brabant Noordoost.

10 Sluiting

Besluit:

Niet van toepassing.

Toelichting:

De voorzitter richt een dankwoord aan mevr. de Groot, voor wie het de laatste commissievergadering is in verband met het beëindigen van haar raadslidmaatschap.

De voorzitter sluit de vergadering om 21:47.

Besluitenlijst Commissievergadering Samenleving en Bestuur

Datum	26-10-2023
Tijd	19:30 – 22:08
Locatie	Raadzaal (Paul Rupp-zaal)
Voorzitter	Mevrouw Francken
Griffier	De heer Gradisen
Aanwezigen	<p>Deelnemers: de heer Bethlehem (FVD Maashorst), de heer Floor (GroenLinks), de heer Geerders (Gewoon Uden), de heer Geurts van Kessel (CDA), mevrouw De Groot (CDA), de heer Janssen (Voor de Dorpen), de heer De Jong (PRO), de heer Jozeph (Jong Maashorst), de heer Keijzer (Maashorst Vooruit), de heer Keizer (UdenPlusLanderd), mevrouw Van Lanen (Jong Maashorst), de heer Lukassen (SP), mevrouw Lukassen (GroenLinks), de heer Maathuis (Voor de Dorpen), de heer Pingen (UdenPlusLanderd), de heer Poels (CDA), de heer Prinszen (VVD), de heer Raaijmakers (FVD Maashorst), de heer De Ridder (Gewoon Uden), de heer Smits (VVD), de heer Snoeks (SP), mevrouw Thenu (Maashorst Vooruit), mevrouw Troost (Jong Maashorst), de heer De Veer (Maashorst Vooruit), de heer Visschers (PRO) en mevrouw Vissers (SP)</p> <p>College: burgemeester mevrouw Donders-de Leest (wnd), wethouders de heer Van den Broek, de heer Van Heeswijk, de heer Van den Heuvel en mevrouw Sour</p>
Afwezigen	Deelnemers: mevrouw Van Gils (PRO)

1 Opening en mededelingen

Besluit:

Niet van toepassing.

Toelichting:

De voorzitter opent de vergadering van de commissie Samenleving en Bestuur om 19.30 uur.

De voorzitter deelt mede dat er een bericht van verhindering is ontvangen van mevrouw Van Gils (PRO).

2 Vaststelling agenda

Besluit:

De commissie besluit agendapunt 8.a, Veiligheidsplan noodopvang asielzoekers Van der Valk-hotel, van de agenda te halen.

Verder besluit de commissie het agendapunt 8.g, het Raadsvoorstel Beleidsplan 2024–2027 en Regionaal Risicoprofiel Veiligheidsregio Brabant–Noord, na agendapunt 7 te behandelen.

Hiernaast adviseert de commissie het agendapunt 8.f, het Raadsvoorstel Wijziging gemeenschappelijke regeling Veiligheidsregio Brabant Noord (VRBN), als hamerstuk op de agenda van de raadsvergadering van 16 november 2023 te plaatsen, zonder dat hierover tijdens de commissievergadering nog beraadslagingen plaatsvinden.

Voor het overige wordt de agenda overeenkomstig het concept vastgesteld.

Toelichting:

Het college stelt voor om agendapunt 8.a, het Veiligheidsplan noodopvang asielzoekers Van der Valk–hotel, van de agenda te halen. Dit omdat het veiligheidsplan nog niet beschikbaar is. Naar aanleiding van dit voorstel stellen diverse raadsleden vragen aan de portefeuillehouder, die de portefeuillehouder beantwoordt.

3 Spreekrecht

Besluit:

Niet van toepassing.

Toelichting:

De heer Kuijpers spreekt in over de opvang van asielzoekers in het hotel van Van der Valk.

4 Vaststelling besluitenlijsten commissievergaderingen Samenleving en Bestuur van 14 en 19 september 2023

Besluit:

De commissie stelt de besluitenlijsten ongewijzigd vast.

5 Openstaande toezeggingen en moties

Besluit:

De commissie stelt het overzicht van toezeggingen en het overzicht van moties vast.

6 Rondvraag

Besluit:

Niet van toepassing.

Toelichting:

Van de rondvraag wordt geen gebruik gemaakt.

7 Beeldvorming over adviesnota's, opinienota's en andere stukken

Besluit:

Niet van toepassing.

Toelichting:

Er zijn geen onderwerpen geagendeerd voor beeldvorming.

8 Oordeelsvorming over adviesnota's, opinienota's en andere stukken

8.a Veiligheidsplan noodopvang asielzoekers Van der Valk-hotel

Besluit:

De commissie besluit dit agendapunt van de agenda te halen.

8.b Raadsvoorstel Programmabegroting 2024–2027

Besluit:

De commissie adviseert dit voorstel als bespreekstuk op de agenda van de raadsvergadering van 9 november 2023 te plaatsen.

Na dit agendapunt besluit de commissie om agendapunt 8.e, het Raadsvoorstel Re-integratieverordening Participatiewet/IOAW/IOAZ Maashorst 2023, na dit agendapunt te behandelen.

Toelichting:

Naar aanleiding van een vraag van Cees Keizer (UdenPlusLanderd) zegt wethouder Van den Broek toe in november 2024 met de rapportage over MFA Uden-Zuid en het vervolg hierop naar de raad te komen.

Eveneens naar aanleiding van een vraag van Cees Keizer (UdenPlusLanderd) zegt wethouder Van den Heuvel toe dat het college in 2024 uitvoeringsregels voor begraafplaatsen vaststelt. Hierin wordt het ontwerpplan van het herinrichtingsplan voor de Udense begraafplaats opgenomen. Hierover zal de raad geïnformeerd worden.

8.c Opinionota Ontwikkelingen jeugd en regionaal beleidsprogramma jeugd

Besluit:

Niet van toepassing.

Toelichting:

Wethouder Sour geeft aan dat de opmerkingen die de commissieleden hebben gemaakt naar aanleiding van de opinionota, meegenomen worden bij het komen tot het regionale beleidsprogramma.

8.d Raadsvoorstel Beleidskader Armoede & Schulden 2024–2028

Besluit:

De commissie adviseert dit voorstel als bespreekstuk op de agenda van de raadsvergadering van 16 november 2023 te plaatsen.

Toelichting:

Naar aanleiding van een vraag van mevrouw Thenu (Maashorst Vooruit) zegt wethouder Sour toe uiterlijk december 2024 een raadsinformatiebrief aan de raad te sturen of voor te stellen een raadsinformatieavond te houden waarin cijfers gepresenteerd worden over deelname aan regelingen die betrekking hebben op het Beleidskader Armoede & Schulden 2024–2028.

Eveneens naar aanleiding van een vraag van mevrouw Thenu (Maashorst Vooruit) zegt wethouder Sour toe om in 2025 een klanttevredenheidsonderzoek houden naar het gebruik van de regelingen die betrekking hebben op het Beleidskader Armoede & Schulden 2024–2028.

Mevrouw Vissers (SP) vraagt of de Participatiewet nog steeds aanmoedigt om zelfstandig te gaan werken. Wethouder Sour zegt toe deze vraag schriftelijk te beantwoorden voor de raadsvergadering.

De heer Pinggen (UdenPlusLanderd) geeft aan dat als de gemeente Maashorst van het adviesrecht bij schuldenbewind gebruik wil maken, alle verzoeken toelating bewindvoering van de rechtbank naar de gemeente komen voor een beoordeling, met de volledige problematiek die de bewindvoerder heeft ontvangen. Hij vraagt of dit niet veel werk kost. Wethouder Sour zegt toe deze vraag schriftelijk te beantwoorden voor de raadsvergadering.

8.e Raadsvoorstel Re-integratieverordening Participatiewet/IOAW/IOAZ Maashorst 2023

Besluit:

De commissie adviseert dit voorstel als hamerstuk op de agenda van de raadsvergadering van 16 november 2023 te plaatsen.

Toelichting:

Dit agendapunt wordt behandeld na agendapunt 8.b.

8.f Raadsvoorstel Wijziging gemeenschappelijke regeling Veiligheidsregio Brabant Noord (VRBN)

Besluit:

De commissie adviseert dit voorstel als hamerstuk op de agenda van de raadsvergadering van 16 november 2023 te plaatsen.

Toelichting:

Er vindt geen beraadslaging over dit agendapunt plaats.

8.g Raadsvoorstel Beleidsplan 2024–2027 en Regionaal Risicoprofiel Veiligheidsregio Brabant–Noord

Besluit:

De commissie adviseert dit voorstel voornamelijk als besprekingsstuk op de agenda van de raadsvergadering van 16 november 2023 te plaatsen.

Toelichting:

Dit agendapunt wordt behandeld na agendapunt 7.

Naar aanleiding van een opmerking van de heer Keizer (UdenPlusLanderd) zegt de burgemeester toe de zienswijzebrief te laten aanpassen door achter het eerste gedachtestreepje de zin “Tevens verwachten wij dat in dit kader het recht op privacy van burgers wordt gewaarborgd” toe te voegen.

Het CDA en FVD Maashorst willen dit voorstel nog bespreken in hun fractie. Mogelijk dat zij alsnog laten weten dat zij alsnog adviseren om het voorstel als hamerstuk op de agenda van de raadsvergadering van 16 november 2023 te plaatsen.

9 Mededelingen door de gemeentelijke vertegenwoordigers in samenwerkingsverbanden

Besluit:

Niet van toepassing.

Toelichting:

Er worden geen mededelingen door de gemeentelijke vertegenwoordigers in samenwerkingsverbanden gedaan.

10 **Sluiting**

Besluit:

Niet van toepassing.

Toelichting:

De voorzitter sluit de vergadering om 22:08 uur.

Openstaande toezeggingen Commissie Samenleving en Bestuur

ID nr	Titel	Agendapunt	Toezegging	Stand van zaken	Portefeuille houder	Einddatum
35	Evaluatie toetsen beleidskader	Commissievergadering Samenleving en Bestuur 12-05-2022 8.b. Beleidskader Kansen Bieden, Uitgangspunten VVE en POV gemeente Maashorst	Naar aanleiding van een vraag van mw. Slegers (Maashorst Vooruit) zegt wethouder Sour toe dat er over twee of drie jaar een evaluatie komt om te toetsen of het beleidskader voldoet aan de gestelde doelen en ambities.		R. Sour	31-12-2025
37	Raadsinformatiebrief bij landelijke beleidswijziging VVE & POV	Commissievergadering Samenleving en Bestuur 12-05-2022 8.b. Beleidskader Kansen Bieden, Uitgangspunten VVE en POV gemeente Maashorst	Naar aanleiding van een vraag van mw. Slegers (Maashorst Vooruit) zegt wethouder Sour toe met een raadsinformatiebrief te komen indien zich een landelijke beleidswijziging voordoet.	eind 2022: De datum van deze toezegging kan met een jaar verschoven worden omdat er geen landelijke beleidswijziging is. Het landelijke voorstel dat op tafel ligt is pas met ingang van 1 januari 2025. Dan betaalt de overheid 96% van de kosten van de kinderopvang voor werkende ouders. Ouders gaan dan 4% van de kosten als eigen bijdrage betalen, ongeacht hun	R. Sour	31-12-2024

Openstaande toezeggingen Commissie Samenleving en Bestuur

				inkomen. Hierdoor wordt de kinderopvang voor veel ouders een stuk goedkoper. Deze ontwikkeling heeft voor 2023 nog geen gevolgen. 20231121: De wethouder stelt voor om de datum van deze toezegging opnieuw met een jaar te verschuiven, omdat er geen landelijke beleidswijziging is. Het demissionaire kabinet heeft het plan voorlopig heeft uitgesteld tot 2027 en het is afwachten op het nieuwe kabinet.		
67	Tegemoetkoming in energiekosten 2023 en verder	Commissievergadering Samenleving en Bestuur 08-12-2022 7.c. Raadsvoorstel Eenmalige subsidieregeling compensatie kosten accommodatiegebruik	Wethouder Van den Broek zegt toe begin 2023 naar de raad te komen met een voorstel voor de tegemoetkoming in de energiekosten voor 2023 en verder. Het landelijke beleid is hierop van invloed. Hier is momenteel nog geen duidelijkheid over.	22-06-2023 (tijdens commissie S&B): Wethouder Van den Broek geeft tijdens streeft ernaar om de raad voor het zomerreces nader te informeren over de tegemoetkoming in energiekosten 2023 en	H. van den Broek	28-02-2023

Openstaande toezeggingen Commissie Samenleving en Bestuur

				<p>verder. 13-06-2023: stand van zaken: In het raadsvoorstel d.d. 06-06-2023 'Versnellen energiebesparende maatregelen 2023' is het volgende opgenomen: Er is inmiddels meer duidelijkheid over de landelijke regelingen en er kan een voorstel voor 2023 worden uitgewerkt.</p>		
75	<p>Stand van zaken regenboogpad Bevrijdingspark in Uden</p>	<p>Commissievergadering Samenleving en Bestuur 09-03-2023 8.a. Raadsvoorstel Antidiscriminatievoorziening Maashorst</p>	<p>2023-06-22: burgemeester Donders geeft tijdens de commissievergadering van 22-06-2023 aan dat er volle aandacht is voor deze toezegging en vraagt aan de commissie de termijn van afdoening door te schuiven naar het vierde kwartaal van dit jaar. De commissie stemt hiermee in. De commissie informeren over de stand van zaken bij het regenboogpad in het Bevrijdingspark in Uden,</p>		R. Donders	31-12-2023

Openstaande toezeggingen Commissie Samenleving en Bestuur

			dat regelmatig beschadigd wordt.			
84	Masterplan ouderenbeleid	Commissievergadering Samenleving en Bestuur 25-05-2023 5. Openstaande toezeggingen en moties	22-06-2023: administratieve correctie, de datum van 30-06-2024 wordt gewijzigd naar de datum van 28-9-2023 in de kolom 'einddatum'. Wethouder Sour geeft aan dat er nog een afspraak staat dat in het vierde kwartaal 2023 (dit wordt 28 september) de 'Visie/kadernota masterplan ouderen gemeente Maashorst' in de raad behandeld wordt en in juni 2024 de 'Beleidsnota ouderenbeleid' (motie nummer 7, afgedaan op 6 april 2023). Deze afspraak wordt nogmaals omvat in deze nieuwe toezegging.	19-10-2023: de 'Visie/kadernota masterplan ouderen gemeente Maashorst' is op 28 september 2023 door de raad vastgesteld. De toezegging kan nog niet worden afgedaan, omdat de Beleidsnota ouderenbeleid nog volgt. Wel wordt daarom de einddatum veranderd in 27 juni 2024.	R. Sour	27-06-2024
86	Vaststellen regionale kaders Wmo 2024-2028	Commissievergadering Samenleving en Bestuur 25-05-2023 8.a.1. Raadsvoorstel Vaststellen regionale	Wethouder Sour zegt toe de raad te informeren middels een raadsinformatiebrief over de evaluatie van het cliënten ervaringenonderzoek.		R. Sour	31-12-2023

Openstaande toezeggingen Commissie Samenleving en Bestuur

		kaders Wmo 2024-2028				
90	Steekproef naar lager vervoerspercentage van Kleinschalig Collectief Vervoer na corona	Commissievergadering Samenleving en Bestuur 25-05-2023 8.a.9. Jaarstukken 2022 en Begroting 2024 Kleinschalig Collectief Vervoer Brabant Noordoost	Wethouder Sour zegt toe een steekproef te houden onder cliënten met een Wmo indicatie vervoer met de volgende aandachtspunten: – Van welke vervoersvoorziening maken zij nu gebruik? – Zijn zij na corona minder vaak de deur uit zijn gegaan? – Maken zij na corona gebruik van andere vervoersvoorzieningen?		R. Sour	30-06-2025
102	Reactie op juridisch advies over huisvesting asielzoekers Van der Valk Uden van Olaf Schuwer	Commissievergadering Samenleving en Bestuur 14-09-2023 8.a. Raadsinformatiebrief Voortgangsbericht voorbereiding noodopvang asielzoekers	De burgemeester zegt toe met een reactie te komen op het juridische advies over huisvesting asielzoekers Van der Valk Uden van Olaf Schuwer, zoals opgevraagd door UdenPlusLanderd en de SP. Deze toezegging hoort bij de commissie S&B.		R. Donders	01-11-2023
106	Terugkomen op hoe er met het COA en de voorwaarden voor	Commissievergadering Samenleving en Bestuur 14-09-2023 8.a. Raadsinformatiebrief	De burgemeester zegt toe om terug te komen op hoe er met het COA en de voorwaarden voor de opvang van		R. Donders	01-11-2023

Openstaande toezeggingen Commissie Samenleving en Bestuur

	de opvang van asielzoekers in het hotel van Van der Valk wordt verdergegaan	Voortgangsbericht voorbereiding noodopvang asielzoekers	asielzoekers in het hotel van Van der Valk wordt verdergegaan en hoe de raad hierbij betrokken wordt. Deze toezegging hoort bij de commissie S&B.			
107	Consultatie raad over vervolg opvang van Oekraïners	Commissievergadering Samenleving en Bestuur 14-09-2023 8.a. Raadsinformatiebrief Voortgangsbericht voorbereiding noodopvang asielzoekers	De burgemeester zegt toe dat de raad geconsulteerd gaat worden inzake het vervolg van de opvang van Oekraïners. Deze toezegging hoort bij de commissie S&B.		R. Donders	01-04-2024
108	Raad betrokken bij nadenken over toekomstige opvang van asielzoekers	Commissievergadering Samenleving en Bestuur 14-09-2023 8.a. Raadsinformatiebrief Voortgangsbericht voorbereiding noodopvang asielzoekers	De burgemeester zegt toe dat de raad betrokken wordt bij het nadenken over toekomstige opvang van asielzoekers voor het moment waarop de opvang in het hotel van Van der Valk eindigt. Daarbij gaat de gemeente op zoek naar locaties waar de regie bij de gemeente ligt.		R. Donders	01-10-2026
126	Cijfers deelname regelingen	Commissievergadering Samenleving en Bestuur	Naar aanleiding van een vraag van mevrouw Thenu		R. Sour	31-12-2024

Openstaande toezeggingen Commissie Samenleving en Bestuur

	Beleidskader Armoede & Schulden 2024-2028	26-10-2023 8.d. Raadsvoorstel Beleidskader Armoede & Schulden 2024-2028	(Maashorst Vooruit) zegt wethouder Sour toe uiterlijk december 2024 een raadsinformatiebrief aan de raad te sturen of voor te stellen een raadsinformatieavond te houden waarin cijfers gepresenteerd worden over deelname aan regelingen die betrekking hebben op het Beleidskader Armoede & Schulden 2024-2028. Ook stelt zij voor om dit jaarlijks te herhalen.			
127	Klanttevredenheid sonderzoek naar gebruik regelingen Beleidskader Armoede & Schulden 2024-2028	Commissievergadering Samenleving en Bestuur 26-10-2023 8.d. Raadsvoorstel Beleidskader Armoede & Schulden 2024-2028	Naar aanleiding van een vraag van mevrouw Thenu (Maashorst Vooruit) zegt wethouder Sour toe om in 2025 een klanttevredenheidsonderzoek houden naar het gebruik van de regelingen die betrekking hebben op het Beleidskader Armoede & Schulden 2024-2028.		R. Sour	31-12-2025

Openstaande toezeggingen Commissie Samenleving en Bestuur

129	Rapportage MFA Uden-Zuid	Commissievergadering Samenleving en Bestuur 26-10-2023 8.b. Raadsvoorstel Programmabegroting 2024-2027	Naar aanleiding van een vraag van Cees Keizer (UdenPlusLanderd) zegt wethouder Van den Broek toe in november 2024 met de rapportage over MFA Uden-Zuid en het vervolg hierop naar de raad te komen.		H. van den Broek	01-12-2023
130	Ontwerpplan herinrichtingsplan Udense begraafplaats	Commissievergadering Samenleving en Bestuur 26-10-2023 8.b. Raadsvoorstel Programmabegroting 2024-2027	Naar aanleiding van een vraag van Cees Keizer (UdenPlusLanderd) zegt wethouder Van den Heuvel toe dat het college in 2024 uitvoeringsregels voor begraafplaatsen vaststelt. Hierin wordt het ontwerpplan van het herinrichtingsplan voor de Udense begraafplaats opgenomen. Hierover zal de raad geïnformeerd worden.		J. van den Heuvel	31-12-2024

Openstaande moties Commissie Samenleving & Bestuur

ID nr	Titel	Agendapunt	Stand van zaken	Portefeuillehouder	Einddatum
21	Gezonde maaltijd op school	Raadsvergadering 22-12-2022 10. Motie vreemd aan de orde van de dag Gezonde maaltijd op school		R. Sour	
24	Afkortingen in beleidsdocumenten	Raadsvergadering 02-03-2023 10.i. Motie Afkortingen in beleidsdocumenten		R. Donders	01-04-2024
27	Speelgelegenheid Kindcentrum De Morgenzon Zeeland (UdenPlusLanderd)	Raadsvergadering 13-07-2023 8.a. Raadsvoorstel Kadernota 2024		G. van Heeswijk	01-07-2024
29	Fietsstraat Boekelsedijk in Volkel (CDA)	Raadsvergadering 13-07-2023 9. Motie vreemd aan de orde van de dag - Fietsstraat Boekelsedijk in Volkel		J. van den Heuvel	01-01-2025
37	Motie (Sport)velden voorzien van LED verlichting	Raadsvergadering 09-11-2023 6.a. Raadsvoorstel Programmabegroting 2024		H. van den Broek	01-04-2024
38	Motie Uitdaagrecht	Raadsvergadering 09-11-2023 6.a. Raadsvoorstel Programmabegroting 2024		H. van den Broek	07-11-2024
40	Motie Faciliteren van betaalde inzet van ouderen	Raadsvergadering 09-11-2023 6.a. Raadsvoorstel Programmabegroting 2024		G. van Heeswijk	07-11-2024
41	Motie Opnemen 'Duurzame Doelen' in raadsvoorstellen	Raadsvergadering 09-11-2023 6.a. Raadsvoorstel Programmabegroting 2024		J. van den Heuvel	07-11-2024

Openstaande moties Commissie Samenleving & Bestuur

42	Motie Vuurwerkshows in en in de buurt van natuurgebied De Maashorst	Raadsvergadering 09-11-2023 6.a. Raadsvoorstel Programmabegroting 2024		R. Donders	01-07-2024
43	Motie Zebrapaden	Raadsvergadering 16-11-2023 7.i. Raadsvoorstel Beleidsplan Openbare Verlichting 2024-2027		J. van den Heuvel	
46	Motie Verhogen van grens naar 130% van het wettelijk minimum inkomen voor gezinnen met kinderen	Raadsvergadering 16-11-2023 7.b. Raadsvoorstel Beleidskader Armoede & Schulden 2024-2028		R. Sour	04-07-2024

Raadsinformatiebrief

Zaaknummer: 67424-2023 /

Auteur	: Sander Berkers
Domein	: Dienstverlening
Team	: Projectteam
E-mail	: Sander.Berkers@gemeentemaashorst.nl
Port.	: burgemeester M.J.D. Donders-de Leest (wnd.)

Aan de leden van de gemeenteraad van Maashorst.

Onderwerp

Stand van zaken voorbereiding noodopvang asielzoekers

Kennisnemen van

De stand van zaken van de voorbereidingen van de noodopvang in het Van der Valk Hotel op het gebied van:

- a. Vaststelling veiligheidsplan
- b. Start opvang
- c. Raadsinformatieavond
- d. Informatiebijeenkomst
- e. Open dagen.

Inleiding

Zoals afgesproken, informeren wij u via raadinformatiebrieven zodra er nieuws is in verband met de voorbereiding van de asielopvang in het Van der Valk Hotel. Met deze vijfde RIB informeren we u over het veiligheidsplan, de mogelijke startdatum van de opvang, de derde informatiebijeenkomst voor direct omwonenden (én u als raad) en de open dagen.

Veiligheidsplan

Vandaag, 14 november, hebben we het veiligheidsplan vastgesteld in het college voor de noodopvang van asielzoekers in het Van der Valk Hotel (zie bijlage 1). In dat plan hebben we afspraken vastgelegd die moeten bijdragen aan de gewenste leefbaarheid en veiligheid rond de opvang, zowel voor de asielzoekers als voor omwonenden en overige inwoners van Maashorst. Daarbij is zoveel mogelijk rekening gehouden met de vragen en zorgen die omwonenden eerder met ons deelden, onder andere via de verschillende overleggen met omwonenden en de buurtschouw.

In het veiligheidsplan zijn de volgende onderwerpen geregeld:

- Wie is waarvoor verantwoordelijk? (rolverdeling gemeente, COA, beveiliging en politie)
- Preventieve maatregelen om de veiligheid te regelen op de locatie
- Preventieve maatregelen om de veiligheid te regelen buiten de locatie
- Wat is mogelijk bij welke ordeverstoringen?
- Hoe regelen we de communicatie en onderlinge afstemming?
- Fysieke maatregelen in de omgeving van de locatie.

Het plan is een zogenaamd 'dynamisch document'. Dat betekent dat het nog kan worden aangevuld/aangescherpt als we merken dat de situatie daarom vraagt. Er is ook een samenvatting opgesteld van het plan (zie bijlage 2). We informeren betrokkenen als volgt over het plan:

- Tijdens het omwonendenoverleg dinsdagavond 14 november
- Via een postmailing aan direct omwonenden (bestand van 84 direct aangrenzende adressen rond de noodopvang, zijnde de genodigden voor de bijeenkomsten op 10 juli en 18 september) uiterlijk 15 november, inclusief aankondiging van een derde informatiebijeenkomst (zo mogelijk gecombineerd met een rondleiding op locatie van de opvang).
- Via een persgesprek op woensdag 15 november.

Start opvang

Ook de werkafspraken met het COA kunnen naar verwachting binnenkort worden vastgesteld, evenals de contracten met het COA en het Van der Valk Hotel. Dat betekent dat het COA mogelijk begin december kan starten met de opvang, uiteraard onder voorbehoud dat de opvang gereed is en voldoet aan de gestelde voorwaarden die o.a. in het veiligheidsplan zijn opgenomen.

Raadsinformatieavond

We hebben u in onze vorige raadsinformatiebrief het aanbod gedaan om een raadsinformatieavond te organiseren voor u over de noodopvang in het Van der Valk Hotel. Deze zal op maandag 20 november aanstaande plaatsvinden. We lichten u dan graag het veiligheidsplan toe en het COA zal aanwezig zijn om vragen te beantwoorden over de opvang.

Informatiebijeenkomsten direct belanghebbenden

Voor opening van de opvang organiseren we nog drie informatiemomenten over het veiligheidsplan, respectievelijk voor direct aanwonende(n)/belanghebbende(n) (het bestand dat eerder is genodigd voor de informatiemomenten op 10 juli en 18 september), voor betrokken zorgondernemers en voor andere betrokken ondernemers. U bent als raad van harte welkom om aanwezig te zijn bij de bijeenkomst voor de direct omwonenden. We combineren dit met de mogelijkheid van een bezichtiging van de locatie. Zodra we weten wanneer dit kan, ontvangt u een uitnodiging.

Open dagen

Voor de opening van de opvang organiseert het COA ook nog twee open dagen voor belangstellenden. Deelnemers worden dan in kleine groepjes rondgeleid. Een uitnodiging voor de



open dagen wordt nog gepubliceerd op onze website, social mediakanalen en in de weekbladen, zodra de data bekend zijn.

Communicatie

De informatie in deze RIB zal ook worden gedeeld via de website van de gemeente (pagina over asielopvang) en de gemeentelijke informatiepagina in de weekbladen.

Vervolg

Binnenkort ontvangt uw raad opnieuw een (zesde) RIB.

Bijlagen

Veiligheidsplan asielopvang Maashorst
Samenvatting veiligheidsplan Maashorst

Maashorst, 14 november 2023

Burgemeester en wethouders van Maashorst
de secretaris, de burgemeester,

J.A.G.M. van Aaken

M.J.D. Donders-de Leest (wnd.)

Veiligheids- en Omgevingsplan

Noodopvang Uden

Status: Openbaar
d.d. 14-11-2023

Inhoudsopgave

- 1. Algemeen**
 - 1.1 Aanleiding**
 - 1.1.1 Doelstelling
 - 1.1.2 Locatie en reikwijdte
 - 1.2 Geldigheid Veiligheids- en Omgevingsplan**
- 2. Organisaties en verantwoordelijkheden**
 - 2.1 COA**
 - 2.1.1 Beveiligingsorganisatie
 - 2.2 Gemeente**
 - 2.3 Politie**
 - 2.4 Heldere aanspreekpunten**
- 3. Veiligheid**
 - 3.1 Achtergrond**
 - 3.1.1 Asielprocedure
 - 3.1.2 Trauma's van asielzoekers
 - 3.2 Veiligheid binnen de opvanglocatie**
 - 3.2.1 Beveiliging van de opvanglocatie
 - 3.2.2 Beheer van de opvanglocatie
 - 3.3 Veiligheid buiten de opvanglocatie**
 - 3.3.1 Melden van overlast / incidenten
- 4. Strafbare feiten / ernstige ordeverstoringen**
- 5. Bewustwording / signaleren radicalisering**
- 6. Communicatie, afstemming en overlegstructuren**
- 7. Aanpassingen in de omgeving van de noodopvang**

Bijlagen

1. (Spoed)contactenlijst
2. Huisregels COA
3. Maatregelenpakket COA
4. Opbrengst bewonersbijeenkomsten en schouw
 - 4a. Aandachtslocaties (fysiek) en handelingsperspectief
 - 4b. Openbare ordeverstoringen en handelingsperspectief
5. Bedrijfsnoodplan COA (incl. plattegronden)

Introductie

Het Centraal Orgaan opvang asielzoekers (COA) heeft een groot tekort aan duurzame opvangplekken. De bestaande asielzoekerscentra zitten overvol, vergunninghouders in bestaande opvang worden later gehuisvest (waardoor de uitstroom uit centra stagneert) en het aanmeldcentrum in Ter Apel kan de instroom niet verwerken. Daarom zijn er op verzoek van het Rijk, landelijk en regionaal afspraken gemaakt. Het Rijk vroeg elke Veiligheidsregio om een bijdrage te leveren. Onze Veiligheidsregio Brabant-Noord kreeg de opdracht om in totaal 2424 mensen op te vangen per 1 januari 2024. Hiervoor maakte de provincie gebruik van de verdeelsystematiek van de Landelijke Regietafel (LRT) en ging zij uit van 77.100 opvangplekken landelijk.

De gemeenten in Brabant-Noord verdelen de opgaven onderling. De gemeenten willen gezamenlijk en evenredig een bijdrage leveren aan de noodoproepen van COA, VNG en de Staatssecretaris, zoals Brabant-Noord dat eerder ook deed en doet voor vluchtelingen uit Oekraïne en zoals de gemeente Maashorst dat eerder ook deed met de organisatie van een crisisnoodopvang in 't Oventje (zomer 2022). De gemeente Maashorst neemt ook nu verantwoordelijkheid.

1. Algemeen

1.1 Aanleiding

Het COA en het Van der Valk Hotel dienden op 30 juni 2023 een formeel verzoek in bij de gemeente. In dat verzoek vragen zij het college van burgemeester en wethouders om medewerking te verlenen aan het realiseren van de (nood)opvang van asielzoekers in het van der Valk Hotel Uden-Veghel aan de Rondweg 2, 5046 NK te Uden. Het college van burgemeester en wethouder nam een positieve grondhouding aan en stemde onder voorbehoud van nader te formuleren voorwaarden op 4 juli 2023 in met de realisatie van een tijdelijke opvanglocatie voor maximaal 300 asielzoekers, gedurende een periode van maximaal 3 jaar met als uiterste einddatum 1 oktober 2026. De datum van ingang op 1 oktober 2023 is door het COA en van der Valk gezamenlijk bepaald.

Aan deze medewerking zijn de volgende voorwaarden gesteld:

- a. Het COA en Van der Valk Hotel Uden-Veghel hebben een getekende rechtsgeldige overeenkomst gesloten;
- b. Het COA en gemeente Maashorst komen tot inhoudelijke afspraken (nader in te vullen) en leggen deze vast in een bestuursovereenkomst en bijbehorende werkafspraken;
- c. Akkoord te gaan met de verklaring over de ontwikkeling en voortzetting van de hotelfunctie na afloop van de opvangperiode en in navolging van Van der Valk Hotel Uden-Veghel ook als gemeente de verklaring te ondertekenen en deze uit te werken in de vorm van het wijzigen en aanvullen van de erfpachtovereenkomst (*Met andere woorden: met Van der Valk bindende afspraken te maken over de herstart van de hotelfunctie na 1 oktober 2026.*)

1.1.1 Doelstelling

Het doel van dit plan is uitwerking van een randvoorwaarde die onder punt b (vorige alinea) valt. Het behelst een samenhangend pakket aan maatregelen en afspraken te realiseren om de gewenste leefbaarheid en veiligheid in en rondom (directe nabijheid en openbare ruimte) de tijdelijke opvang zo goed mogelijk te waarborgen en ongewenste gedragingen te beperken en waar mogelijk te voorkomen.

1.1.2 Locatie en reikwijdte

Het veiligheids- en omgevingsplan (het plan) beschrijft de afspraken met betrekking tot de leefbaarheid en veiligheid van de opvang van asielzoekers in de tijdelijke asiellootatie in het hotel in de gemeente Maashorst. Het plan bevat operationele afspraken tussen de gemeente, politie en het Centraal Orgaan opvang Asielzoekers (COA). Het plan biedt ook specifieke informatie over de voorbereiding op mogelijke incidenten tijdens de opvang. Als bijlage 4b zijn scenario's en het bijbehorende handelingsperspectief uitgewerkt.

Dit veiligheids- en omgevingsplan is complementair aan de bestuursovereenkomst en aanvullende werkafspraken. Bij de term veiligheidsplan kunnen verschillende beelden ontstaan. Zo is dit plan geen bedrijfsnood- of bedrijfshulpverleningsplan (daarvoor is het COA verantwoordelijk). Dit Veiligheids- en omgevingsplan moet gezien worden als een kader waarbinnen nadere uitwerkingen op het gebied van openbare orde en veiligheid plaatsvinden en helderheid ontstaat over de verantwoordelijkheden van betrokken actoren. Bij de totstandkoming van dit plan zijn de zorgen en opvattingen van omwonenden zoals opgehaald tijdens gesprekken en informatiebijeenkomsten, zoveel mogelijk meegenomen.

1.2 Geldigheid veiligheids- en omgevingsplan

Het plan wordt door de burgemeester besproken met de lokale driehoek (burgemeester, politie en Openbaar Ministerie) en het COA. Vaststelling gebeurt door het college van burgemeester en wethouders, vanwege de raakvlakken met andere portefeuilles. Daarna wordt het plan gedeeld met de gemeenteraad

en de bewoners. Het plan is dynamisch en kan tussentijds worden gewijzigd en bijgesteld, in afstemming met de lokale driehoek, naar aanleiding van incidenten, evaluaties of andere ontwikkelingen. Het veiligheidsplan treedt in werking op de dag dat de noodopvang wordt geopend.

2. Organisaties en verantwoordelijkheden

De lokale verantwoordelijkheden op het gebied van openbare orde en veiligheid op en rond de noodopvang zijn (kortweg) als volgt verdeeld tussen COA, gemeente en politie.

2.1 COA

Het COA is verantwoordelijk voor de opvang, begeleiding en in-, door- en uitstroom van asielzoekers. Het COA huisvest en begeleidt op een professionele manier mensen in een kwetsbare positie in een veilige en leefbare omgeving. De beheersing van incidenten, calamiteiten en crises is daarbij een onmisbare taak die het COA op een professionele wijze invult. Hierbij vindt afstemming plaats met bijvoorbeeld de gemeente, de Veiligheidsregio Brabant-Noord en de politie.

2.1.1 Beveiligingsorganisatie

Het COA is verantwoordelijk voor de aanwezigheid van 24/7 beveiliging in de opvanglocatie en de daarbij behorende buitenruimte. Het COA draagt er zorg voor dat de locatie 24/7 telefonisch te bereiken is. Daarnaast zorgt het COA voor straatcoaches die de omgeving monitoren en waar nodig het gesprek aangaan, deze worden o.a. ingezet op het Foodcourt en bij de bushaltes in de directe omgeving van de opvanglocatie.

2.2 Gemeente

De burgemeester is verantwoordelijk voor de handhaving van de openbare orde en veiligheid en de hulpverlenende taak van de politie. De burgemeester voert regelmatig overleg met de teamleiding van de politie in het Lokaal Politie Overleg en met de teamleiding van politie en de officier van justitie in de Bestuurlijke Driehoek Maas en Leijgraaf. In deze overleggen is de noodopvang Uden een vast agendapunt. De burgemeester en officier van justitie maken op grond van artikel 13 van de Politiewet in het driehoeksoverleg afspraken over de inzet van politie in de gemeente.

2.3 Politie

De politie is verantwoordelijk voor de daadwerkelijke handhaving van de (rechts)orde. Rondom zaken die de noodopvang aangaan vindt nauwe samenwerking met gemeente en COA plaats. De politie heeft een contactpersoon die tijdens de doorlooptijd van de noodopvang fungeert als vast aanspreekpunt en aansluit bij (veiligheid)overleggen.

2.4 Heldere aanspreekpunten

Heldere aanspreekpunten zijn van ongekend belang om kortdurend op te kunnen treden. Voor opening van de noodopvang moet helder zijn bij welke contactpersonen van de samenwerkende organisaties partners, inwoners en ondernemers terecht kunnen met vragen, klachten of suggesties. Gemeente, politie en COA dragen ieder zorg voor één contactpersoon die als vast aanspreekpunt fungeert.

De contactgegevens van deze contactpersonen worden opgenomen in het nog op te stellen bedrijfsnoodplan en bijlage 1 van dit veiligheidsplan. De aanspreekpunten nemen ook deel aan het omwonendenoverleg en houden onderling contact.

3. Veiligheid

Dit hoofdstuk bevat de veiligheidsaspecten en randvoorwaarden die relevant zijn voor de noodopvang in Maashorst, en overigens ook gelden voor andere opvanglocaties in Nederland.

3.1 Achtergrond

Omdat de asielprocedure relevant is voor de sociale en fysieke veiligheid volgt eerst een korte introductie over de routing als een asielzoeker zich meldt in Nederland.

3.1.1. Asielprocedure

Asielzoekers komen na het aanvragen van asiel niet direct in een asielzoekerscentrum (azc) terecht. Na binnenkomst in Nederland wordt een asielzoeker opgevangen in een centrale ontvangst-locatie (col), bijvoorbeeld in Ter Apel en vervolgens in een procesopvanglocatie (pol). Iedere asielzoeker krijgt een medische screening en een rustperiode van minimaal 6 dagen. Daarna volgt een 8-daagse Algemene Asielprocedure. In die Algemene Asielprocedure wordt het paspoort van de asielzoeker door de Immigratie- en Naturalisatie Dienst (IND) onderzocht en wordt van elke persoon vingerafdrukken afgenomen. Deze gegevens gaan in een internationaal systeem waarin onderzocht wordt of de identiteit klopt en of al in een ander land asiel is aangevraagd. De IND, marechaussee en andere veiligheidsinstanties werken nauw samen om het vluchtverhaal en documenten te controleren. Als blijkt dat een asielzoeker kans maakt op asiel vindt overplaatsing plaats naar een asiellootatie.

Op de asiellootaties zijn de asielzoekers vrij om het terrein op en af te gaan. Zij moeten zich daarbij, net als ieder ander, houden aan de wetgeving en gedragsregels in Nederland. Asielzoekers die nieuw zijn in een opvanglocatie voeren met medewerkers van het COA voorlichtingsgesprekken en moeten tekenen voor de ontvangst van documentatie over de rechten en plichten in Nederland.

3.1.2 Trauma's van asielzoekers

Gezondheidszorg aan asielzoekers wordt verleend door een gespecialiseerde organisatie voor asielzoekers: het Gezondheidscentrum Asielzoekers (GZA). Het GZA is opgeleid in het herkennen en verlenen van passende hulp bij traumatische ervaringen.

3.2 Veiligheid binnen de noodopvang

De leefbaarheid, beheersbaarheid en veiligheid binnen de opvanglocatie (inclusief bijbehorende besloten buitenruimte) is de verantwoordelijkheid van het COA. Bij strafbare feiten of openbare ordeverstoringen schakelt het COA de politie in en informeert zij de gemeente. Onderstaand volgt een schematische weergave. De uitwerking staat in de betreffende paragraaf.

	Wat	Wie
3.2.1	Beveiliging van de ruimte waar wordt opgevangen	Trigion onder aansturing COA
3.2.2	Beheer in de opvang	COA
	Signalen van spanningen	COA
	Dagbesteding	COA
	Leefbaar inrichten gesloten buitenruimte	COA
	Informeren over gedragsregels en begeleiding daarop	COA
	Intern opschalen en aanvragen assistentie politie	COA
	Terrein noodopvang schoonhouden, tegengaan overlast gevend gedrag en inschakelen politie/ handhaving	COA
	Aanwezigheid 24/7 beveiliging	COA
	Aanwezigheid 24/7 BHV-bezetting	COA
	Voldoende opleiding aanwezig personeel	COA

	Adequate registratie bewoners	COA
	Activiteiten organiseren ism vrijwilligers	COA i.o.m. gemeente

3.2.1 beveiliging van de noodopvanglocatie

De beveiliging van de opvang (24/7) wordt uitgevoerd door beveiligingsorganisatie Trigion. De beveiligingsmedewerkers zijn herkenbaar aanwezig in en rondom de noodopvang. De beveiliging is voor de toegangscontrole, de receptiediensten en voor het toezicht in de (gesloten) buitenruimte van de opvanglocatie. Dat gebeurt door het inzetten van straatcoaches.

Het COA draagt er in ieder geval zorg voor dat:

- de noodopvanglocatie 24/7 beschikt over voldoende beveiliging;
- er 24/7 voldoende BHV-bezetting aanwezig is en dat voor opening een bedrijfsnoodplan is verstrekt aan de gemeente;
- het aanwezige personeel voldoende toegerust is om in geval van calamiteiten te kunnen optreden;
- de huisregels die de leefbaarheid in en buiten de opvang garanderen kenbaar zijn gemaakt en worden nageleefd. De standaard huisregels staan vermeld in bijlage 2.
- Signalen over spanningen tussen bewoners worden opgepakt en zo nodig nadere maatregelen worden getroffen, eventueel inzet door het sanctiebeleid zoals opgenomen in bijlage 3.

3.2.2 Beheer van de noodopvanglocatie

Het COA is (24/7) verantwoordelijk voor de dagelijkse gang van zaken in de noodopvang en is daarmee ook verantwoordelijk voor de veiligheid en het welzijn van de asielzoekers.

Het COA verplicht zich daarmee zich in te spannen om maatregelen te treffen op het gebied van sociale en fysieke veiligheid alsmede de inzet van afhandelingen van incidenten, klachten en meldingen.

Het COA draagt er in ieder geval zorg voor dat:

- de opvanglocatie 24 uur per dag telefonisch bereikbaar is voor direct omwonenden, inwoners en operationele diensten. Voor opening van de noodopvang wordt een telefoonnummer en e-mailadres bekend gemaakt op de website van COA, de website van de gemeente Maashorst en kenbaar gemaakt in de directe omgeving.
- de opvanglocatie alsmede ook de bijhorende besloten buitenruimte leefbaar is ingericht, schoon is en dat er activiteiten worden georganiseerd om verveling tegen te gaan.
- asielzoekers zijn geïnformeerd over de gedragsregels in Nederland. Het COA ziet erop toe dat tijdens de doorlooptijd van de noodopvang regelmatig aandacht wordt besteed aan houding en gedrag.

3.3 Veiligheid buiten de opvanglocatie

Het COA spant zich in om overlast buiten de opvanglocatie te voorkomen en eventuele overlast die wordt ervaren aan te pakken. Dat doet zij samen met de gemeente, de politie en in overleg met omwonenden. De gemeente Maashorst en de politie zijn verantwoordelijk voor de openbare orde en veiligheid in de omgeving van de opvang en in de rest van de gemeente.

Overlast kan vele vormen hebben. In de volgende paragrafen wordt beschreven welke maatregelen worden genomen om eventuele overlast te voorkomen en hoe eventueel ervaren overlast kan worden gemeld en behandeld. Het is niet toegestaan dat bewoners, die niet woonachtig zijn op de opvanglocatie, de locatie bezoeken. De beveiliging van de locatie ziet hierop toe. Onderstaand staat de schematische weergave van hetgeen beschreven.

	<i>Wat</i>	<i>Wie</i>
3.3.1.1	<i>Inzet politie</i>	
	Melden van overlast/ incidenten	112 (Spoed)
		0900-8844 (geen spoed)
	Inzet politie	Politie
	Aanwijzen vast aanspreekpunt politie	Politie
	Aansluiten bij veiligheidsoverleggen	Politie
	Afspraak op locatie (AOL) aanmaken	Politie
3.3.1.2	<i>Inzet gemeente</i>	
	Maatregelen fysieke ruimte (verlichting etc.)	Gemeente
	Maatregelen verkeer en parkeren	Gemeente
	Extra surveillance door handhaving, indien nodig.	Gemeente
	Organiseren veiligheidsoverleg	Gemeente
	Monitoren social media kanalen	Gemeente
3.3.1.3	<i>Inzet COA</i>	
	<i>Voorlichting over verkeerssituatie</i>	COA
	Inrichten omwonendenoverleg	COA
	Inspannen om de gemeente te betrekken bij de noodopvang	COA
	24/7 telefonische bereikbaarheid van de locatie	BEVEILIGING COA
	Opmaken incidentenrapporten	BEVEILIGING COA

3.3.1 Melden van overlast/incidenten

Incidenten kunnen gemeld worden bij de receptie van het COA van de noodopvang en via de reguliere kanalen van de politie: 112 (spoed) of 0900-8844 (geen spoed). De receptie van de noodopvang wordt 24 /7 bemenst door het beveiligingsbedrijf. De melding wordt zo spoedig mogelijk afgehandeld, genoteerd en de melder zal uiterlijk binnen 48 uur een inhoudelijke reactie op zijn telefonische melding krijgen en te horen krijgen welke actie is of wordt ondernomen om de overlast te bestrijden. Als de melding per mail wordt gedaan duurt dat iets langer. Het COA registreert en bespreekt de meldingen met de gemeente zodat hierop gemonitord kan worden.

Voor de politie geldt in het algemeen dat de gebruikelijke kanalen bereikbaar zijn in geval van meldingen van acute overlast of gedragingen die daar aanleiding toe geven. Wekelijks of vaker indien incidenten daartoe aanleiding geven stuurt het COA een rapportage via mail naar politie/gemeente.

De intensiteit van de inzet van onderstaande organisaties zal in het begin hoog zijn. Tussentijds zal doorlopend gemonitord worden of deze hoge inzet nog steeds noodzakelijk is. Indien nodig kan er op- of afgeschaald worden.

Zie bijlage 4a voor de maatregelen en scenario's (incl. handelingskader) voor de aandachtslocaties in de directe omgeving van de opvanglocatie.

4. Strafbare feiten/ernstige ordeverstoringen

Het lokaal bevoegd gezag is leidend in de tolerantiegrenzen bij ordeverstoringen en/of het plegen van strafbare feiten. Bij strafbare feiten treedt de politie op onder het gezag van de officier van justitie; en kan bijvoorbeeld iemand staande houden of een verdachte aanhouden.

Zie bijlage 4b voor de maatregelen en scenario's (incl. handelingskader) voor de meest voorkomende ordeverstoringen (incl. handelingskader).

5. Bewustwording/signaleren radicalisering

COA-medewerkers zijn, net als de politie, getraind in het herkennen van signalen van radicalisering en jihadisme. Signalen dienen tijdig doorgegeven te worden aan:

- Algemene Inlichtingen- en Veiligheidsdienst (AIVD) en de Militaire Inlichtingen en Veiligheidsdienst (MIVD)
- Wijkagent
- Aandachtsfunctionaris radicalisering van de gemeente.

Radicalisering en vormen van extremisme, criminaliteit en ronselpraktijken moeten zoveel mogelijk worden voorkomen. In de periferie rondom de opvanglocatie is waakzaamheid geboden voor dergelijke praktijken.

Iedereen die de locatie bezoekt moet zich aan- en afmelden bij de beveiliging. Signalen rondom radicalisering worden meegenomen in het veiligheidsoverleg tussen politie, gemeente en COA.

6. Communicatie, afstemming en overleggen

Uitgangspunt is dat steeds een frequente en adequate communicatie en afstemming plaatsvindt tussen de gemeente, COA, politie en andere betrokken partijen. Dit vindt zoveel mogelijk plaats binnen bestaande structuren en op logische momenten. Daarnaast zijn er speciale overleggen in het leven geroepen:

Kernteam opvang (één keer per twee weken, eerste maand wekelijks)

- Projectleider gemeente (voorzitter en secretariaat)
- Communicatie gemeente
- Adviseur veiligheid gemeente Maashorst
- Locatiemanager COA

Het veiligheidsoverleg (één keer per twee weken, eerste twee maanden wekelijks)

- Adviseur veiligheid gemeente Maashorst (voorzitter en secretariaat)
- Aanspreekpunt politie
- Locatiemanager COA

Het omwonendenoverleg (frequentie in overleg met omwonenden bepalen)

- Locatiemanager COA (voorzitter en secretariaat)
- Omgevingsmanager/gebiedscoördinator gemeente
- Omwonenden
- ... (op uitnodiging bv. nabijgelegen instellingen)

De overleggen kunnen waar nodig worden op- of afgeschaald in frequentie en starten één week voorafgaand aan de opening van de noodopvang.

7. Aanpassingen in de omgeving van de noodopvang

Tijdens bewonersbijeenkomsten en een gezamenlijk uitgevoerde schouw zijn aanpassingen gevraagd en besproken om de fysieke omgeving veiliger en leefbaarder in te richten, zowel voor de nieuwe bewoners van de noodopvang als voor de gebruikers en bewoners van de omgeving van de noodopvang. In bijlage 4 is een uitgebreide opsomming daarvan gegeven.

De aanpassingen die vóór de opening van de noodopvang worden uitgevoerd zijn:

1. Extra verlichting en cameratoezicht in de fietstunnel onder de Rondweg (rotonde Bernhoven)
2. Cameratoezicht Foodcourt
3. Verlichting op de loop/fietsbrug over de Rondweg
4. Afsluiten van de looppoort tussen de Handwijzerstraat en het terrein van de noodopvang
5. Extra verlichting in de Handwijzerstraat
6. Nieuwe ontsluiting voor voetgangers richting Nistelrodeseweg
7. Nieuwe ontsluiting voor voetgangers richting Foodcourt.

Bijlagen

1. (Spoed)contactenlijst
2. Huisregels COA
3. Maatregelenpakket COA
4. Opbrengst bewonersbijeenkomsten en schouw
- 4a. Aandachtslocaties (fysiek) en handelingsperspectief
- 4b. Openbare ordeverstoringen en handelingsperspectief
5. Bedrijfsnoodplan COA (incl. plattegronden)

Bijlage 1: (Spoed)contactenlijst

Bij spoed:

COA

Receptie/Beveiliging (Aanvullen)

Locatiemanager (Aanvullen)

Gemeente Maashorst

Veiligheid 0413-281911

Toezicht 0413-281911

Politie:

Alarmnummer: 112

Algemeen nummer: 0900-8844

Contactpersoon: (Operationeel expert)

Volledige contactenlijst:

COA (Aanvullen)

Gemeente Maashorst (Aanvullen)

Politie (Aanvullen)

Bijlage 2: COA Huisregels

Huisregels - Nederlands mei 2020 1 Huisregels op COA-opvanglocaties (Huisregels)

Voor de veiligheid, leefbaarheid en beheersbaarheid op COA-opvanglocaties hanteert het COA huisregels (huisregels). Deze huisregels zijn aanvullend op de Nederlandse wet- en regelgeving en zijn geldig op alle COA-opvanglocaties.

Maatregelen bij overtreding van de huisregels

U moet altijd de instructies van COA-medewerkers volgen en de huisregels nakomen. Wie zich niet aan deze huisregels houdt, kan een maatregel opgelegd krijgen door de COA medewerkers op uw COA-locatie. Een maatregel kan zijn dat een deel van uw weekgeld voor een bepaalde tijd wordt ingehouden. Bij zware overtredingen kan het COA u overplaatsen naar een COA-locatie met streng regime. Bij crimineel gedrag schakelt het COA de politie in. Ook bij vermoedens van strafbare feiten.

1. Discriminatie, intimidatie en geweld

In Artikel 1 van de Nederlandse grondwet staat dat discriminatie is verboden. Discriminatie vanwege godsdienst, levensovertuiging, politieke voorkeur, ras, geslacht, seksuele geaardheid, of welke grond dan ook, is niet toegestaan. Voor het COA is dit een heel belangrijke wet, omdat op COA-locaties heel veel verschillende mensen met verschillende achtergronden veilig moeten samenleven.

Elke vorm van (het aanzetten tot) agressie en geweld tegen anderen is in Nederland verboden en wordt bestraft. Agressief en gewelddadig gedrag naar COA-medewerkers wordt zwaarder bestraft.

Als u slachtoffer bent van bijvoorbeeld agressie, geweld of strafbaar seksueel gedrag, adviseert het COA u om aangifte te doen bij de politie. Is een familielid gewelddadig naar andere familieleden? Dan kan het COA hulp bieden. Heeft u hulp nodig of kent u iemand die hulp nodig heeft? Bespreek dit met een COA-medewerker. Er wordt dan naar de best mogelijke oplossing gezocht. Wij gaan discreet om met de informatie die u ons geeft. Uw veiligheid nemen wij serieus. Voor meer informatie kunt u kijken op de website van Veilig Thuis.

2. Politieke of religieuze activiteiten

Het COA is een politiek/religieus neutrale organisatie. Op een COA-locatie bent u vrij uw geloof te belijden of uw politieke opvattingen te hebben. Maar anderen mogen op geen enkele wijze last hebben van uw politieke of religieuze activiteiten.

3. Drugs, alcohol, wapens en illegale handel

Illegale drugs zijn verboden op COA-opvanglocaties. U mag geen illegale drugs bezitten, verhandelen of gebruiken. Openbare dronkenschap is verboden. Wapens zijn verboden. Het bezit van wapens en de handel in wapens zijn verboden.

4. Verbod op gezichtsbedekkende kleding

Het is wettelijk verboden om gezichtsbedekkende kleding te dragen op een COA-locatie, omdat een COA-medewerker u dan niet kan identificeren. Denk bij gezichtsbedekkende kleding aan een nikab of boerka, maar ook een bivakmuts of een integraalhelm. Dit verbod geldt voor medewerkers, bewoners en bezoekers in het azc. Het verbod geldt op de hele COA-locatie inclusief uw eigen woonruimte. Ook in scholen, zorginstellingen en overheidsgebouwen geldt dit verbod. Mondkapjes zijn wel toegestaan om besmettingsgevaar te verkleinen.

5. Verplichte TBC-screening

In sommige landen komt de besmettelijke ziekte tuberculose (TBC) veel voor. Als u uit een van deze

landen komt, dan moet u verplicht een TBC-screening ondergaan. Dit onderzoek is pijnloos en ongevaarlijk. Wanneer u tuberculose heeft, dan moet u zich verplicht laten behandelen. Tuberculose is over het algemeen goed te behandelen.

6. Meldplicht

Op alle COA-locaties heeft u meldplicht. U bent verplicht zich te melden op het tijdstip en de plek aangegeven door het COA. Specifieke informatie over uw meldplicht ontvangt u van een COA-medewerker op uw locatie.

Heeft u een goede reden om niet aan deze meldplicht te voldoen? Dan moet u die vooraf aan een COA-medewerker laten weten. U kunt dan vragen of u (tijdelijk) niet aan de meldplicht hoeft te voldoen. De COA-medewerker kan u vragen om bewijsdocumenten te laten zien waaruit blijkt dat u een geldige reden heeft om niet bij de meldplicht aanwezig te zijn.

7. Woonruimte

U mag gebruikmaken van een tijdelijke woonruimte van het COA. Deze ruimte is uw hoofdverblijf. Deze ruimte is alleen bestemd voor u en uw medebewoners. U mag hier geen andere mensen in laten wonen.

U mag geen veranderingen aanbrengen aan de woonruimte of de meubels. U mag geen eigen meubels meenemen. Vanwege de brandveiligheid mag u geen eigen gordijnen of wandkleden ophangen. Als u iets beschadigt aan uw woonruimte, dan moet u zelf de reparatiekosten betalen. Dat geldt ook voor alle goederen die u van het COA in bruikleen heeft ontvangen.

Uw woonruimte moet u zelf schoonhouden. Wanneer u verhuist, moet u uw woonruimte schoon achterlaten. U mag dan geen goederen van het COA meenemen. Alle bewoners zijn verantwoordelijk voor het schoonhouden van de gemeenschappelijke faciliteiten van de woonruimtes en de directe omgeving rond de woonruimte.

U mag geen huisdier hebben, tenzij u schriftelijk toestemming heeft van de leiding van de COA-locatie.

U moet COA-medewerkers toegang geven tot uw woonruimte. Dit is nodig voor verplichte kamercontroles, onderhoud of reparaties. COA-medewerkers kunnen de woonruimte ongevraagd betreden als er gevaar dreigt voor de veiligheid en de volksgezondheid, bijvoorbeeld bij besmettingsrisico's.

Het kan gebeuren dat u naar een andere ruimte verhuist of dat een andere bewoner bij u in de woonruimte geplaatst wordt.

8. Goederen in bruikleen

U kunt bepaalde goederen tijdelijk van het COA lenen. Denk aan borden, bestek, linnenpakket, of een babypakket. Goederen die u heeft geleend, moet u weer inleveren zoals afgesproken met het COA.

9. Brandvoorschriften

Voor uw eigen veiligheid en die van anderen gelden de volgende brandvoorschriften:

- U mag niet roken in COA-gebouwen. Ook niet in uw eigen woonruimte.
- U mag geen open vuur aansteken. Denk aan kaarsen, wierook, olielampen, etc.
- U mag alleen koken op de vaste kooktoestellen in de keukens. Tijdens het koken moet u altijd opletten. Blijf altijd in de buurt van het kooktoestel.

- U mag alleen elektrische apparatuur gebruiken die het COA veilig vindt. Vraag dus om goedkeuring van een COA-medewerker.
- Het is streng verboden een brandmelder af te plakken.
- U mag het brandalarm niet activeren als er geen brand is.
- Als er brand ontstaat, moet u ongehinderd kunnen vluchten. Daarom moeten de vluchtwegen altijd vrij zijn. Zorg dat kinderwagens of fietsen of andere voorwerpen niet in de weg staan. Wanneer het brandalarm afgaat, moet u het gebouw direct verlaten en buiten wachten. Vervolgens volgt u de instructies op van COA-medewerkers. Zelfsluitende, brandwerende deuren moeten in normale omstandigheden gesloten zijn. Daarom mag u een deurdranger nooit verwijderen.
- Bewaar nooit benzine, alcohol of andere licht ontvlambare stoffen in uw woonruimte.
- Van de wasdroger moet u altijd het stoffilter schoonmaken. Verwijder voor én na gebruik het stof uit de filter van de droger. Een vervuilde droger kan vlamvatten.

10. Aansprakelijkheid

Het COA is niet aansprakelijk voor schade aan of verlies van uw eigendommen, ook niet als de schade door medebewoners of door anderen is veroorzaakt. U bent volledig aansprakelijk voor beschadigingen die u aanbrengt in of aan de woonruimte en/of de COA-inventaris en voor onzorgvuldig gebruik hiervan. De kosten voor herstel of vervanging verhaalt het COA op u. Als het niet duidelijk is wie een beschadiging heeft gemaakt aan een woonruimte, moet iedere bewoner van die woonruimte meebetalen aan de reparatiekosten. Bij verdwijning of beschadiging van COA-eigendommen doet het COA in veel gevallen aangifte bij de politie.

11. Geluidsoverlast

U mag geen geluidsoverlast maken. Tussen 22.00 en 8.00 uur moet het rustig zijn, zodat iedereen ongestoord kan slapen.

12. Privacy

De privacy op COA-opvanglocaties is belangrijk. Daarom is het verboden om zonder toestemming foto-, video- of geluidsopnamen te maken van medebewoners, medewerkers, bezoekers en andere aanwezigen op de locatie. Deze regels gelden op alle locaties voor bewoners, medewerkers en bezoekers.

13. Bezoekers

Bezoekers die niet op de COA-locatie wonen, moeten zich melden bij de receptie bij aankomst en afmelden als zij vertrekken. Bezoekers zijn welkom van 8.00 uur tot 22.00 uur. U bent verplicht uw bezoek op te halen bij de receptie.

U bent verantwoordelijk dat uw bezoekers zich ook aan de huisregels houden. Op elke COA-locatie kunt u een 'Bezoekersreglement' opvragen. Deze geldt voor alle bezoekers.

14. Kinderen

U bent verantwoordelijk voor de veiligheid en het handelen van uw minderjarige kinderen. Als uw kinderen niet op school of in kinderopvang verblijven, bent u zelf ervoor verantwoordelijk toezicht op uw kinderen te houden. Schade veroorzaakt door uw minderjarige kinderen moet u betalen.

Alle kinderen van 5 tot 18 jaar moeten in Nederland verplicht naar school. Als ouder of verzorger bent u verantwoordelijk dat uw kinderen naar school gaan. Als uw kinderen niet naar school gaan, maakt het COA of de school daarvan melding. U kunt dan een forse geldboete krijgen. U kunt bij de infobalie vragen hoe u uw kind aanmeldt bij een school in de buurt.

Bijlage 3: Maatregelenpakket COA / Sanctiebeleid

<https://www.coa.nl/sites/default/files/2022-03/Maatregelenbeleid%20COA.pdf>

Bijlage 4. Opbrengst bewonersbijeenkomsten en schouw

Op 10 juli 2023, 21 augustus 2023 en 27 september 2023 hebben er informatiebijeenkomsten plaatsgevonden voor omwonenden van de noodopvanglocatie.

Opbrengst bewonersbijeenkomsten:

Onderwerp	Opmerking/vraag
Veiligheid/overlast	Fietstunnel veiliger maken met camera's en betere verlichting.
Veiligheid/overlast	Is het mogelijk de Handwijzerstraat af te sluiten voor doorgaand (brom)fietsverkeer
Veiligheid/overlast	Kan er verlichting worden bijgeplaatst in het oostelijke deel van de Handwijzerstraat
Veiligheid/overlast	Is het mogelijk de looppoort naar de Handwijzerstraat af te sluiten
Veiligheid/overlast	Groenvoorziening vaker maaien, genoemd wordt de ingang van de fietstunnel en de oksel van de Handwijzerstraat
Veiligheid/overlast	Er zijn zorgen over de infrastructuur en de looproute van de noodopvanglocatie richting het centrum van Uden. Er wordt gevraagd of het mogelijk is de bestaande fietsbrug te verlichten zodat de tunnel kan worden vermeden.
Veiligheid/overlast	Afsluiten van de Handwijzerstraat is al eens besproken met een medewerker Gebiedsontwikkeling en kan bijdragen aan het verminderen van overlast aan deze straat.
Veiligheid/overlast	Waar kunnen wij acute problemen melden

Op 27 september 2023 liep een groep omwonenden van het Van der Valk hotel Uden – Veghel samen met vertegenwoordigers van de gemeente en het COA een gezamenlijke schouw in het gebied rond het hotel. Uit deze schouw zijn aandachtspunten en verzoeken tot aanpassing naar voren gekomen die door de gemeente zijn onderzocht op haalbaarheid en wenselijkheid. Op basis van dit onderzoek komt de gemeente tot het volgende pakket aan maatregelen.

Deze maatregelen worden (voor akkoord op financiering) met het COA besproken. Bij akkoord zal de gemeente tot uitvoering overgaan. Concreet gaat het om volgende oplossingen.

Dit gaan we doen:

Locatie	Vraag	Resultaat onderzoek
Foodcourt	Er is regelmatig sprake van diverse groepen hangjongeren op het terrein van het Foodcourt, van wie nu al overlast wordt ervaren. Gevreesd wordt dat met de komst van de noodopvang extra groepen op het foodcourt gaan hangen en dat deze gaan botsen met bestaande groepen. Zijn er mogelijkheden om dit scenario te voorkomen?	Voor de korte termijn wordt ingezet op extra toezicht. Het COA zet straatcoaches in in de omgeving van de opvanglocatie. Er worden twee camera's geplaatst, bij de ingang van het Foodcourt en op de hoek Handwijzerstraat/Looweg.
Handwijzerstraat	Er is te weinig verlichting op het oostelijk deel van de Handwijzerstraat, waardoor	Er komen extra lantaarnpalen op de Handwijzerstraat.

	het er erg donker is. Kan er verlichting worden bijgeplaatst, zodat dit stuk goed verlicht wordt?	Zie onderstaande toelichting.
--	---	-------------------------------

Toelichting verlichting Handwijzerstraat:

Het blauw-omrande bosperceel op onderstaande plattegrond van de Handwijzerstraat en omgeving is onderdeel van het Natuur Netwerk Nederland (NNN), voorheen Ecologische Hoofdstructuur genoemd (EHS) en tevens onderdeel van het Natuurnetwerk Brabant (NNB). Daardoor is te veel verlichting in permanente vorm ongewenst. Als oplossing kiezen we ervoor om tijdelijk (dat wil zeggen: gedurende de periode van de opvang) een aantal lichtmasten (de blauwe stippen) te plaatsen zoals op onderstaande afbeelding is aangegeven.

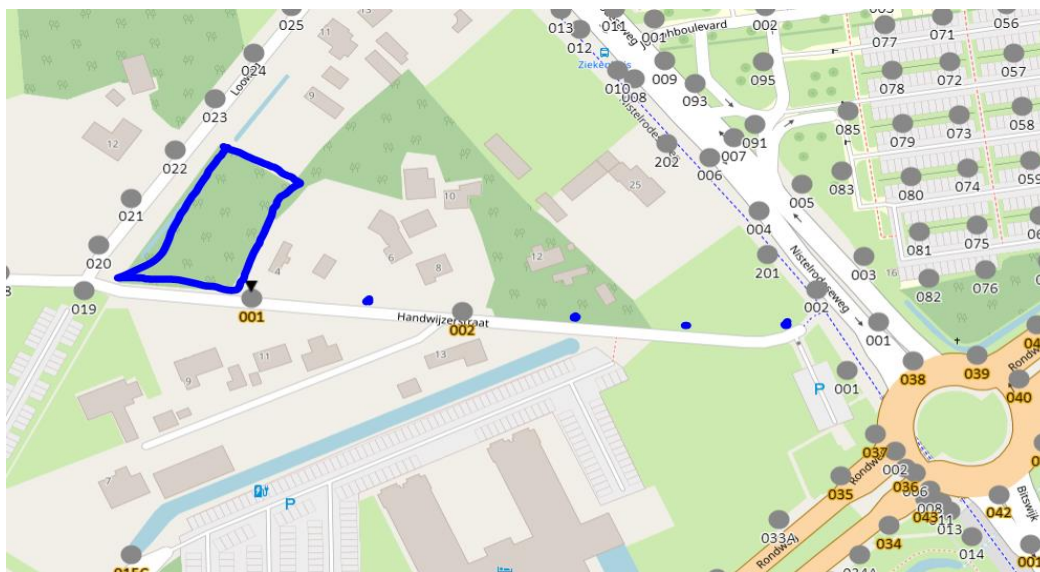

Handwijzerstraat	De groenvoorziening in de oksel van de Handwijzerstraat en de fietstunnel wordt slechts beperkt gemaaid. Daardoor is het groen vaak erg hoog. Dat is onoverzichtelijk en geeft een onveilig gevoel. Is het mogelijk dit veldje gedurende de noodopvang intensiever te maaien, zodat het terrein meer open wordt en de stoepen en fietspaden in volle breedte beschikbaar zijn?	Als gevolg van de eerdergenoemde NNN en NNB wordt deze groenvoorziening ecologisch beheerd, ook al zijn de betreffende percelen geen onderdeel van NNN of NNB. De maai frequentie zal echter worden opgevoerd naar 4 keer per jaar.
------------------	--	--

Handwijzerstraat	Is het mogelijk de uitgang van het terrein van het Van der Valk Hotel aan de Handwijzerstraat (het 'fietspoortje') af te sluiten en de voet-/fietsuitgang voor de asielzoekers anders te situeren in het gebied, zodat zij de Handwijzerstraat niet in hoeven te lopen?	We gaan de uitgang van het terrein aan de achterzijde van het Van der Valk hotel Uden-Veghel afsluiten en de toegang omleggen. Zie onderstaande afbeelding.
------------------	---	--

Toelichting wijziging achteruitgang terrein hotel:

In onderstaande luchtfoto staat de nieuwe looproute voor mensen in de noodopvang in rood gemarkeerd. Aan de oostelijke zijde loopt de route over de voormalige P&R locatie en aan de zuidzijde parallel aan de rondweg. De exacte locatie aan de zuidzijde moet nog worden bepaald.

Het poortje bij het gele vierkantje wordt verwijderd. Het hekwerk wordt daar gesloten.

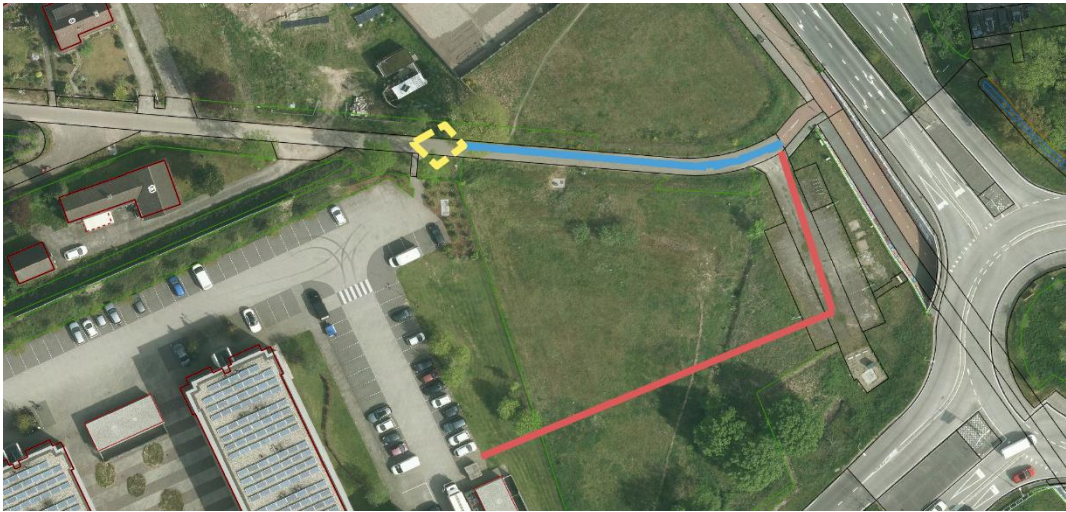

Tunnel	Kan de verlichting in de tunnel worden verbeterd?	We gaan fellere lampen plaatsen. Kanttekening: extra verlichting kan in de avond en nacht ervoor zorgen dat de ogen zich snel moeten aanpassen aan het fellere licht, waardoor sommige fietsers er even last van kunnen hebben van het felle licht.
Tunnel	Kunnen er camera's worden geplaatst om het veiligheidsgevoel te verbeteren?	Camera's worden geplaatst.
Tunnel	Zijn er maatregelen te treffen om hangen in de tunnel te voorkomen?	Voor de korte termijn zetten we in op extra toezicht.
Voet-/fietsbrug	Is het mogelijk om deze route (brug en toeleidende paden) te voorzien van verlichting, zodat deze ook in het donker als alternatief voor de tunnel kan dienen?	We zullen deze route gedurende de duur van de opvang als alternatieve route voor de tunnel verlichten. Hiervoor plaatsen we aan de noordzijde en de zuidzijde van de rondweg 6 lichtmasten. Inzet straatcoaches.
Bushalte bij ziekenhuis	Zijn er maatregelen te treffen om hangen bij de bushalte te voorkomen?	Voor de korte termijn zetten we in op extra toezicht. Inzet straatcoaches.

Bushalte bij ziekenhuis	Kunnen er extra afvalbakken bij de bushalte worden geplaatst?	We plaatsen in totaal 5 extra afvalbakken in de omgeving van het hotel, waaronder 1 extra bij de bushalte.

De volgende punten vragen een bredere afweging dan bovenstaande zaken en pakken we daarom op vanuit de gebiedsontwikkeling Uden Noord.

Locatie	Vraag
Foodcourt	Er is regelmatig sprake van diverse groepen hangjongeren op het terrein van het Foodcourt, van wie nu al overlast wordt ervaren. Gevreesd wordt dat met de komst van de noodopvang extra groepen op het foodcourt gaan hangen en botsen met bestaande groepen. Zijn er mogelijkheden om dit scenario te voorkomen?
Handwijzerstraat	Is het mogelijk de Handwijzerstraat af te sluiten voor (doorgaand) (brom)fietsverkeer?

Bijlage 4a: Aandachtslocaties (fysiek) en handelingsperspectief

Voor het beschrijven van de mogelijke scenario's zijn deze specifieke locaties generiek beschreven en ligt de focus op gedragingen die zich voor kunnen doen in en rondom de locatie.

4.1 Overlast in en nabij winkels / centrumgebied

Om overlast op een proactieve manier tegen te gaan is het van belang om recreatieve mogelijkheden / dagbesteding te bieden voor de asielzoekers. Enerzijds worden activiteiten geregeld op de locatie zelf door het COA. Anderzijds kan de gemeente gerichte programma's aanbieden ter ondersteuning in de dagelijkse activiteiten en integratie.

Toch blijft een kans bestaan dat overlast plaatsvindt in de genoemde gebieden, bijvoorbeeld: verbaal geweld, zoals schelden en beledigingen, lastigvallen van personeel en klanten, storend gedrag en overtreden van huisregels.

Maatregelen

- a. Winkeliers hebben verschillende handvatten om overlast en criminaliteit te beperken. Bij overlast kan een ondernemer besluiten een individueel winkelverbod op te leggen; de betrokkene is dan niet meer welkom in de specifieke winkel(s) van die ondernemer. Overtreding hiervan leidt tot huisvredebreuk, waarvoor de politie kan worden ingeschakeld.
- b. Naast dit individueel verbod kan een collectieve waarschuwing volgen, geldig in alle deelnemende winkels van het winkelgebied voor een jaar. Deze persoon kan winkels nog bezoeken mits hij zich gedraagt.
- c. Bij ernstige of herhaalde overtredingen kan een collectief winkelverbod voor 1 of 2 jaar worden opgelegd geldend voor alle deelnemende winkels of een heel winkelcentrum. Het betreft een maatregel waarbij een 'ongewenste klant' de toegang tot meerdere winkels in een winkelgebied ontzegd kan worden. Ook hier is overtreding huisvredebreuk. De winkelier die de huisvredebreuk heeft geconstateerd doet aangifte bij de politie wegens overtreding van artikel 138 Sr.
- d. Indien de betrokkene vanwege ongewenste gedragingen niet meer gewenst is in een bepaalde geografische afbakening kan de burgemeester gemotiveerd een gebiedsverbod opleggen.
- e. Onderzoeken of de buitengewoon opsporingsambtenaren of beveiligingsorganisatie flexibel kunnen anticiperen op ongewenste gedragingen zoals voorgenoemd beschreven.
- f. Inzet van buitengewoon opsporingsambtenaren.

4.2 Spanning tussen de verschillende groepen en mogelijkheid tot escalatie

De kans dat bewoners van de noodopvang zich ook in het gebied gaan ophouden introduceert een extra variabele in de dynamiek van de omgeving. De openbare ruimte is een locatie waar iedereen toegang tot heeft en toegang moet kunnen blijven houden. Asielzoekers hebben hun eigen culturele achtergrond, ervaringen en mogelijk trauma's die ze met zich meebrengen. Hierdoor kunnen zij verschillend reageren op situaties.

De combinatie van bestaande groepen die overlast veroorzaken, zoals bij het foodcourt, en de aanwezigheid van vluchtelingen die 'zich ophouden' of het foodcourt bezoeken kan leiden tot meer spanningen.

Maatregelen

- a. Het zichtbaar aanbrengen van camera's, een bij de ingang van het Foodcourt, een op de hoek Handwijzerstraat/Looweg (nabij de calamiteitendoorgang/fietspad Foodcourt) en twee bij de fietstunnel. De inzet van camera's heeft naast een repressief ook een preventief doel. Door duidelijk te communiceren dat er camera's aanwezig en zichtbaar zijn, wordt een barrière opgeworpen voor sommige overlastveroorzakers om overlast te plegen. Mocht het toch tot confrontaties komen dan zal de politie en BOA's onmiddellijk ingrijpen.
- b. Vertalen van de huisregels en door het COA kenbaar laten maken aan de asielzoekers.

- c. In ieder geval de eerste drie maanden een flexibele schil aan beveiliging creëren die kan anticiperen op ongewenste gedragingen of escalaties op het foodcourt.
- d. De inzet van een samscholingsverbod om de omvang van de aanwezige jeugd te beperken of te voorkomen dat bekende overlastgevers samscholen.

4.3 Busstation en bushaltes

Dicht bij de locatie bevinden zich twee bushaltes. Ten eerste ligt op loopafstand het busstation Uden, dat de mogelijkheid biedt om in de regio te reizen. Ten tweede is bushalte Bernhoven de dichtstbijzijnde bushalte bij de opvang. Deze wordt veel gebruikt door patiënten en bezoekers van het ziekenhuis. Er wordt verwacht dat het aantal gebruikers zal toenemen wanneer de locatie in gebruik wordt genomen. Dit kan mogelijk hinder opleveren voor patiënten en bezoekers van het ziekenhuis. Ook reguliere reizigers kunnen ongemak ervaren door de toegenomen drukte.

Maatregelen

- a. Het is van belang om goed en periodiek contact te onderhouden met beide partijen. Het ziekenhuis en het vervoersbedrijf beschikken mogelijk over waardevolle informatie en ervaringen met betrekking tot piekmomenten. Op basis van deze informatie kan overwogen worden om grotere bussen in te zetten of de rijfrequentie te verhogen.
- b. Indien blijkt dat veel onrust ontstaat bij de haltes, kunnen straatcoaches worden ingeschakeld om te monitoren en evt. op te schalen naar BOA's en politie.
- c. Inzet van buitengewoon opsporingsambtenaren.

Bijlage 4b: Openbare ordeverstoringen en handelingsperspectief

De ervaringen op andere locaties leren ons dat rondom de locatie waar asielzoekers verblijven ongewenste gedragingen kunnen voorkomen.

Ook in Maashorst is er sprake (geweest) van reacties uit de samenleving die aandacht vragen op het gebied van veiligheid. Maar de gemeente Maashorst is niet de eerste gemeente die te maken krijgt met reacties op het voornemen tot vestiging van een noodopvang. Wij zullen gebruik maken van bestaande richtlijnen en tools om ons te ondersteunen in de juiste aanpak op het juiste moment. Daarbij is voorkomen van escalatie altijd uitgangspunt.

In dit onderdeel van het plan worden de denkbare scenario's geschetst met daarbij concrete instrumenten die ingezet kunnen worden.

4.1.1 Online aangejaagde ordeverstoring

Ordeverstoringen die hun oorsprong vinden in de digitale wereld zijn een relatief nieuw verschijnsel waarmee gemeenten steeds vaker te maken krijgen. Dit soort verstoringen, aangewakkerd door online activiteiten, kunnen variëren in aard en omvang.

4.1.2 Bedreiging van ambtenaren en/of het openbaar bestuur

In het afgelopen jaar heeft 33% van de ambtenaren te maken gehad met agressie of geweld. Dat blijkt uit de monitor Integriteit en veiligheid 2022. De afgelopen jaren nemen de agressie en intimidatie tegenover politieke ambtsdragers steeds meer toe. Door de komst van de noodopvang, dat sterke emoties oproept bij een deel van de gemeenschap, zijn we ons bewust van een toegenomen risico op bedreigingen en intimidatie tegenover het openbare bestuur.

In het agressieprotocol van de gemeente Maashorst is vastgelegd dat de gemeente agressie tegen zowel haar personeel als haar bezoekers niet tolereert. Dit betekent dat alle medewerkers - of ze nu werkzaam zijn bij de buitendienst, in accommodaties, sporthallen, of functies hebben als handhavers, toezichthouders en BOA's - enz. gevrijwaard dienen te worden van elke vorm van agressie en geweld. Wat er onder agressie wordt verstaan wordt benoemd in hoofdstuk twee van het protocol.

Er is duidelijk gesteld dat er een zero-tolerancebeleid wordt gevoerd. Mocht de desbetreffende ambtenaar ondanks de voorzorgsmaatregelen te maken krijgen met agressie zijn er plannen voor de opvang en nazorg. Personen die toch onacceptabel gedrag vertonen kunnen geconfronteerd worden met de ordemaatregelen:

- Waarschuwing
- Ordegesprek
- Ontzegging van de toegang
- Stoppen van de dienstverlening
- Schadeverhalen

Voor zover dit nog niet is gebeurd is het aan te raden het agressieprotocol voor de komst van het asielzoekerscentrum onder de aandacht te brengen bij de relevante teams. Zo is iedereen op de hoogte van de handelingskaders. Het huidige agressie protocol biedt voldoende handvatten om adequaat op te treden en maatregelen op te leggen aan personen die zich grensoverschrijdend uitlaten richting functionarissen die in dienst zijn van de gemeente Maashorst.

Mocht het toch komen tot een strafrechtelijke overtreding kan er in de aangifte een koppeling worden gemaakt naar Veilige Publieke Taak (VPT). Dit geldt overigens ook voor de COA-medewerkers. Het OM dient daar dan voorrang aan te geven waarbij er ook sprake is van strafverzwarende omstandigheden.

Tot slot heeft het ministerie van BZK een tool genaamd 'Veilige publieke dienstverlening' ontwikkeld. Deze tool bevat drie pijlers: preventie, handelen bij een incident en nazorg. In stappen wordt duidelijk

uitgelegd hoe je agressie-incidenten kunt voorkomen en hoe je moet handelen als er toch iets gebeurt. Dit geeft mogelijk handvatten voor eventuele toevoegingen in het protocol.

<https://www.veiligepubliekdienstverlening.nl/>

4.2 Escalatiemiddelen

Er zijn scenario's denkbaar waarin de inzet van de preventiemaatregelen in eerste instantie niet voldoende zijn om een situatie onder controle te krijgen. Mocht de preventieve aanpak of de eerder ondernomen stappen ontoereikend zijn geweest dan zijn diverse bestuursrechtelijke middelen beschikbaar om de openbare orde te herstellen.

4.2.1 Cameratoezicht

Als de objectieve en subjectieve veiligheid in bepaalde gebieden achteruitgaat kunnen camera's bijdragen aan het verbeteren hiervan. Ze kunnen eveneens fungeren als middel om gehoor te geven aan de roep om extra veiligheid vanuit de omwonenden. Volgens artikel 151c van de Gemeentewet mogen camera's worden geplaatst wanneer ze nodig zijn om de openbare orde te handhaven.

Voordat een besluit genomen kan worden over het inzetten van cameratoezicht in de openbare ruimte dient een toetsing plaats te vinden aan diverse criteria zoals proportionaliteit, subsidiariteit en een duidelijke omschrijving ter bescherming van de privacy van omwonenden.

4.2.2 Zichtbare beveiliging

De aanbeveling voor een zichtbare toename in beveiliging zou niet gebaseerd moeten zijn op het volgen van sentimenten of het toegeven aan de onderbuikgevoelens van een kleine groep mensen. Het is aan te bevelen om beslissingen te baseren op feitelijke gebeurtenissen. Het opschalen van de beveiliging kan overwogen worden wanneer er daadwerkelijk feitelijke incidenten zijn die hiertoe aanleiding geven. Op deze manier voelen mensen dat er oprecht naar de situatie wordt gekeken en dat er passend wordt gereageerd op de omstandigheden.

4.3 Bestuurlijke instrumenten

Art. 172a Gemeentewet: gebiedsontzegging of gebiedsverbod

Omschrijving

De burgemeester kan een bevel geven aan een persoon die ernstig heeft bijgedragen aan verstoring van de openbare orde, zowel individueel als in groepsverband, of een leidende rol heeft gehad bij groepsgewijze verstoring van de openbare orde. Dit gebeurt wanneer een ernstige vrees bestaat voor verdere verstoring van de openbare orde. Het bevel kan verschillende maatregelen omvatten, zoals:

- De persoon mag zich niet bevinden in specifieke objecten of delen van de gemeente.
- De persoon mag niet met meer dan drie andere personen in groepsverband op een openbare plaats zijn zonder redelijk doel.
- De persoon moet zich op bepaalde tijdstippen melden op specifieke plaatsen, al dan niet buiten de gemeente, zoals vastgesteld door de burgemeester.
- Om een gebiedsverbod voor een persoon in een andere gemeente op te leggen, moet de burgemeester volgens artikel 172a lid 3 van de Gemeentewet een aanvraag doen bij de burgemeester van de betreffende gemeente.

Art. 175 Gemeentewet: Noodbevel

Omschrijving

In situaties waarin er sprake is van onrustige protesten, ernstige verstoringen van de openbare orde, rampen of ernstige dreiging hiervan, heeft de burgemeester de bevoegdheid om alle bevelen te geven die hij noodzakelijk acht om de openbare orde te handhaven of gevaar te beperken.

Art. 176 Gemeentewet: Noodverordening

Omschrijving

Wanneer zich een omstandigheid voordoet zoals beschreven in artikel 175, lid 1, heeft de burgemeester de bevoegdheid om algemeen bindende voorschriften op te stellen die nodig zijn voor het handhaven van de openbare orde of het beperken van gevaar. De burgemeester maakt deze voorschriften bekend op een door hem/haar bepaalde manier.

Art. 151b Gemeentewet: Veiligheidsrisicogebied

Omschrijving

De gemeenteraad kan middels een verordening de burgemeester de bevoegdheid geven om een gebied aan te wijzen als veiligheidsrisicogebied in geval van verstoring van de openbare orde door de aanwezigheid van wapens, of bij ernstige vrees hiervoor. Dit gebied omvat zowel openbare gebouwen als de bijbehorende terreinen die toegankelijk zijn voor het publiek. Binnen een veiligheidsrisicogebied kan de officier van justitie de bevoegdheden zoals beschreven in de artikelen 50 (lid 3), 51 (lid 3) en 52 (lid 3) van de Wet wapens en munitie toepassen.

Art. 5:31 Awb: Last onder dwangsom

Omschrijving

Het doel van een last onder dwangsom is om de overtreder te bewegen de overtreding ongedaan te maken. Als de overtreding niet binnen een bepaalde termijn wordt beëindigd, moet de overtreder een geldsom (de dwangsom) betalen. Dit bestuurlijk instrument is mogelijk interessant wanneer sprake is van online aangejaagde ordeverstoring.

Alleen wanneer er een aanzienlijk risico bestaat dat een nog niet eerder voorgekomen overtreding zal plaatsvinden, kan er een preventieve dwangsom worden opgelegd. Volgens een uitspraak van de Raad van State op 13 april 2016, is er sprake van zo'n dreigend gevaar als de overtreding 'aan zekerheid grenzende waarschijnlijkheid' zal gebeuren.

Er is inmiddels voldoende jurisprudentie beschikbaar over hoe te handelen als dergelijke situaties zich voordoen.

Artikel 2.1 APV Maashorst (04-02-2022 t/m heden)

Omschrijving

Op grond van artikel 2.1 van de Algemene Plaatselijke Verordening van de gemeente Maashorst kan de burgemeester een samscholingsverbod opleggen. Dit instrument kan de burgemeester zowel individueel als generiek instellen, na overleg met de lokale driehoek.

Bijlage 5: Bedrijfsnoodplan COA (incl. plattegronden)

(Wordt aangevuld zodra beschikbaar).

Samenvatting veiligheidsplan noodopvang asielzoekers Uden

14 november 2023

AANLEIDING

Het Centraal Orgaan opvang asielzoekers (COA) heeft een groot tekort aan opvangplekken. Daarom heeft de staatssecretaris van Justitie en Veiligheid alle gemeenten om hulp gevraagd. De gemeenten in onze Veiligheidsregio Brabant-Noord hebben het gevraagde aantal op te vangen asielzoekers onderling verdeeld. Ook gemeente Maashorst neemt haar verantwoordelijkheid, zoals we dat eerder al deden en doen voor vluchtelingen uit Oekraïne en de crisisnoodopvang in 't Oventje (zomer 2022).

Aanloop

Het COA en het Van der Valk Hotel vroegen de gemeente op 30 juni 2023 om medewerking aan (nood)opvang van asielzoekers in het hotel. Het college van B en W reageerde daarop met 'een positieve grondhouding, onder voorwaarden'. Dat wil zeggen: het college stemde in met de realisatie van tijdelijke opvang in het hotel van maximaal 300 asielzoekers, gedurende een periode van maximaal 3 jaar met als uiterste einddatum 1 oktober 2026. Aan deze medewerking zijn de volgende voorwaarden verbonden:

- a) Het COA en Van der Valk Hotel Uden-Veghel hebben een getekende overeenkomst gesloten.
- b) Het COA en gemeente Maashorst maken afspraken over de aanpak (nader in te vullen) en leggen deze vast in een bestuursovereenkomst en bijbehorende werkafspraken, waaronder een veiligheidsplan.
- c) Het Van der Valk-concern en de gemeente komen tot een overeenkomst over de voortzetting en mogelijke uitbreiding van de hotelfunctie na afloop van de opvangperiode.

OVER DIT PLAN

Het veiligheidsplan voor de noodopvang in het Van der Valk Hotel is onderdeel van voorwaarde (b) zoals hierboven genoemd, ofwel onderdeel van de werkafspraken tussen de gemeente, het COA en de politie. Het COA is primair verantwoordelijk voor de dagelijkse gang van zaken in de opvang. De wijze van begeleiding en voldoende aanbod van activiteiten vormen immers essentiële randvoorwaarden voor leefbaarheid en veiligheid. In dit veiligheidsplan zijn alle afspraken vastgelegd die verder nodig zijn om de leefbaarheid en veiligheid te borgen, zowel voor de asielzoekers zelf als de omwonenden en overige inwoners van Maashorst. Daarbij is zoveel mogelijk rekening gehouden met de wensen en zorgen van omwonenden en betrokken ondernemers. Het plan is een zogenaamd 'dynamisch document'. Dat betekent dat het nog kan worden aangevuld/aangescherpt als we merken dat dat nodig is. De maatregelen van het plan worden daarvoor regelmatig geëvalueerd.

Opbouw

In het veiligheidsplan zijn de volgende onderwerpen geregeld:

- Wie is waarvoor verantwoordelijk? (rolverdeling gemeente, COA, beveiliging en politie)
- Preventieve maatregelen om de veiligheid te regelen op de locatie
- Preventieve maatregelen om de veiligheid te regelen buiten de locatie
- Wat doen we bij overlast en ordeverstoringen?
- Hoe regelen we de communicatie en onderlinge afstemming?
- Fysieke maatregelen in de omgeving van de locatie.

Op de volgende pagina's vindt u een overzicht van de belangrijkste afspraken uit het veiligheidsplan. De volledige tekst van het veiligheidsplan vindt u op de website van de gemeente:

www.gemeentemaashorst.nl/asielopvang

Wie is waarvoor verantwoordelijk?

Verantwoordelijke	Verantwoordelijkheid
COA	Beveiliging van de locatie 24/7
	Telefonische bereikbaarheid locatie 24/7
	Inzet straatcoaches die de omgeving monitoren en waar nodig het gesprek aangaan (o.a. op het Foodcourt en bij de bushaltes in de directe omgeving)
Gemeente	Toezicht openbare ruimte
	Regelmatig overleg met politie en de officier van justitie
Politie	Handhaving openbare orde
	Vast aanspreekpunt voor de opvanglocatie

Preventieve maatregelen op locatie

- Er worden voldoende activiteiten georganiseerd om verveling tegen te gaan.
- De opvanglocatie wordt 24/7 beveiligd door een beveiligingsorganisatie (onder regie van Trigion). Die regelt de toegangscontrole, de receptiediensten en het toezicht in de opvanglocatie en de (gesloten) buitenruimte van de opvanglocatie.
- De COA-medewerkers zijn voldoende toegerust om op te treden bij calamiteiten en er is 24/7 BHV-bezetting aanwezig.
- Er gelden huisregels en er wordt gecontroleerd of die worden nageleefd. Als regels structureel niet worden nageleefd, kan het COA structurele maatregelen nemen.
- Signalen over spanningen tussen bewoners worden opgepakt.
- De opvanglocatie is 24/7 telefonisch bereikbaar. Voor de opening wordt een telefoonnummer en e-mailadres bekend gemaakt.
- De opvanglocatie (binnen én buiten) is leefbaar ingericht en schoon.
- De asielzoekers zijn geïnformeerd over de gedragsregels in Nederland en er wordt regelmatig aandacht besteed aan houding en gedrag.

Preventieve maatregelen buiten de locatie

- Incidenten kunnen gemeld worden bij de receptie van de noodopvang (telefonisch of per e-mail) en via de reguliere kanalen van de politie: 112 (spoed) of 0900-8844 (geen spoed). De melder krijgt uiterlijk binnen 48 uur reactie op zijn melding met uitleg welke actie is of wordt ondernomen om de overlast te bestrijden. Als de melding per e-mail wordt gedaan, duurt dat iets langer. Het COA registreert en bespreekt de meldingen met de gemeente, zodat hierop gemonitord kan worden.
- Er worden extra controles uitgevoerd door Boa's en de politie op aandachtslocaties, zoals het Foodcourt, de bushaltes bij het ziekenhuis, winkels in de buurt en het centrum. Daarnaast worden straatcoaches ingezet die mensen aanspreken op ongewenst gedrag. De intensiteit van de inzet van het COA (beveiliging en straatcoaches), de politie en gemeente zal in het begin hoog zijn. Tussentijds houden we in de gaten of deze hoge inzet noodzakelijk is, zodat we kunnen op- of afschalen als het nodig of mogelijk is.
- Extra cameratoezicht in de fietstunnel, bij de entree van de asielopvang en op het Foodcourt.

Wat kunnen we nog extra doen bij overlast of openbare ordeverstoringen?

- Bij winkels of in het centrum:
 - Individuele of collectieve waarschuwing
 - Individueel of collectief winkelverbod
 - Gebiedsverbod

- Extra inzet Boa's of straatcoaches.
- Bij spanningen tussen verschillende groepen (bijvoorbeeld op het Foodcourt):
 - Asielzoekers attenderen op de huisregels van het Foodcourt
 - Extra inzet straatcoaches die kunnen anticiperen op ongewenste gedragingen of escalaties
 - Extra inzet politie en Boa's
 - Samenscholingsverbod.
- Bushaltes:
 - Monitoren ervaringen ziekenhuis en vervoersbedrijf en eventueel aanpassen rijschema (grotere bussen op piekmomenten of verhogen aantal bussen)
 - Extra inzet straatcoaches
 - Extra inzet Boa's en politie.
- Bij ordeverstoring of bedreiging door derden, gericht op de asielzoekers of bijv. ambtenaren:
 - Waarschuwing of aanhouding
 - Gebiedsontzegging, gebiedsverbod of samenscholingsverbod
 - Last onder dwangsom
 - Noodbevel of noodverordening.

Fysieke maatregelen rondom de locatie

- Extra verlichting en cameratoezicht in de fietstunnel onder de Rondweg (rotonde Bernhoven).
- Cameratoezicht bij de ingang van de noodopvang en het Foodcourt.
- Verlichting op de loop-/fietsbrug over de Rondweg.
- Afsluiting van de looppoort tussen de Handwijzerstraat en het terrein van de noodopvang en aanleg nieuwe ontsluiting voor voetgangers richting de Nistelrodeseweg (door veld naast hotel).
- Extra verlichting in de Handwijzerstraat.
- Extra prullenbakken.

De volledige tekst van het veiligheidsplan vindt u op de website van de gemeente:

www.gemeentemaashorst.nl/asielopvang

Technische vraag

Zaaknr.: 92878-2023

Technische vraag aan:

Onderwerp: [Onderwijs asielzoekers Van der Valk](#)

Tijdens de afgelopen informatieavond over de opvang van asielzoekers zijn er vragen gesteld over onderwijs. Bij ons is blijven hangen dat kinderen naar internationale scholen/schakelklassen gaan.

Vraag: Wordt er naar wij aannemen ook gebruik gemaakt van scholen in Uden. Zeker waar het primair onderwijs betreft.

- Is hier al meer over bekend?
- Hoe wordt het vormgegeven?

Ondertekening:

Datum indiening : 28-11-2023

Fractie : GroenLinks

Naam indiener : Genoveef Lukassen

Antwoord op technische vraag

Antwoord door:

Datum:

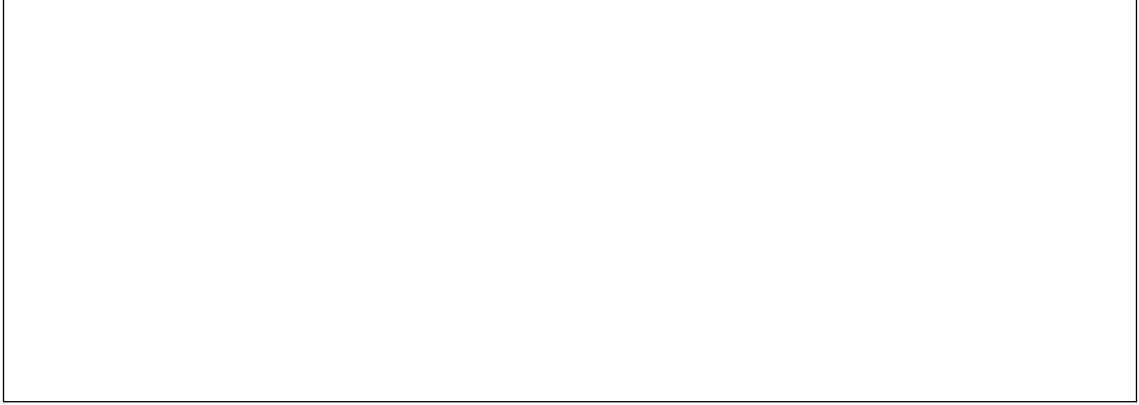

Technische vraag

Zaaknr.: 92878-2023

Technische vraag aan:

Onderwerp: [Onderwijs asielzoekers Van der Valk](#)

Tijdens de afgelopen informatieavond over de opvang van asielzoekers zijn er vragen gesteld over onderwijs. Bij ons is blijven hangen dat kinderen naar internationale scholen/schakelklassen gaan.

Vraag: Wordt er naar wij aannemen ook gebruik gemaakt van scholen in Uden. Zeker waar het primair onderwijs betreft.

- Is hier al meer over bekend?
- Hoe wordt het vormgegeven?

Ondertekening:

Datum indiening : 28-11-2023

Fractie : GroenLinks

Naam indiener : Genoveef Lukassen

Antwoord op technische vraag

Antwoord door: Marieke van der Kroon

Datum: 29-11-2023

Met de schoolbesturen in de gemeente Maashorst zijn wij in gesprek over de invulling van het basisonderwijs aan deze kinderen. Op dit moment is er één basisschool in de gemeente Maashorst met twee taalklassen.

Wij zijn in samenwerking met het onderwijs een notitie aan het opstellen waarin staat opgenomen op welke wijze onderwijs aan nieuwkomers wordt aangeboden in de gemeente Maashorst. Op 13 december 2023 wordt deze notitie ter besluitvorming voorgelegd aan het overleg van de Lokaal Educatieve Agenda, waar onder andere de schoolbesturen aan deelnemen.

De notitie richt zich op het vormgeven van een NT2 taalvoorziening in het basisonderwijs voor kinderen die net uit het buitenland komen en nog onvoldoende Nederlands spreken om deel te kunnen nemen aan het onderwijs in een reguliere klas. Het doel is segregatie voorkomen en integratie te stimuleren. De voorziening richt zich op het leren van de Nederlandse taal, het aanleren van schoolse vaardigheden en het integreren in de wijk/kern en in de school.

De grote lijn is als volgt:

Kinderen in de leeftijd van 4-7 jaar stromen in de reguliere kleutergroepen bij een thuisnabije school. We zijn aan het bekijken of we expertise op NT2 onderwijs kunnen bieden aan de school.

Kinderen in de leeftijd van 7 – 11 jaar komen in aanmerking voor de NT2 taalvoorziening gemeente Maashorst. Op dit moment zijn er twee klassen hiervoor in de gemeente Maashorst. We willen deze voorziening met 1 klas gaan uitbreiden. Op welke locatie dit gaat plaatsvinden zijn we op dit moment nog aan het bekijken.

Kinderen in de leeftijd van 11 – 18 jaar kunnen zich aanmelden bij een Internationale Schakelklas in Oss of Veghel.

Wij weten nog niet hoeveel kinderen er in de noodopvang worden opgevangen.

Raadsvoorstel

Zaaknummer: 84408-2023

Onderwerp: Herhuisvesting Honk- en Softbal vereniging

Auteur	: S. Berkers
Domein/team	: Concern
E-mail	: Sander.berkers@gemeentemaashorst.nl
Port.	: H. van den Broek

Effect op de begroting

Ja Nee

Onderwerp

Voorstel

1. In te stemmen met de locatiekeus Kruisweg 1 voor het vestigen van een tijdelijk honk en softbalveld.
2. Het krediet Parkeervoorziening Uden Red Sox ad € 57.704,- in te trekken.
3. Het krediet Kleedaccommodaties Uden Red Sox ad € 201.090,- in te trekken.
4. Het krediet Uden Red Sox aanleg honkbalveld voor een bedrag van € 150.004,- in te trekken.
5. Het krediet Uden Red Sox hekwerk en dug-outs voor een bedrag van € 152.793,- in te trekken.
6. Een krediet ter beschikking te stellen voor de realisatie van een honk- en softbalveld aan de Kruisweg, groot € 2.050.000,-.
7. De aanvullende kapitaallasten van € 97.479,- in 2024 en € 193.324,- in 2025 en verder ten laste te brengen van het begrotingssaldo.
8. Voor 2024 en verder een bedrag van € 15.000,- per jaar beschikbaar te stellen voor de huur van de locatie.
9. Deze meerjarige structurele lasten te dekken door deze ten laste te brengen van het begrotingssaldo.
10. De 7^e begrotingswijziging van 2024 vast te stellen.

Inleiding

Binnen Park Moleneind zijn momenteel 3 verenigingen gehuisvest: voetbalvereniging FC De Rakt, rugbyclub Octopus en honk- en softbalclub Uden Red Sox. In het verleden is geconstateerd dat de beschikbare ruimte op Park Moleneind onvoldoende is om alle 3 de verenigingen op een goede en veilige manier te huisvesten. Daarom heeft uw raad in 2018 besloten tot een herinrichting van Park Moleneind.

Uden Red Sox heeft aangegeven bereid te zijn om te verhuizen, op voorwaarde dat er wordt verhuisd naar een locatie met vergelijkbare voorzieningen. Na een uitgebreid participatietraject in 2017 en 2018 heeft uw raad ingestemd met een voorstel om Uden Red Sox uit te huizen naar Boekelsedijk. In 2023 bleek deze optie niet mogelijk te zijn, in verband met de beschikbare ruimte die niet voldoet aan de eisen (zie ook kopje 'Laatste besluitvorming').

Omdat verhuizing niet mogelijk bleek, was het noodzakelijk dat Uden Red Sox nog één seizoen op Park Moleneind speelde. Daarom is in 2023 noodzakelijk onderhoud uitgevoerd aan het veld, zijn hekken vervangen en verhoogd voor de accommodatie van Uden Red Sox op Park Moleneind. Inmiddels zijn verschillende onderdelen van de reconstructie op Park Moleneind uitgevoerd. Voor het afmaken van deze, door uw raad vastgestelde, reconstructie is het noodzakelijk dat Uden Red Sox verhuizen.

Gezien de ontstane urgentie is het van belang dat nu duidelijkheid over de huisvesting van Uden Red Sox komt. In commissievergadering van 29 juni 2023 is met uw raad gedeeld dat vanwege de urgentie en snelheid gaan voor een tijdelijke vergunning. Daarom doen wij nu een voorstel voor tijdelijke huisvesting (10 jaar) van de Uden Red Sox aan de Kruisweg 1 in Uden. Tevens maken we hiermee de verdere herinrichting van Park Moleneind mogelijk.

Indien uw raad hier niet mee instemt, kunnen wij als college onze opdracht niet uitvoeren, Uden Red Sox blijft dan op Park Moleneind gevestigd. Daarmee is het onmogelijk uw besluit uit 2018, te weten herinrichting van Park Moleneind, verder uit te voeren.

Laatste besluitvorming

De aanvankelijk beoogde, en als kansrijk ingeschatte, locatie Boekelsedijk is in het verleden verder uitgewerkt. Echter, de accommodatie was op de Boekelsedijk niet inpasbaar vanwege de veiligheidscontouren die over de openbare weg en over het perceel van omwonenden liepen. Ook ingediende zienswijzen konden niet weerlegd worden. De raad heeft, tijdens de raadsvergadering van 9 februari 2023 besloten om: 'De bestemmingsplanprocedure ten behoeve van het uithuizen van de honk- en softbalclub Uden Red Sox naar Boekelsedijk niet door te zetten, omdat de vereiste omvang van het honkbalveld ruimtelijk niet in te passen bleek.'

In vervolg daarop besloot de raad aan het college opdracht te geven per direct een onderzoek te starten om nog in 2023 tot een nieuwe, definitieve keuze voor een geschikte locatie te komen voor Uden Red Sox binnen de gemeente Maashorst, inclusief een tijdspad en financiële onderbouwing. Hiervoor is een budget van € 40.000,- gereserveerd ten laste van de algemene reserve. Hiervan is nog € 9.000,- beschikbaar.

Uitgangspunten

Uitgangspunten voor dit vervolgonderzoek zijn:



- De nieuwe locatie moet voldoen aan de maatvoering zoals opgenomen in het vademecum waarbij een honk- en softbalveld zijn gecombineerd. Dit bedraagt 180 bij 190 meter.
- Snelheid (vigerende bestemmingsplan van de nieuwe locatie kent bestemming 'sport', of is met weinig risico te herbestemmen).
- De financiële consequenties van de nieuwe locatie ten behoeve van de uithuizing van de Uden Red Sox hier naartoe moeten duidelijk zijn en voor de gemeenteraad acceptabel.

Mogelijke locatie

Met inachtneming van genoemde uitgangspunten blijkt uit dit onderzoek dat tijdelijke huisvesting van de Uden Red Sox op de locatie Kruisweg 1 het meest kansrijk is. Hiermee geven wij als college de best mogelijke invulling aan de raadsopdracht. Dit gaat echter wel gepaard met risico's. Daarnaast hebben we nog geen definitieve oplossing voor de Uden Red Sox.

Accommodatie

Om te kunnen voldoen aan het uitgangspunt 'snelheid' wordt uitgegaan van een tijdelijke vergunning voor 10 jaar door toepassing van de *kruimelgevallenregeling*. Naar aanleiding van de tijdelijkheid zijn de kosten geminimaliseerd, maar wel op een wijze dat er een kwalitatief goed en veilig veld ligt. Dit is ook besproken met de Uden Red Sox en de Honkbalbond. We hergebruiken zoveel mogelijk elementen (bv. hekken) van de huidige locatie van Uden Red Sox op Park Moleneind en richten de nieuwe accommodatie sober in.

Kort samengevat zijn de belangrijkste uitgangspunten voor een tijdelijke locatie aan de Kruisweg (zie bijlage 2 voor de uitgebreide financiële uitwerking):

- Toegang vanaf De Corridor.
- Eenvoudige parkeervoorziening.
- Aangelegd veld met drainage (beekdal) en beregening (droge zomer).
- Hergebruik hekken en back-stop van locatie Moleneind.
- Geen (sport)verlichting op het veld, wel stroom, water en rioolaansluiting.
- Kleedkamers en clubhuis in gehuurde tijdelijke voorzieningen.

Beoogd effect

In het seizoen 2024 kan de Uden Red Sox honk- en softbal spelen op een nieuwe locatie.

Argumenten

- 1.1) Gezien het proces tot nu toe en de urgentie is deze locatie de beste optie om in de toekomst honk- en softbal in de gemeente Maashorst veilig te stellen.
Andere locaties kennen een langere doorlooptijd.
- 1.2) Met de locatie Kruisweg 1 geven wij invulling aan het raadsbesluit van 9 februari 2023.
In dit raadsbesluit heeft u gevraagd om voor eind 2023 een definitieve keuze voor een geschikte locatie voor Uden Red Sox binnen de gemeente Maashorst, inclusief een tijdspad en financiële onderbouwing, aan uw raad voor te leggen. Met dit voorstel wordt aan deze vraag voldaan.
- 1.3) De eigenaar van het perceel en de gemeente hebben al een overeenkomst op hoofdlijnen.
De eigenaar is bereid met de gemeente op korte termijn (dit jaar) een huurovereenkomst aan te gaan. De locatie is beschikbaar en de eigenaar is bereid de grond al dit jaar aan

de gemeente te verhuren. Het betreft echter een tijdelijke locatie. De grond kan 10 jaar worden gehuurd, in die tijd moet ook de aanleg van het veld en het weer verwijderen ervan plaatsvinden. Er zijn geen verdere afspraken gemaakt voor de periode na deze 10 jaar.

- 1.4) We doen recht aan de oorspronkelijke belofte om de Uden Red Sox te verplaatsen.
Door uithuizing van de Uden Red Sox van Park Moleneind naar de locatie Kruisweg 1, kan de herinrichting van Park Moleneind uitgevoerd worden conform afspraken met de omgeving en opdracht van uw raad.
- 1.5) We doen recht aan de wens van de Uden Red Sox om dicht bij de kern van Uden te kunnen sporten.
Deze locatie voldoet aan die wens.

Kanttekeningen

- 1.1) Het veld past, maar dat de veiligheidsmarge wordt niet geheel gehaald.
Gezien het feit dat hier geen woningen staan en er nauwelijks verkeer is op de met een slagboom afgesloten, doodlopende Kruisweg, vinden we dit restrisico acceptabel.
- 1.2) Na besluitvorming is er een minimale doorlooptijd van vijf maanden, een realistische doorlooptijd bedraagt zeven tot acht maanden.
Dat betekent dat het veld in gebruik wordt genomen gedurende het seizoen 2024, mits er geen onvoorziene omstandigheden zijn.
- 1.3) De ontwikkeling van een honk- en softbalveld op deze locatie past niet in de huidige bestemming en is ook niet de meest wenselijke planologische ontwikkeling van de concept-omgevingsvisie.
Vanwege de snelheid en in verband met de uitdrukkelijke wens van het bestuur om de Uden Red Sox in 2024 te verhuizen, kiezen we voor een tijdelijke locatie. Daarom is deze tijdelijke afwijking van het bestemmingsplan beter te onderbouwen. De provincie heeft op voorhand uitgesproken de locatie niet af te wijzen. Er moet wel goed onderbouwd worden dat dit voornemen hier past. Het risico bestaat dat succesvol bezwaar wordt gemaakt door derden bij de Raad van State. In dat geval zijn de investeringen al wel gedaan, want op basis van een bruikbare vergunning leggen we het veld al aan en kan het in gebruik worden genomen.
- 1.4) Er zijn nog geen onderzoeken (waaronder milieu, archeologie, bodem) uitgevoerd.
De kosten van eventuele mitigerende maatregelen zijn vaak hoog (enkele tonnen euro's) en kennen vaak een lange doorlooptijd. Afhankelijk van de uitkomsten van de onderzoeken kunnen zowel de verwachte kosten alsook de doorlooptijd toenemen.
- 1.6) De investeringen worden in afwijking van de financiële verordening in de gemeente Maashorst versneld, in 10 jaar, afgeschreven.
Dit is noodzakelijk gelet op de tijdelijkheid van de locatie.
- 1.7) De geprognoseerde kosten van ca. € 2.200.000,- wordt gemaakt ten behoeve van een vereniging met ca. 70 leden waarvan ongeveer 50 tot 60 actieve leden.



Deze investering past binnen het gemeentelijk beleid om breedtesport royaal te stimuleren.

1.8) De locatie Kruisweg 1 betreft een tijdelijke locatie, als gevolg van de, door uw raad, gewenste snelheid.

Indien er meer tijd beschikbaar is voor het realiseren van de een nieuwe locatie van de Uden Red Sox, zijn misschien geschiktere, permanente, locaties mogelijk.

2 t/m 8 De geprognosticeerde kosten van ca € 2.200.000,- overschrijden het nog beschikbare krediet voor de Boekesdijk.

Deze € 2.200.000,- bestaat uit een investering van € 2.050.000,-. Daarnaast moet voor de locatie Kruisweg 1 een huurovereenkomst voor 10 jaar gesloten worden, met een totale huursom van € 150.000.

Voor de investering moet een nieuw krediet beschikbaar worden gesteld van € 2.050.000,-. De bestaande restkredieten voor de Boekesdijk (in totaal groot € 550.000) moeten worden ingetrokken. Dit levert een gedeeltelijke dekking voor het nieuwe krediet. Het aanvullend gevraagde krediet bedraagt € 1.500.000,-.

Verder is per jaar een budget nodig van € 15.000,- voor de huur van de locatie.

Niet instemmen met de benodigde aanvullende kredieten leidt ertoe dat de Uden Red Sox niet kunnen verplaatsen. De gemeente komt haar belofte naar de omgeving niet na.

8 Onze begroting is niet alle jaren structureel sluitend

Het uitgangspunt is de harmonisatie van beleid binnen bestaande budgetten uit te voeren. Ons uitgangspunt is voor alle jaren een structureel sluitende begroting. Dat is momenteel niet het geval. De Begroting 2024 laat de volgende ontwikkeling zien: (Bedragen x € 1.000,-, V= voordeel, N= Nadeel)

	2024	2025	2026	2027
Saldo meerjarenbegroting 2024	V 343	V 4.512	N 4.059	N 5.453

Dit is uiteraard een momentopname maar wél de huidige stand van zaken en daar moeten we naar handelen. Er is dus in geen dekking voor voorstellen met structurele financiële gevolgen die betrekking hebben op de jaren 2026 en 2027.

Mocht de raad instemmen met dit voorstel dan moet extra dekking gezocht worden bij het opstellen van het bestedings- en dekkingsplan 2025-2028 als onderdeel van Programmabegroting 2025, in een combinatie van;

- Herijking bestaand beleid, oftewel andere zaken niet meer doen
- Bezuinigingen, oftewel het concreet stoppen met activiteiten
- De inzet van onze algemene reserve als structureel dekkingsmiddel
- Belastingverhoging voor onze inwoners, bedrijven en gasten.

Financiën

Stand van zaken november 2023.

Voor de herinrichting van locatie Moleneind en de verplaatsing van de Uden Red Sox, heeft de gemeenteraad in 2016 een krediet groot € 1.600.000,- beschikbaar gesteld, in 2020 is het krediet verhoogd tot € 2.400.000,-.

Van dit krediet is € 1.450.000,- gereserveerd voor aanpassing aan de locatie Moleneind na verplaatsing van de Uden Red Sox. Tevens is € 850.000,- van dit krediet (van € 2.400.000,-) gereserveerd voor de verplaatsing van de Uden Red Sox. Van deze € 850.000 is circa € 300.000,- besteed voor het bouwrijp maken van de Boekelsedijk. Hierdoor is er nog een restkrediet beschikbaar voor de verhuizing van de Uden Red Sox ter grootte van € 550.000,-.

Geprognosticeerde kosten Kruisweg

De geprognosticeerde kosten voor de Kruisweg 1 zijn € 2.200.000,- en overtreffen het in 2020 beschikbaar gestelde krediet. Deze overschrijding van het in 2020 beschikbaar gestelde krediet van € 850.000,-, bedraagt € 1.450.000,- en is ontstaan als gevolg van:

- Het bouwrijp maken van de Boekelsedijk groot € 300.000- Dit bedrag wordt bespaard op de toekomstige ontwikkeling van deze locatie.
- De huurkosten voor € 150.000,- aangezien de grond niet van de gemeente is.
- De sterke bouwkostenstijging tussen 2020 en 2023. Hierdoor hadden we ook voor de Boekelsedijk al moeten indexeren, omdat het budget voor die locatie ook niet toereikend was geweest.

Voor genoemd bedrag vergelijken met het eerdere krediet van € 850.000,- als basis is niet realistisch.

Benodigd krediet

Zoals benoemd zijn de geprognosticeerde kosten voor de Kruisweg 1, ca. € 2.200.000,- (afgerond). Van deze kosten voor de Kruisweg 1 is € 150.000,- huur (€ 15.000,- per jaar) en € 2.050.000,- de investering op de locatie. Hierbij verwijzen wij verder naar de genoemde financiële risico's.

Deze investering van € 2.050.000,- wordt in 10 jaar afgeschreven. Dat is in afwijking van de financiële verordening, maar noodzakelijk gelet op de tijdelijkheid. Financieel houdt dit in dat bestaande kredieten voor de Boekelsedijk worden ingetrokken en een nieuw krediet beschikbaar gesteld moet worden. Het intrekken van bestaande restkredieten voor de Boekelsedijk (groot € 550.000,-) levert gedeeltelijk dekking voor het nieuwe krediet. Het aanvullend gevraagde krediet bedraagt € 1.500.000,-

Verder is er per jaar een budget nodig van € 15.000,- voor de huur van de locatie.

De locatie Kruisweg 1 is een tijdelijk locatie. Hierdoor moet in de toekomst gezocht worden naar een definitieve locatie. Voor dit locatieonderzoek komen wij te zijner tijd met een raadsvoorstel.



Samenvattend:

	2024	2025	2026	2027
Vrijkomende kapitaallasten door intrekken van bestaande kredieten.	€ 14.246	€ 28.281	€ 28.070	€ 27.859
Benodigde kapitaallasten voor de investering van € 2.050.000	€ -111.725	€ -221.605	€ -219.760	€ -217.915
Aanvullende benodigde kapitaallasten	€ -97.479	€ -193.324	€ -191.690	€ -190.056
Huurlasten	€ -15.000	€ -15.000	€ -15.000	€ -15.000
Totale structurele lasten	€ -112.479	€ -208.324	€ -206.690	€ -205.056

Duurzaamheid

Gezien de maximale duur van de huur van de grond en de gewenste doorlooptijd is een tijdelijke ontheffing van 10 jaar op basis van een zogenoemde 'kruimelgevallenregeling' de meest voor de hand liggende procedure. Daarmee is per definitie niet de meest duurzame oplossing mogelijk. Het ontwikkelen van een honk- en softbalveld en daarmee het behoud van een sportvereniging binnen de gemeente draagt bij aan het streven naar goede gezondheid en welzijn, één van de sustainable development goals.

Participatie

De Uden Red Sox en de KNBSB zijn in het gehele proces meegenomen. In de periode na de eerste schifting – nadat in ieder geval bekend was of aan de belangrijke voorwaarde van de vereiste perceelgrootte was voldaan – zijn ook de interne deskundigen betrokken. Directe burens zijn geïnformeerd.

Bij de Uden Red Sox is draagvlak voor de beoogde locatie.

Communicatie

Na besluitvorming door het college worden op vrijdag 10 november alle belanghebbenden (inclusief de gemeenteraad) onder embargo geïnformeerd. De pers wordt op vrijdag ochtend 10 november geïnformeerd door de wethouder in het persgesprek en met een bijbehorend persbericht.

Vervolg

1. Uitwerken ruimtelijke inrichting van de locatie.
2. Opstarten vergunningen procedure.

Bijlagen die onderdeel uitmaken van het besluit

1. Begrotingswijziging

Bijlagen ter informatie

1. Locatie onderzoek Uden Red Sox
2. Financiële onderbouwing en doorloopplanning

Uden, 9 november 2023

Burgemeester en wethouders van gemeente Maashorst,
de secretaris, de burgemeester,

J.A.G.M. van Aaken

M.J.D. Donders-de Leest (wnd.)

Raadsbesluit

Zaaknummer: 84408-2023

De raad van de gemeente Maashorst;

gelezen het voorstel van het college van burgemeester en wethouders 9 november 2023:

b e s l u i t

1. In te stemmen met de locatiekeus Kruisweg 1 voor het vestigen van een tijdelijk honk en softbalveld.
2. Het krediet Parkeervoorziening Uden Red Sox ad € 57.704,- in te trekken.
3. Het krediet Kleedaccommodaties Uden Red Sox ad € 201.090,- in te trekken.
4. Het krediet Uden Red Sox aanleg honkbalveld voor een bedrag van € 150.004,- in te trekken.
5. Het krediet Uden Red Sox hekwerk en dug-outs voor een bedrag van € 152.793,- in te trekken.
6. Een krediet ter beschikking te stellen voor de realisatie van een honk- en softbalveld aan de Kruisweg, groot € 2.050.000,-.
7. De aanvullende kapitaallasten van € 97.479,- in 2024 en € 193.324,- in 2025 en verder ten laste te brengen van het begrotingsaldo.
8. Voor 2024 en verder een bedrag van € 15.000,- per jaar beschikbaar te stellen voor de huur van de locatie.
9. Deze meerjarige structurele lasten te dekken door deze ten laste te brengen van het begrotingssaldo.
10. De 7^e begrotingswijziging van 2024 vast te stellen.

Vastgesteld in de openbare vergadering van 14 december 2023.

De raad voornoemd,
de griffier,

de voorzitter,

mr. N.E. Gradisen

M.J.D. Donders-de Leest (wnd.)

Begrotingswijzigingnummer

Zaaknummer E-suite

betreft: Herhuisvesting Honk en Softbal vereniging

7

dienstjaar

2024

2-11-2023

84408-2023

Het college / De raad van de gemeente Maashorst besluit de begroting als volgt te wijzigen:

FCL	Omschrijving FCL	Programma nr	ECL	i/un/j	Omschrijving ECL	Debet dienstjaar 2024	Credit dienstjaar 2024	Debet jaar + 1 2025	Credit jaar + 1 2025	Debet jaar + 2 2026	Credit jaar + 2 2026	Debet jaar + 3 2027	Credit jaar + 3 2027	Debet jaar + 4 2028	Credit jaar + 4 2028	Toelichting max 100 tekens per regel
75200024	2024 Red Sox herhuisvesting	kap.dienst	32004	u n	Uitbestede investeringen algemeen	2.050.000										RB 14-12-2023 Huisvesting Red Sox - nieuw krediet
79999934	Sluitrek MVA-MN: GWW werken MN (K)	kap.dienst	90000	u n	Overboeking naar Balans	-2.050.000										RB 14-12-2023 Huisvesting Red Sox - nieuw krediet
3400	MVA-MN: GWW werken (F)	kap.dienst	90000	u n	Overboeking naar balans	2.050.000										RB 14-12-2023 Huisvesting Red Sox - nieuw krediet
20020	Kruisposten Maashorst(F)	kap.dienst	38000	u n	Stelpost sluitrekening meerjarenbegroting uitgaven	-2.050.000										RB 14-12-2023 Huisvesting Red Sox - nieuw krediet
65201017	Sportaccommodatie Red Sox Uden	5	74000	u j	Rente	9.225		16.605		14.760		12.915		11.070		RB 14-12-2023 Huisvesting Red Sox - nieuw krediet
65201017	Sportaccommodatie Red Sox Uden	5	73000	u j	Afschrijving	102.500		205.000		205.000		205.000		205.000		RB 14-12-2023 Huisvesting Red Sox - nieuw krediet
72110066	2020 parkeervoorzieningen red sox	kap.dienst	32004	u n	Uitbestede investeringen algemeen	-57.704										RB 14-12-2023 Huisvesting Red Sox - intrekken kredieten
79999934	Sluitrek MVA-MN: GWW werken MN (K)	kap.dienst	90000	u n	Overboeking naar Balans	57.704										RB 14-12-2023 Huisvesting Red Sox - intrekken kredieten
3400	MVA-MN: GWW werken (F)	kap.dienst	90000	u n	Overboeking naar balans	-57.704										RB 14-12-2023 Huisvesting Red Sox - intrekken kredieten
20020	Kruisposten Maashorst(F)	kap.dienst	38000	u n	Stelpost sluitrekening meerjarenbegroting uitgaven	57.704										RB 14-12-2023 Huisvesting Red Sox - intrekken kredieten
62100300	Dagelijks onderh wegen, trottoirs, pleinen, paden	2	74000	u j	Rente	-260		-467		-415		-363		-311		RB 14-12-2023 Huisvesting Red Sox - intrekken kredieten
62100300	Dagelijks onderh wegen, trottoirs, pleinen, paden	2	73000	u j	Afschrijving	-2.885		-5.770		-5.770		-5.770		-5.770		RB 14-12-2023 Huisvesting Red Sox - intrekken kredieten
75210013	2018 kleedaccommodatie red sox	kap.dienst	32004	u n	Uitbestede investeringen algemeen	-201.090										RB 14-12-2023 Huisvesting Red Sox - intrekken kredieten
79999913	Sluitrek MVA-EN: Bedrijfsgebouwen (K)	kap.dienst	90000	u n	Overboeking naar Balans	201.090										RB 14-12-2023 Huisvesting Red Sox - intrekken kredieten
1300	MVA-EN: Bedrijfsgebouwen (F)	kap.dienst	90000	u n	Overboeking naar balans	-201.090										RB 14-12-2023 Huisvesting Red Sox - intrekken kredieten
20020	Kruisposten Maashorst(F)	kap.dienst	38000	u n	Stelpost sluitrekening meerjarenbegroting uitgaven	201.090										RB 14-12-2023 Huisvesting Red Sox - intrekken kredieten
65201017	Sportaccommodatie Red Sox Uden	5	74000	u j	Rente	-904		-1.765		-1.719		-1.674		-1.629		RB 14-12-2023 Huisvesting Red Sox - intrekken kredieten
65201017	Sportaccommodatie Red Sox Uden	5	73000	u j	Afschrijving	-2.514		-5.028		-5.028		-5.028		-5.028		RB 14-12-2023 Huisvesting Red Sox - intrekken kredieten
75210030	2020 red sox aanleg honkbalveld	kap.dienst	32004	u n	Uitbestede investeringen algemeen	-150.004										RB 14-12-2023 Huisvesting Red Sox - intrekken kredieten
79999934	Sluitrek MVA-MN: GWW werken MN (K)	kap.dienst	90000	u n	Overboeking naar Balans	150.004										RB 14-12-2023 Huisvesting Red Sox - intrekken kredieten
3400	MVA-MN: GWW werken (F)	kap.dienst	90000	u n	Overboeking naar balans	-150.004										RB 14-12-2023 Huisvesting Red Sox - intrekken kredieten
20020	Kruisposten Maashorst(F)	kap.dienst	38000	u n	Stelpost sluitrekening meerjarenbegroting uitgaven	150.004										RB 14-12-2023 Huisvesting Red Sox - intrekken kredieten
65201017	Sportaccommodatie Red Sox Uden	5	74000	u j	Rente	-675		-1.305		-1.260		-1.215		-1.170		RB 14-12-2023 Huisvesting Red Sox - intrekken kredieten
65201017	Sportaccommodatie Red Sox Uden	5	73000	u j	Afschrijving	-2.500		-5.000		-5.000		-5.000		-5.000		RB 14-12-2023 Huisvesting Red Sox - intrekken kredieten
75210031	2020 red sox hekwerk / dugouts	kap.dienst	32004	u n	Uitbestede investeringen algemeen	-152.793										RB 14-12-2023 Huisvesting Red Sox - intrekken kredieten
79999934	Sluitrek MVA-MN: GWW werken MN (K)	kap.dienst	90000	u n	Overboeking naar Balans	152.793										RB 14-12-2023 Huisvesting Red Sox - intrekken kredieten
3400	MVA-MN: GWW werken (F)	kap.dienst	90000	u n	Overboeking naar balans	-152.793										RB 14-12-2023 Huisvesting Red Sox - intrekken kredieten
20020	Kruisposten Maashorst(F)	kap.dienst	38000	u n	Stelpost sluitrekening meerjarenbegroting uitgaven	152.793										RB 14-12-2023 Huisvesting Red Sox - intrekken kredieten
65201017	Sportaccommodatie Red Sox Uden	5	74000	u j	Rente	-688		-1.306		-1.238		-1.169		-1.100		RB 14-12-2023 Huisvesting Red Sox - intrekken kredieten
65201017	Sportaccommodatie Red Sox Uden	5	73000	u j	Afschrijving	-3.820		-7.640		-7.640		-7.640		-7.640		RB 14-12-2023 Huisvesting Red Sox - intrekken kredieten
60500200	Rente en afschrijvingen	10	74002	u j	Doorberekende rente kapitaallasten aan taakvelden	-6.698		-11.762		-10.128		-8.494		-6.860		RB 14-12-2023 Huisvesting Red Sox - kapitaallasten kredieten
60500200	Rente en afschrijvingen	10	73002	u j	Doorberekende afschrijving aan taakvelden	-90.781		-181.562		-181.562		-181.562		-181.562		RB 14-12-2023 Huisvesting Red Sox - kapitaallasten kredieten
60500200	Rente en afschrijvingen	10	51002	u j	Rente rekening courant	6.698		11.762		10.128		8.494		6.860		RB 14-12-2023 Huisvesting Red Sox - kapitaallasten kredieten
60500200	Rente en afschrijvingen	10	73000	u j	Afschrijving	90.781		181.562		181.562		181.562		181.562		RB 14-12-2023 Huisvesting Red Sox - kapitaallasten kredieten
79999934	Sluitrek MVA-MN: GWW werken MN(K)	kap.dienst	73003	i j	Afschrijving investeringen (kapitaaldienst)		90.781		181.562		181.562		181.562		181.562	RB 14-12-2023 Huisvesting Red Sox - kapitaallasten kredieten
79999934	Sluitrek MVA-MN: GWW werken MN(K)	kap.dienst	90000	i j	Overboeking naar Balans		-90.781		-181.562		-181.562		-181.562		-181.562	RB 14-12-2023 Huisvesting Red Sox - kapitaallasten kredieten
1900	MVA-EN: Overige (F)	kap.dienst	90000	i j	Overboeking naar Balans		90.781		181.562		181.562		181.562		181.562	RB 14-12-2023 Huisvesting Red Sox - kapitaallasten kredieten
20020	Kruisposten Maashorst(F)	kap.dienst	38001	i j	Stelpost sluitrekening meerjarenbegroting inkomsten		-90.781		-181.562		-181.562		-181.562		-181.562	RB 14-12-2023 Huisvesting Red Sox - kapitaallasten kredieten
65201017	Sportaccommodatie Red Sox Uden	5	38035	u j	Huur / pacht gebouwen en terreinen	15.000		15.000		15.000		15.000		15.000		RB 14-12-2023 Huisvesting Red Sox - huurkosten
60110000	Saldi van rekening van baten en lasten (K)	10	38000	u j	Stelpost sluitrekening meerjarenbegroting uitgaven	-112.479		-208.324		-206.690		-205.056		-203.422		RB 14-12-2023 Huisvesting Red Sox - structureel saldo
						0	0	0	0	0	0	0	0	0	0	

Vastgesteld in de (openbare) vergadering van

14-12-2023

Ondertekening bij raadsbesluit

De raad voornoemd

de griffier	de voorzitter
mr. N.E. Gradisen	M.J.D. Donders-de Leest (wnd.)

Ondertekening bij collegebesluit

Namens burgemeester en wethouders van Maashorst

de secretaris	de burgemeester
J.A.G.M. van Aaken	M.J.D. Donders-de Leest (wnd.)

Locatieonderzoek Uden Red Sox

09.07.2023

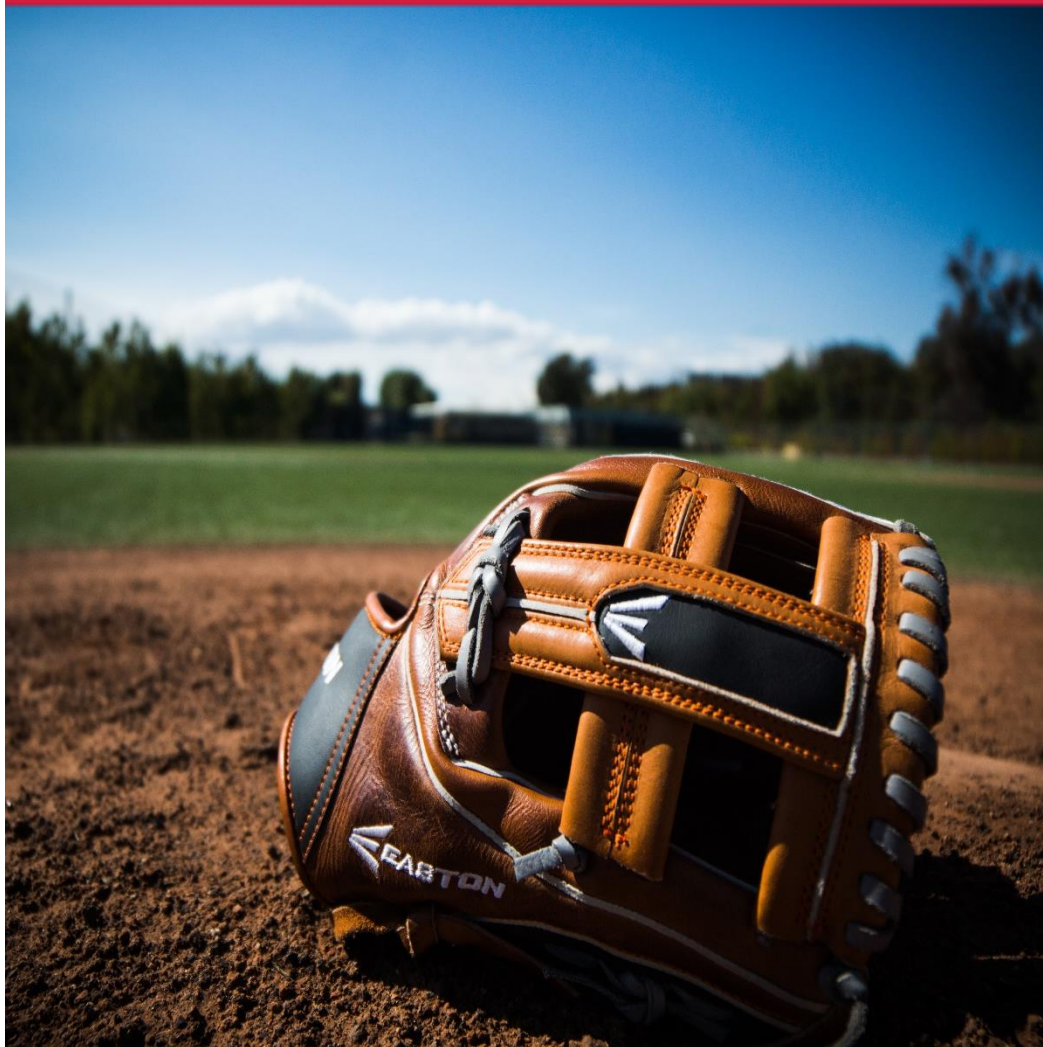

Inhoudsopgave

1.	Inleiding	03
2.	Onderzoeksopzet en -verantwoording	04
3.	Juridische aspecten	08
4.	Locaties	09
5.	Bijlagen	23
6.	Bronnen	26

1. Inleiding

In de Raadsvergadering van 9 februari 2023 is het onderstaande besproken met als resultaat een opdracht aan het college om een nieuw locatieonderzoek uit te voeren naar een geschikte locatie voor de realisatie van een nieuw onderkomen voor de Uden Red Sox.

Een langlopend traject

De reconstructie van Park Moleneind, inclusief de bijkomende kwesties, is al een reeds lang lopend traject waarbij na een zeer intensief en zwaar participatieproces alle betrokken partijen tot een compromis zijn gekomen. Tot uitvoering is het tot nu toe echter helaas nog niet gekomen.

Eind vorig jaar is het dossier daarom nieuw leven ingeblazen met als startpunt een raadsinformatiebrief die behandeld is in de **commissie S&B van 8 december**. De kernboodschap betrof het besluit om een snelle actualisatie uit te voeren om – mede gelet op het tijdsverloop sinds de vorige besluitvorming – alle zaken nog eens goed tegen het licht te houden. Tijdens de vergadering is ingesproken door vertegenwoordigers van Honkbalclub Uden Red Sox en Rugbyvereniging Octopus.

In de **raadsvergadering van 22 december 2022** is door de portefeuillehouder – naar aanleiding van een uiteindelijk ingetrokken motie van het CDA (mede ondertekend door Gewoon Uden, VVD, PRO en Forum voor Democratie) - toegezegd dat het college ten behoeve van de vergadering van de commissie S&B van 26 januari 2023 de snelle actualisatie zal aanreiken.

In de **commissie S&B van 26 januari** is het onderwerp, aangezien het college nog geen standpunt m.b.t. de verdere besluitvorming had bepaald, alleen procesmatig besproken. De inhoudelijke bespreking heeft plaatsgevonden in de vergadering van de **commissie REF van 2**

februari 2023. Ook tijdens deze vergadering is door diverse belanghebbenden ingesproken. Onderwerp van gesprek was de beloofde snelle actualisatie.

Naar aanleiding van bespreking in de commissie heeft het college voor de **raadsvergadering van 9 februari** een aanvullend memo toegevoegd aan het dossier. De kernboodschap hierin was om met snelheid als belangrijkste uitgangspunt een nieuw locatieonderzoek op te starten met als doel de Uden Red Sox voor het seizoen 2024 op een nieuw veld te kunnen laten sporten. Het college legt zichzelf dit als inspanningsverplichting op. Gelet op de belemmeringen op zowel Park Moleneind als aan de Boekesdijk is ook de omvang van de locatie cruciaal. De criteria vloeien voort uit het Vademecum van de Honk- en Softbalbond.

Raadsbesluit

1. De bestemmingsplanprocedure ten behoeve van verhuizen honk- en softbalvereniging Uden Red Sox naar Boekesdijk niet door te zetten.
2. Het college opdracht te geven per direct het onderhoud uit te voeren en de beheersmaatregelen toe te voegen aan de accommodatie Uden Red Sox op Park Moleneind.
3. De investeringen van € 150.000,- ten behoeve van Uden Red Sox in te zetten op de huidige locatie Park Moleneind.
4. Het college opdracht te geven per direct een onderzoek starten om nog in 2023 tot een nieuwe, definitieve keuze voor een geschikte locatie te komen voor Uden Red Sox binnen de gemeente Maashorst, inclusief een tijdspad en financiële onderbouwing en hier een budget van EUR 40.000,- ten laste van de algemene reserve.

2. Onderzoeksofzet en -verantwoording

Het onderzoek is gefaseerd opgezet. In eerste instantie zijn locaties geïnventariseerd met een passende bestemming in combinatie met de vereiste perceelgrootte. Vervolgens is het eerste criterium losgelaten en gefocust op de perceelgrootte in combinatie met de mogelijkheid om de grond snel in eigendom of gebruik te krijgen. Vanuit de vereiste snelheid concluderend dat planologisch een tijdelijke vergunning het maximaal haalbare is zijn twee locaties uiteindelijk uitgebreider verkend en met de provincie voorbesproken.

Voorwaarden en uitgangspunten

Om de snelheid van het proces om te komen tot een nieuwe locatie te bevorderen, is een aantal voorwaarden en uitgangspunten opgesteld. Deze vormen een kader voor de locatiestudie en sluiten op voorhand ook locaties uit. In de snelle actualisatie zijn al enkele locaties globaal bekeken. Inmiddels is duidelijk dat deze zeker niet allemaal voldoen aan de voorwaarden/uitgangspunten en dat niet alle locaties zijn onderzocht.

Voor het vervolgonderzoek naar een geschikte locatie zijn de volgende uitgangspunten gehanteerd:

1. De nieuwe locatie moet voldoen aan de maatvoering zoals opgenomen in het vademecum (180 x 190 meter);
2. Snelheid (vigerende bestemmingsplan kent bestemming 'sport', of is kansrijk te herbestemmen)
3. De financiële consequenties van de nieuwe locatie ten behoeve van de uithuizing van de Uden Red Sox hier naartoe moeten duidelijk zijn en voor u acceptabel.

In de commissievergadering van 2 februari is ook stilgestaan bij de consequenties voor de Uden Red Sox van een locatie buiten de kern Uden. Vanuit de vereniging is er zeer een sterke wens om in Uden te blijven. Er wordt in de nieuwe locatiestudie bewust voor gekozen om afstand niet als uitgangspunt/voorwaarde mee te nemen. We beschouwen een locatie in de kern Uden of heel

kort daarbuiten wel als een pré. In ons beleid voor buitensportaccommodaties zijn in algemene zin ook geen normen of voorwaarden opgenomen omtrent (fiets) afstanden. Bovenstaande uitgangspunten zijn met de Uden Red Sox besproken en worden door hen als realistisch beoordeeld. Zij zijn bereid om samen met de gemeente in de locatiestudie op te trekken.

Planning

Doel is om in 2024 het speelveld klaar te hebben voor de honk- en softbal competitie op een andere locatie. Dit vraagt om snelheid in het proces en daarmee een strakke planning.

Hierna volgt globaal een verantwoording van het proces tot nu toe en wordt een doorkijk gegeven van de stappen die vanaf nu nog gezet moeten worden. Deze zullen de komende periode nog nader uitgewerkt en ingepland moeten worden. Met de keuze voor 1 nader uit te werken locatie is het behalen van de doelstelling nog steeds haalbaar. Uiteraard moeten hier nog enige voorbehouden worden gemaakt, bijvoorbeeld in verband met de nog uit te voeren (technische) onderzoeken ten behoeve van vergunningsaanvraag.

In het proces vanaf nu worden zowel vereniging, overige belanghebbenden en uw raad betrokken dan wel geïnformeerd. Voor uw raad zal dat gebeuren via raadsinformatiebrieven. Tevens zal de portefeuillehouder in de vergaderingen van de commissie Samenleving en Bestuur mondeling

mededelingen doen indien er relevante ontwikkelingen in het proces zijn.

Verantwoording

Vanaf het raadsbesluit van 9 februari zijn de volgende stappen gezet:

Stap 1: februari/maart 2023

- Opstellen programma van eisen (o.m. eigendom, bereikbaarheid, parkeren, milieu enz.) in overleg met Red Sox.
- In beeld brengen/onderzoeken kansrijke locaties met passende bestemming.

Bij FC Uden (Arillerieweg 1 Uden; zowel noord- als zuidzijde)

In beide gevallen is de vereiste footprint van 180x190m niet inpasbaar. Medewerking van de bond (licentie) is hier uitgesloten. Overigens is in de praktijk gebleken dat in een dergelijke situatie veiligheid een gevoelig issue is en er een behoorlijke kans is op weerstand bij omwonenden.

Bij Manege (Ariekesweg-Vluchtoordweg)

Het betreft 2 percelen die in eigendom van de gemeente zijn, echter verpacht aan de manege. De manege gebruikt de percelen en is niet bereid vrijwillig afstand te doen van de pacht. Hoewel deze locatie zowel qua omvang als bestemming passend is wordt deze locatie voor de korte termijn niet als kansrijk gezien. Het ene probleem oplossen betekent hier een nieuw probleem creëren. Dit zou wellicht voor de langere termijn een oplossing kunnen zijn.

Bij Sportpark De Bundel / Festilent (Zeeland)

Op het betreffende perceel, gelegen aan de zuidzijde van de handboogvereniging, is de footprint niet op een veilige manier in te passen. Een deel van de locatie zal altijd een openbare weg overlappen. Daarnaast staan op het perceel tientallen bomen, veelal beschermd, die gekapt zouden moeten worden om de aanleg van een honkbalveld mogelijk te maken. Dit impliceert een reële kans op bezwaren.

Zeelandsedijk, Kynologenclub (Volkel)

Zeelandsedijk, Kynologenclub
Deze locatie, die in gemeentelijk eigendom is en verpacht aan de kynologenclub, heeft een passende bestemming. Een deel van het terrein is beoordeeld

op mogelijk medegebruik. De kynologenclub heeft aangegeven dat gezamenlijk gebruik van de opstallen mogelijk is. Voor medegebruik van een deel van de grond zien zij geen mogelijkheden. Evenals bij de manege het geval is zou een verplaatsing van de kynologenclub het inruilen van het ene probleem voor het andere betekenen en tot onoverkomelijke vertraging leiden. De belangrijkste conclusie is echter dat het betreffende gemeentelijke perceel ruim te klein is voor de vereiste maatvoering voor een honk- en softbalveld.

Stap 2: maart/april/mei 2023

Vervolgens zijn locaties in beeld gebracht die én voldoen aan de vereiste omvang én in gemeentelijk eigendom zijn maar waarbij de bestemming niet passend is. In de commissievergadering van 1 januari is aangegeven dat gelet op de doorlooptijd van ruimtelijke procedures een tijdelijke vergunning in die gevallen het maximaal haalbare is.

Heihorst, Zeeland

Aan de Heihorst in Zeeland liggen drie percelen die gezamenlijk ruim aan de vereiste maatvoering voldoen. Deze percelen zijn eerder beoogd om in te zetten voor Peel Natuurdorpen. Deze percelen voldoen aan de vereiste maatvoering. Echter zijn de toegangswegen van deze achterafgelegen percelen verkeersonveilig en slecht bereikbaar, mede door het ontbreken van fietspaden. Planologisch is deze locatie daarom niet nader onderzocht.

Staatjespeelweg/Ganzenweg, Odiliapeel

Ten zuidoosten van Odiliapeel heeft de gemeente een perceel in bezit van ruim 10 ha. Dit perceel is ruim voldoende als het gaat om de maatvoering. Echter op het perceel rust een langdurige pacht. Het perceel is dus niet op de vereiste korte termijn vrij beschikbaar te maken voor de realisatie van een honk- en softbalveld. Evenmin kan deze grond als ruilobject worden aangeboden.

Stap 3: april/mei/juni 2023

- Als laatste is nog een screening gemaakt van locaties die niet in gemeentelijk eigendom zijn, die wel voldoen aan de vereiste omvang maar waarbij de mogelijke verwerving van eigendom op gebruik onbekend was. Net als bij de vorige categorie is hier een passende bestemming niet als criterium meegenomen. Dit betekent dus dat vooralsnog slechts een tijdelijke vergunning uitkomst kan bieden.

Munterweg 2, Uden:

Dit perceel is in beeld gekomen bij het onderzoek naar een locatie voor een evenemententerrein in de gemeente en een HUB-onderzoek. De locatie is vanwege 2 percelen aan de zuidwestzijde met een andere eigenaar niet voldoende voor de vereiste maatvoering. Bovendien is direct naast de genoemde percelen een woonhuis gelegen. Voor het onderzochte perceel heeft de huidige eigenaar al plannen voor ontwikkeling. Dit minimaliseert de kans om dit perceel op korte termijn in eigendom of gebruik te krijgen. Afhankelijk van de ontwikkelingen op deze locatie door de huidige eigenaar kan deze locatie wel mee worden genomen als mogelijke kansrijke locatie voor de duurzame en structurele invulling op de lange termijn.

Zeelandsedijk Volkel, nabij Kynologenclub

Deze situatie is verkend om twee redenen. Allereerst was deze locatie al in beeld vanuit de situatie zoals hierboven genoemd; het naastgelegen perceel, verpacht aan de kynologenclub kent al een sportbestemming. Ten tweede biedt deze situatie een mogelijkheid om accommodaties in gezamenlijk gebruik te nemen.

Op deze locatie zijn 2 kansrijke varianten onderzocht. Bij de ene variant is verwerving (eigendom of pacht) van (een deel van) een perceel van één eigenaar nodig. Bij de andere variant is sprake van twee eigenaren van percelen. In beide gevallen zijn de eigenaren slechts bereid tot verkoop of verpacht indien daar een vergelijkbaar perceel elders in ruil tegenover kan staan. Ons grondareaal is daarop gescreend en daar zijn geen percelen in gevonden die voor de betreffende grondeigenaren als interessant ruilobject kunnen worden aangeboden. Bovendien ontbreekt de tijd voor een onderhandelingsstraject wat ook met een ruil gepaard gaat.

Bij Kruisweg 1 – De Corridor in Uden

Deze locatie is in beeld gekomen bij onderzoek naar een locatie voor een evenemententerrein. Tevens is deze locatie betrokken bij een onderzoek naar de mogelijke realisatie van een hub. Het terrein is niet in eigendom van de gemeente. Echter met de eigenaar is een principeakkoord bereikt om de grond langdurig te mogen pachten. De omvang is net niet voldoende om aan de vereiste footprint te voldoen. Echter in combinatie

met de naastgelegen percelen in gemeentelijk eigendom wordt wel voldaan aan de veiligheidscontouren uit het vademecum. Dit is door de KNBSB bevestigd.

Doelenweg in Uden

Dit perceel is in beeld gekomen bij het onderzoek naar een locatie voor een evenemententerrein in de gemeente en een HUB-onderzoek. De locatie is niet voldoende voor de vereiste maatvoering. Dit betekent dat naast de eigenaren van dit perceel ook eigenaren van naastgelegen percelen betrokken zouden moeten worden.

Voor het onderzochte perceel hebben de huidige eigenaar al plannen voor ontwikkeling. Dit minimaliseert de kans om dit perceel op korte termijn in eigendom of gebruik te krijgen. Afhankelijk van de ontwikkelingen op deze locatie door de huidige eigenaar kan deze locatie wel mee worden genomen als mogelijke kansrijke locatie voor de duurzame en structurele invulling op de lange termijn.

Stap 4: mei/juni 2023

- Meest kansrijke locaties bepalen.
- Meest kansrijke locaties nader onderzoeken.
 - planologisch/ruimtelijk bespreken intern.
 - planologisch/ruimtelijk bespreken met provincie.
 - juridische aspecten onderzoeken/toetsen (intern én extern)
 - gesprekken met belanghebbenden
 - informeren commissie REF (1 juni 2023)

Stap 5: augustus 2023

- Afronden gesprekken met perceeleigenaar
- Rapport afronden
- Collegevoorstel/raadsinformatiebrief opstellen
- Communicatie belanghebbenden

Stap 6: november 2023

- Collegebesluit, Raadsinformatiebrief
De aanvankelijk beoogde behandeling in juli in het college en een RIB nog voor de vakantie naar de gemeenteraad is niet gehaald in verband met nog door te rekenen financiële consequenties. De financiële consequenties treft u in het raadsvoorstel aan.

Vervolg

Na het collegebesluit over de voorkeurslocatie en deze nader uit te werken zullen globaal de volgende stappen gezet moeten worden om tot realisatie te komen. Deze zullen op korte termijn door de projectgroep nader uitgewerkt worden. Waar mogelijk zijn al voorbereidende werkzaamheden opgestart.

Vervolgactiviteiten betreffen met name:

- Opstellen definitieve pachtovereenkomst
- Uitvoeren van diverse onderzoeken ten behoeve van de tijdelijke vergunningsaanvraag
- vergunningsprocedure
- Opstellen bestek
- Aanbesteding en realisatie
- Realisatie
- Communicatie
- Einddatum realisatie honkbalveld is: lopende het seizoen 2024.

3. Juridische aspecten

Didam-arrest

Het Didam-arrest hoeft geen belemmering te zijn

Onderzocht is of het Didam-arrest geen belemmeringen opwerpt. De vraag daarbij was of het toegestaan is om één-op-één een overeenkomst tussen de eigenaar van het perceel en de gemeente te sluiten. Hekkelman Advocaten concludeert dat het Didam-arrest geen belemmering hoeft te zijn. Wel wordt erop gewezen het voornemen om een pachtovereenkomst te sluiten vooraf te publiceren zodat eventuele andere gegadigden hun interesse kenbaar kunnen maken. De kans hierop wordt als zeer gering geschat.

Sportbeleid

Uden Red Sox valt in Groep 1 basisstructuur van het geldend sportbeleid¹.

Conform het geldend sportbeleid is de gemeente verantwoordelijk voor vervanging en onderhoud sport gerelateerde voorzieningen, velden, banen, kleedkamers en opslag. 8% van de kostendeekkende tarief wordt betaald door de vereniging en 92% door de gemeente.

De tijdelijke vergunning biedt kansen maar geen zekerheid

Voor toepassing van de kruimelregeling biedt voor de onderhavige casus onderdeel 11 een juridische basis. Daar is bepaald dat: 'ander gebruik van gronden of bouwwerken dan bedoeld in de onderdelen 1 tot en met 10, voor een termijn van ten hoogste tien jaar' is toegestaan.

Indien de nog uit te voeren onderzoeken hiervoor geen verdere belemmeringen opwerpen kan deze procedure opgestart worden. Tegen het uiteindelijke besluit is bezwaar, beroep en eventueel hoger beroep mogelijk.

De tijdelijke vergunning is gelet op het tijdsaspect vooralsnog de enige mogelijkheid om de doelstelling te realiseren. Een reguliere, uitgebreide, procedure zou te veel tijd vergen. Bovendien is de onderbouwingslast bij de tijdelijke-vergunningsprocedure minder zwaar. Mede vanwege de tijdelijkheid heeft de provincie medewerking toegezegd met betrekking tot de voorkeurslocatie.

¹ In Maashorst is nog geen nieuw sport- en beweegbeleid vastgesteld. Het vigerende

beleid is het beleid van de voormalige gemeente Uden.

4. Locaties

4.1. Locatie: Artillerieweg 1 Uden (FC Uden Noordzijde)

Foto locatie



Tabel perceel informatie

Perceelsinformatie	Naam	FC Uden Noordzijde
	Adres	Artillerieweg 1, Uden
	Eigenaar of eigenaren	
	Kadastrale aanduiding(en)	Uden, Sectie S, nummer 1320

NB: Eigenaar perceel is gemeente Maashorst

Projectie behoefte op locatie



Geo-informatie



Toelichting

De bestemming is op deze locatie passend. Echter op deze locatie is de vereiste footprint van 180x190m niet inpasbaar. Medewerking van de bond (licentie) is hier uitgesloten. Overigens is in de praktijk gebleken dat in een dergelijke situatie veiligheid een gevoelig issue is en er een behoorlijke kans is van weerstand bij omwonenden.

Conclusie: Deze locatie is vanwege de te beperkte omvang niet inpasbaar en daarom niet verder uitgewerkt/onderzocht.

4.2. Locatie: Artillerieweg 1 Uden (FC Uden Zuidzijde)

Foto locatie

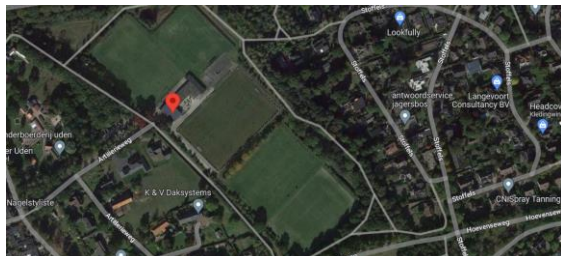

Tabel perceel informatie

Perceelsinformatie	Naam	FC Uden Zuidzijde
	Adres	Artillerieweg 1, Uden
	Eigenaar of eigenaren	
	Kadastrale aanduiding(en)	Uden, Sectie S, nummer 1102

NB: Eigenaar perceel is gemeente Maashorst

Projectie behoefte op locatie



Geo-informatie



Toelichting

De bestemming is op deze locatie passend. Echter op deze locatie is de vereiste footprint van 180x190m niet inpasbaar. Medewerking van de bond (licentie) is hier uitgesloten. Overigens is in de praktijk gebleken dat in een dergelijke situatie veiligheid een gevoelig issue is en er een behoorlijke kans is van weerstand bij omwonenden.

Conclusie: Deze locatie is vanwege de te beperkte omvang niet inpasbaar en daarom niet verder uitgewerkt/onderzocht.

4.3. Locatie: Manage Ariekesweg (Vluchtoordweg Uden)

Foto locatie

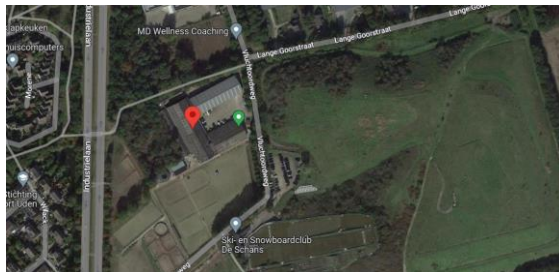

Tabel perceel informatie

Perceelsinformatie	Naam	Manege Ariekesweg
	Adres	Vluchtoordweg 3, Uden
Eigenaar of eigenaren		
Kadastrale aanduiding(en)		Uden, Sectie T, nummer 1027

NB: in combinatie met perceel T1909. Beide percelen in eigendom van gemeente Maashorst

Projectie behoefte op locatie



Geo-informatie

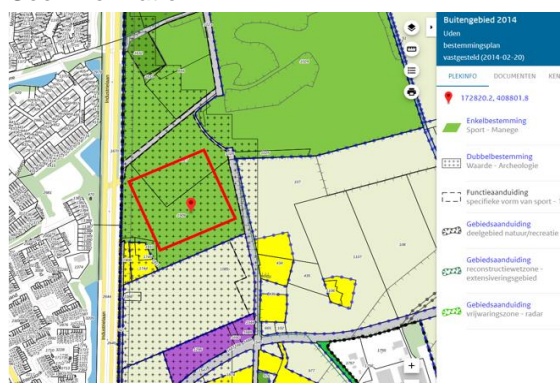

Toelichting

Het betreft 2 percelen die in eigendom van de gemeente zijn, echter verpacht aan de manege. De manege gebruikt de percelen en is niet bereid vrijwillig afstand te doen van de pacht. Hoewel deze locatie zowel qua omvang als bestemming passend is wordt deze locatie voor de korte termijn niet als kansrijk gezien. Het ene probleem oplossen betekent hier een nieuw probleem creëren. Dit zou wellicht voor de langere termijn een oplossing kunnen zijn.

Conclusie

De betreffende percelen zijn op korte termijn niet vrij van pacht te krijgen zonder een nieuw 'verhuisdossier' te creëren. Deze locatie is daarom niet verder onderzocht/uitgewerkt.

4.4. Locatie: Zeeland, Sportpark De Bundel, naast handboogvereniging

Foto locatie



Tabel perceel informatie

Perceelsinformatie	Naam	Zeeland Handboogvereniging
Adres		Nieuwveldsestraat 2, Zeeland
Eigenaar of eigenaren		Gemeente Maashorst
Kadastrale aanduiding(en)		Zeeland, Sectie H, nummer 4883 (ged)

Toelichting

Op het betreffende perceel, gelegen aan de zuidzijde van de handboogvereniging, is de footprint niet op een veilige manier in te passen. Een deel van de locatie zal altijd een openbare weg overlappen. Daarnaast staan op het perceel tientallen bomen, veelal beschermd, die gekapt zouden moeten worden om de aanleg van een honkbalveld mogelijk te maken. Dit impliceert een reële kans op bezwaren.

Conclusie

Deze locatie is vanwege de te beperkte omvang niet inpasbaar en daarom niet verder uitgewerkt/onderzocht.

Projectie behoefte op locatie



Geo-informatie



4.5. Locatie: Zeelandsedijk, Volkel

Foto locatie



Tabel perceel informatie

Perceelsinformatie	Naam	Kynologenclub
	Adres	Zeelandsedijk
Eigenaar of eigenaren	Gemeente Maashorst	
Kadastrale aanduiding(en)	Uden, sectie T, nummer 1612	

Projectie behoefte op locatie



Geo-informatie

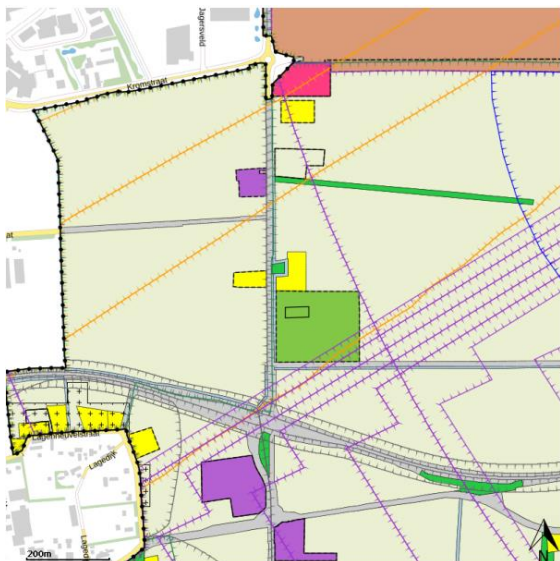

Toelichting

Deze locatie, die in gemeentelijk eigendom is en verpacht aan de kynologenclub, heeft een passende bestemming. Een deel van het terrein is beoordeeld op mogelijk medegebruik. De kynologenclub heeft aangegeven dat gezamenlijk gebruik van de opstallen mogelijk is. Voor medegebruik van een deel van de grond zien zij geen mogelijkheden. Evenals bij de manege het geval is zou een verplaatsing van de kynologenclub het inruilen van het ene probleem voor het andere betekenen en tot onoverkomelijke vertraging leiden. Daarnaast is echter het betreffende gemeentelijk perceel te klein voor de vereiste maatvoering voor een honk- en softbalveld, zeker gelet op kort op het perceel gelegen woning.

Conclusie

Deze locatie is vanwege de te beperkte omvang, een kort op het perceel gevestigde woning én het huidige gebruik door de kynologenclub niet inpasbaar en daarom niet verder uitgewerkt/onderzocht.

4.6. Locatie: Heihorst, Zeeland

Foto locatie



Tabel perceel informatie

Perceelsinformatie	Naam	Heihorst, Zeeland
	Adres	Heihorst
Eigenaar of eigenaren		Gemeente Maashorst
Kadastrale aanduiding(en)		Zeeland, sectie K, nummer 1398, 1399, 1400

Projectie behoefte op locatie



Geo-informatie

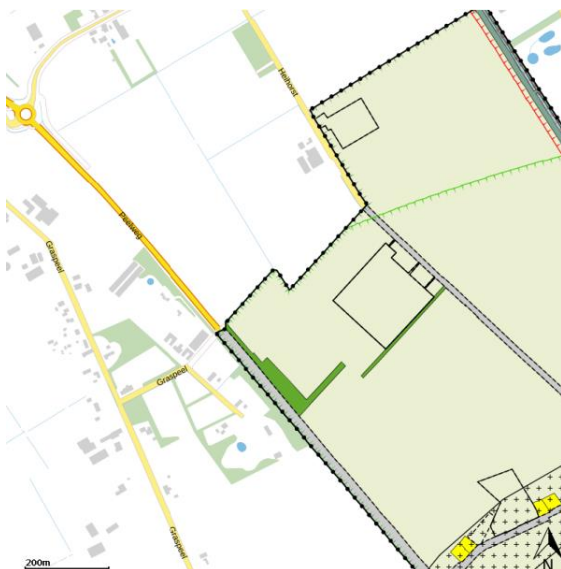

Toelichting

Aan de Heihorst in Zeeland liggen drie percelen die gezamenlijk ruim aan de vereiste maatvoering voldoen. Deze percelen zijn eerder beoogd om in te zetten voor Peel Natuurdorpen. Deze percelen voldoen aan de vereiste maatvoering. Echter zijn de toegangswegen van deze achterafgelegen percelen verkeersonveilig en slecht bereikbaar, mede door het ontbreken van fietspaden. Planologisch is deze locatie daarom niet nader onderzocht.

Conclusie

Het perceel biedt qua maatvoering perspectief maar met betrekking tot de bereikbaarheid en verkeersveiligheid, met name door het ontbreken van fietspaden, kleven er te groten bezwaren aan deze achterafgelegen locatie om nader te onderzoeken.

4.7. Staartjespeelweg, Odiliapeel

Foto locatie



Tabel perceel informatie

Perceelsinformatie	Naam	Staartjespeelweg, Odiliapeel
	Adres	Staartjespeelweg
	Eigenaar of eigenaren	Gemeente Maashorst
	Kadastrale aanduiding(en)	Uden, sectie D, nummer 3321

Projectie behoefte op locatie



Geo-informatie

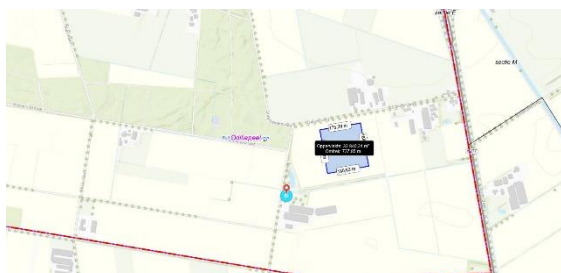

Toelichting

Ten zuidoosten van Odiliapeel heeft de gemeente een perceel in bezit van ruim 10 ha. Dit perceel is ruim voldoende als het gaat om de maatvoering. Echter op het perceel rust een langdurige pacht. Het perceel is dus niet op de vereiste korte termijn vrij beschikbaar te maken voor de realisatie van een honk- en softbalveld. Evenmin kan deze grond als ruilobject worden aangeboden.

Conclusie

Omdat het perceel niet vrij van pacht te krijgen is op korte termijn komt deze locatie niet in aanmerking als nader uit te werken locatie.

4.8. Locatie: Munterweg 2, Uden

Foto locatie



Tabel perceel informatie

Perceelsinformatie	Naam	Munterweg, Uden
	Adres	Munterweg, Uden
Eigenaar of eigenaren		Holding Den Brok BV
Kadastrale aanduiding(en)		Uden, sectie P, nummer 3821

Projectie behoefte op locatie



Geo-informatie



Toelichting:

Dit perceel is in beeld gekomen bij het onderzoek naar een locatie voor een evenemententerrein in de gemeente en een HUB-onderzoek.

De locatie voldoet niet aan de vereiste oppervlakte vanwege een tweetal percelen aan de zuidwestzijde die in eigendom zijn van een andere eigenaar. Bovendien is direct naast deze percelen een woonhuis gesitueerd wat de haalbaarheid behoorlijk verkleint.

Conclusie:

Deze locatie valt af vanwege reeds lopende projecten op deze kavel door de huidige eigenaar. Verkrijgen van eigendom en/of gebruik van de gronden op korte termijn is daardoor niet realistisch.

We nemen deze locatie wel mee als mogelijke kansrijke locaties voor de duurzame en structurele invulling op de lange termijn, afhankelijk van het definitief worden van de huidige lopende projecten.

4.9. Locatie: Kruisweg – De Corridor

Foto locatie



Tabel perceel informatie

Perceelsinformatie	Naam	16. Kruisweg - De Corridor Uden
Adres		Nabij Kruisweg 1, Uden
Eigenaar of eigenaren		Abdij Maria Refuge van de Orde van de allerh
Kadastrale aanduiding(en)		Uden, Sectie P, nummer 355

Projectie behoefte op locatie



Geo-informatie

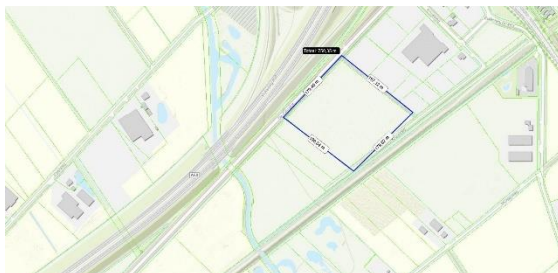

Toelichting

In dit gebied komen een aantal zaken samen, maar dat wil niet zeggen dat er niet iets mogelijk is.

Dassenburcht: De houtwal met dassen ligt niet in of aan het kavel, deze ligt ten zuidoosten van de Corridor-Kruisweg. De dassenburcht/houtwal ligt aan de Munterweg en grens aan de Leijgraaf. De dassenburcht ligt net zo ver van de Kruisweg/Corridorweg als van het Bestemmingsplan Eikenheuvel (nieuwe woonwijk Uden Zuid).

De Leijgraaf en overloopgebied:

Tussen Kruisweg/ De Corridor en de Leijgraaf liggen nog 3 percelen waarvan 1 perceel met natuurwaarde en 2 percelen met landbouw bestemming. Voornamelijk kan en wordt hier gras of mais op geteeld.

Het perceel Kruisweg 1 heeft ook een landbouw bestemming, belangrijk is te weten dat een honkbalveld voornamelijk gras is en daarmee nog meer borging geeft binnen het overloopgebied.

Belangrijk aanvulling is dat op het perceel Kruisweg / De Corridor een bestemming stedelijk ontwikkeling toegestaan is van ca 70%. (Stedelijk gebied) Door de tijdelijke vergunning van honkbal sport is hier ook geborgd dat er in dit overloopgebied (voorlopig) geen industrie of stedelijke ontwikkeling kan plaatsvinden.

Duits lijntje:

Is een cultuurhistorische waardevol tracé met alleen een zichtbare bruggetje welke loopt over de Leijgraaf. Het verdere tracé loopt via een brede bosschage en wordt van de Kruisweg – De Corridor gescheiden door de Kruisweg zelf, een brede waterloop (beek/kanaaltje) en een voetpad. Het Duits lijntje, met het bruggetje als ook het tracé grenzen niet aan of verloopt niet via of over het perceel van de Kruisweg – De Corridor.

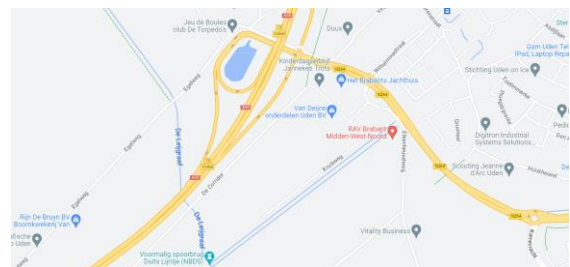

Op de locatie is een beschermde boom aanwezig maar hoeft geen belemmering te vormen voor de inpassing van het veld.



Eigendom/pacht

Het terrein is niet in eigendom van de gemeente. Echter de eigenaar is een bereid om de grond langdurig te verpachten. De omvang is net niet voldoende om aan de vereiste footprint te voldoen. Echter in combinatie met de naastgelegen percelen in gemeentelijk eigendom wordt wel voldaan aan de veiligheidscontouren uit het vademecum.

Ruimtelijk zijn er bezwaren tegen de realisatie van een honkbalveld op de voorkeurslocatie. Deze wegen minder zwaar bij een tijdelijke vergunning

Planologisch: Zowel het vigerende bestemmingsplan, de concept-omgevingsvisie als de provinciale interimverordening biedt geen mogelijkheden voor de realisatie van een sportveld op de betreffende locatie. Afwijken van de vigerende regels en plannen brengt risico's met zich mee, zowel met betrekking tot haalbaarheid als snelheid. De risico's zijn niet weg maar worden wel aanzienlijk verkleind als op basis van de kruimelregeling wordt gekozen voor een tijdelijke vergunning. Ten aanzien van die laatste

omstandigheid heeft de provincie al aangegeven bereid te zijn medewerking te verlenen.

Stedenbouwkundig: Stedenbouwkundig is openheid op de betreffende locatie gewenst, met name met betrekking tot het zicht vanaf de naastgelegen A50. De openheid wordt nu al beperkt door een naastgelegen autosloperij. Het toevoegen van hekken en bebouwing ten behoeve van een honkbalvereniging zou het beeld verder verslechteren. Hierbij moet worden aangetekend dat een substantieel deel van het perceel is aangeduid als stedelijk gebied. Mogelijke bebouwing – uitgegaan wordt van tijdelijke units in verband met de tijdelijke vergunning – is op dat deel dan mogelijk. Alleen een beperkt deel (ongeveer 30%) van het hekwerk en het veld vallen dan buiten de zone stedelijk gebied.

Landschap: Vanuit landschappelijk oogpunt bestaan er ook bezwaren tegen onder meer het aanbrengen van hekken. Daarnaast worden risico's gezien ten aanzien van de ecologische verbindingfunctie van het gebied en het dassenlandschap. Uit intern onderzoek is inmiddels gebleken dat op het betreffende perceel geen dassen leven.

Verkeer: Behoeft alleen verdere aandacht bij een eventuele realisatie. Overigens biedt dit ook goede kansen zoals door de planologen geschetst. Ook de snelfietsroute langs de Corridor en fietstunnel onder de N264 bieden mogelijkheden voor verkeersveilige fietsverbindingen.

De provincie is bereid mee te werken aan een tijdelijke vergunning

De mogelijke realisatie op deze locatie (op basis van een tijdelijke vergunning) is met de provincie voorgesproken. Dit omdat deze locatie(deels) in het buitengebied ligt. De Provincie heeft aangegeven in ieder geval voor de tijdelijkheid, medewerking te verlenen ondanks de conclusie dat het wellicht niet de meest logische plaats is voor de realisatie van een honkbalveld. Uiteraard mede afhankelijk van de nog uit te voeren onderzoeken.

Conclusie

- Het perceel voldoet nagenoeg aan de vereiste perceelsgrootte en is daarom inpasbaar
 - Het perceel kan op korte termijn langdurig gepacht worden van de eigenaar
- Daarom is deze locatie als meest kansrijk gekwalificeerd. Om die reden is deze locatie ook planologisch onderzocht (intern) en met de provincie besproken.

4.10. Zeelandsedijk

Foto locatie



perceel informatie

Perceelsinformatie	Naam	Zeelandsedijk
	Adres	Zeelandsedijk/Scheiweg
	Eigenaar of eigenaren	Van Son
	Kadastrale aanduiding(en)	Uden, sectie T, nummer 403

Perceelsinformatie	Naam	Zeelandsedijk
	Adres	Zeelandsedijk/Scheiweg
	Eigenaar of eigenaren	Van Dijk
	Kadastrale aanduiding(en)	Uden, sectie T, nummer 1503

Projectie behoefte op locatie



Geo-informatie



Toelichting

Op deze locatie zijn 2 kansrijke varianten onderzocht. Bij de ene variant is verwerving (eigendom of pacht) van (een deel van) een perceel van één eigenaar nodig. Bij de andere variant is sprake van twee eigenaren van percelen. In beide gevallen zijn de eigenaren slechts bereid tot verkoop of verpacht indien daar een vergelijkbaar perceel elders in ruil tegenover kan staan. Onze grondareaal is daarop gescreend en daar zijn geen percelen in gevonden die voor de betreffende grondeigenaren als interessant ruilobject kunnen worden aangeboden.

Ruimtelijk minder bezwaren dan bij Kruisweg

Er zijn op deze locatie minder ruimtelijke bezwaren. De inpasbaarheid wordt ruimtelijk echter weer minder gunstig als geen medegebruik gemaakt kan worden van (een deel van) het perceel van de kynologenclub. Uit gesprekken met de kynologenclub blijkt echter dat er van hun uit bereidheid is om de accommodatie te delen maar niet de grond. Deze pachten zij en hebben die ook in gebruik. Deze situatie is vergelijkbaar met de hiervoor genoemde situatie aan de Ariekelesweg in Uden, nabij de manege.

Eigendom/pacht

Uit de gesprekken met de eigenaren van de betreffende percelen is gebleken dat er in principe bereidheid is om mee te werken. Echter in beide gevallen is er geen voornemen tot verkoop. Slechts een ruilconstructie wordt door hen als interessant aangemerkt. Het gemeentelijk bestand aan gronden, zowel vrij van pacht als verpacht, is daarop gescreend. Daaruit zijn geen percelen uit gekomen die voor de eigenaren interessant zijn.

De provincie is bereid mee te werken aan een tijdelijke vergunning

Omdat tot ver in het proces verkennende gesprekken en onderzoeken hebben plaatsgevonden naar mogelijke ruilgronden is deze locatie aan de hand van een planologische onderbouwing, meegenomen in het vooroverleg met de provincie.

De provincie is, in ieder geval voor de tijdelijkheid, op voorhand bereid medewerking te verlenen. Uit het overleg met de provincie is geconcludeerd dat op deze locatie mogelijkheden bestaan vanuit provinciale regelgeving. De gemeente zal dan aan de hand van bovenstaande een nadere

verantwoording moeten aanleveren zodat dit door de provincie meer specifiek beoordeeld kan worden.

Voor Vliegbasis Volkel zijn er geen belemmeringen

Met een vertegenwoordiging van de vliegbasis is gesproken vanwege de ligging van de kavels aan de Zeelandsedijk, deze liggen namelijk in de aanvliegeroute van de startbaan.

Uit de gesprekken bleek dat een Honkbalveld aan Zeelandsedijk voor hen geen bezwaren oplevert. Belangrijk punt waren mogelijke lichtmasten. Echter Honkbal is een zomersport waarvoor er geen masten met lampen nodig zijn.

Ter informatie op de vliegbasis ligt ook een honkbal veld, we hebben gesprekken gevoerd om ook hier naar te kijken, maar is vanwege verscherpte veiligheidsaspecten een uitgesloten locatiekeuze.

Conclusie

Hoewel realisatie van een honkbalveld aan de Zeelandsedijk, in ieder geval voor de tijdelijkheid, kansrijk is en dit ook door de provincie wordt ondersteund, is deze locatie uiteindelijk niet haalbaar gebleken omdat verkrijgen van eigendom en/of gebruik van de gronden niet mogelijk is gebleken op korte termijn.

4.11. Doelenweg Uden (nabij golfbaan)

Foto locatie



Perceel informatie

Perceelsinformatie	Naam	Doelenweg Uden
	Adres	Doelenweg Uden nabij golfbaan
Eigenaar of eigenaren		Beheersmij. Braks BV en Landerse beleggingen BV
Kadastrale aanduiding(en)		Uden, sectie R, nummer 715

Projectie behoefte op locatie



Geo-informatie

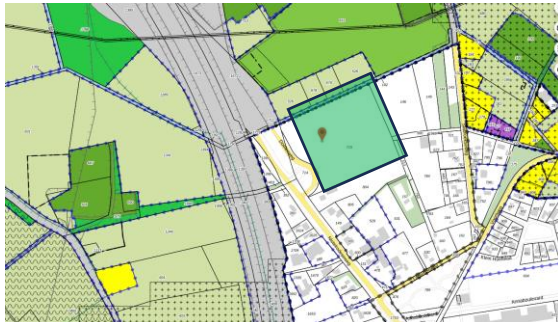

Toelichting:

Het perceel aan de Doelenweg is in beeld gekomen bij het onderzoek naar een locatie voor een evenemententerrein in de gemeente en een HUB-onderzoek.

De locatie voldoet net niet aan de vereiste oppervlakte waardoor ook naastgelegen percelen van andere eigenaren betrokken moeten worden.

Conclusie:

Deze locatie valt in dit onderzoek af vanwege reeds lopende, voorgenomen projecten op deze kavel, door de huidige eigenaren.

Het verkrijgen van eigendom en/of gebruik van de gronden op korte termijn is daarom niet realistisch.

We nemen deze locatie wel mee als mogelijke kansrijke locatie voor de duurzame en structurele invulling op de lange termijn, afhankelijk van het al dan niet definitief worden van de huidige lopende projecten.

4.12 Conclusie

Gelet op het bovenstaande is het perceel aan de Kruisweg 1 te Uden de enige kansrijke locatie om op korte termijn een honk- en softbalveld te ontwikkelen. Planologisch was de locatie aan de Ariekeweg, nabij de manege, het meest voor de hand liggend geweest. Dit alternatief is afgefallen doordat niet op korte termijn het gebruik van de grond kan worden verkregen zonder een nieuw verhuisprobleem te veroorzaken. Daarnaast is ook de Zeelandsedijk als kansrijk bestempeld. De voorkeursvariant in de vorm van medegebruik van het perceel van de kynologenclub is om dezelfde reden als bij de Ariekeweg niet realistisch gebleken. Overigens als dat wel het geval geweest, dan nog was er een afhankelijkheid geweest van de bereidheid van twee grondeigenaren om aan de vereiste perceelomvang te kunnen voldoen. De Zeelandsedijk is uiteindelijk niet haalbaar gebleken omdat er geen mogelijkheden zijn om de betreffende gronden in eigendom of gebruik te krijgen op korte termijn. Vandaar dat voorgesteld wordt om de locatie aan de Kruisweg 1 nader te gaan uitwerken.

5. Bijlagen

Vademecum KNBSB 2023 en Uden Red Sox



Het *Vademecum Accommodaties 2023 Honkbal en Softbal* omvat enkel eisen met betrekking tot het veld. De navolgende vragen zijn gesteld aan de Uden Red Sox met daarop de volgende antwoorden.

Vraag: Welke wensen heeft Uden Red Sox naast deze eisen nog meer? Denk hierbij aan bereikbaarheid, parkeerplaatsen, grootte van kantine en dergelijke.

[Zie hierna](#)

Vraag: Hoeveel honkbalvelden en hoeveel softbalvelden moeten er gerealiseerd worden op de locatie?

[Eén honkbal en één softbal/honkbal jeugd. Velden mogen deels over elkaar geschoven worden. Als we de velden evenveel over elkaar heen schuiven als nu de situatie is dan is inclusief veiligheidszones een veld van 180mx190m nodig, maar liever 180mx200m.](#)

Op pagina 6 wordt gesproken van een ideale situering op het Westzuidwesten - Oostnoordoosten echter is dit afhankelijk van de tijdperiode waarop de meeste wedstrijden plaats zullen vinden.

Vraag: Wat is de meest ideale situering voor Uden Red Sox



Indien het perceel voldoende groot is om het Uden Red Sox veld inclusief de veiligheidszones te kunnen huisvesten dan kan er van uit gegaan worden dat alle voornoemde wensen het perceel voorzien kunnen worden. Indien de veiligheidszones deels buiten het perceel vallen (bijvoorbeeld over een groenstrook langs het perceel) dan moet natuurlijk wel gekeken worden of er voldoende ruimte overblijft. Maar op veel punten is Uden Red Sox redelijk vrij in plaatsing en vormgeving. Een perceel van 180mx190m levert 34.000m² op. -/- 15.000m² voor de velden zelf. Resteert 19.000m² om een plek voor ongeveer 700 m² aan buitenruimte en 200 m² aan bebouwing te vinden.

Uden Red Sox gaat uit van de volgende programma van wensen:

- Minimale afmeting van 180mX190m.
- Mag tot 10m hoge hekken geplaatst worden.
- Mag deels bebouwd (200 m²) / verhard (700m²) worden (clubhuis, kleedkamers, materiaalhoek, parkeren, terras).
- Riool mogelijk.
- Drinkwater mogelijk.
- Sproei-installatie mogelijk.
- Elektriciteit mogelijk.
- Bereikbaar voor fietsers vanuit kern Uden.
- Bereikbaar voor auto's.

Onderstaand een aantal plattegronden die een vrij eenvoudig beeld geven over om plattegronden op elkaar te kunnen:

1: foutgebied seniorenveld (180mx180m)

2: foutgebied jeugdveld (140mx140m)

3: foutgebied combiveld (180mx190m) waarbij het seniorenveld en jeugdveld deels over elkaar heen geschoven zijn, vergelijkbaar met de huidige situatie.

Figuur 1: Foutgebied seniorenveld (180m x180m)

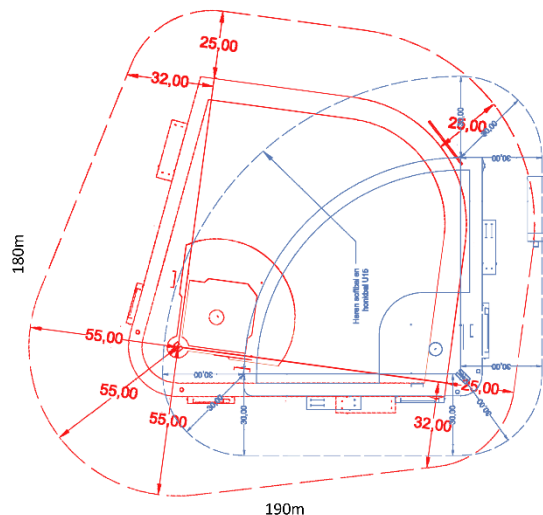

Figuur 2: foutgebied jeugdveld (140mx140m)

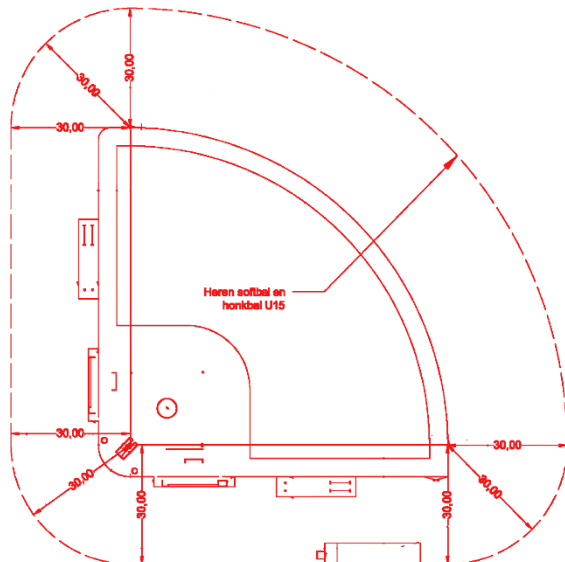

Figuur 3: foutgebied combiveld (180mx190m)

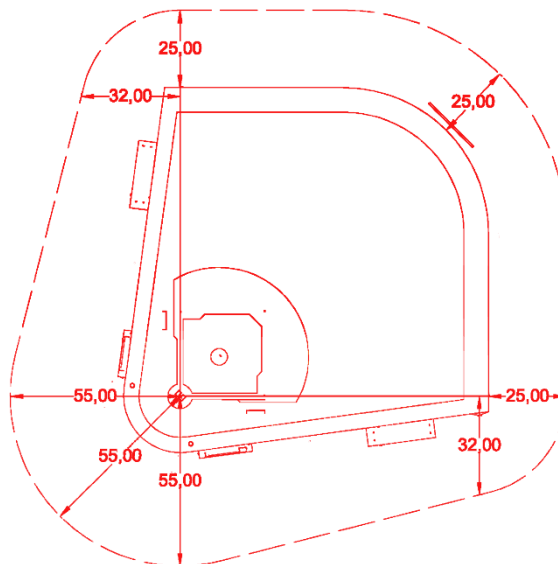

Bij het combiveld zijn de velden zo over elkaar heen gelegd dat de hekken aan één zijde in een rechte lijn over elkaar heen lopen. Mocht het beter uitkomen dan zou het plaatje ook in spiegelbeeld gelegd kunnen worden.

Uitwerking extern onderzoek en kosten

Ten behoeve van de aanleg van het veld zullen de volgende onderzoeken moeten worden uitgevoerd.

1. Verkennend bodemonderzoek (NEN 5740): voor een oppervlakte van 190*190 m (36.100 m²). Ten behoeve van nieuwbouw is dit bodemonderzoek (NEN 5740) verplicht. Voor de aanleg van een honkbalveld niet. Ervan uitgaande dat de locatie een onverdacht perceel is, dient rekening te worden gehouden met 21 boringen tot 0,5 m-mv, 4 boringen tot 2 m-mv en 4 peilbuizen;
2. AP04 onderzoek voor de af te voeren grond. Zo'n onderzoek kan in-situ plaatsvinden. De maximale partijgrootte is 6.000 (in-situ) m³. Als er niet meer dan 12.000 m², 0,5 meter diep wordt ontgraven, kan worden volstaan met 1 * AP04 keuring;

3. Bepalen doorlatendheid bodem: verdeeld over de locatie zullen 6 boringen worden uitgevoerd om de doorlatendheid van de bodem te bepalen;
4. Archeologie: Om na te gaan of er vanuit archeologie eisen zijn opgenomen in het bestemmingsplan, zal er waarschijnlijk een archeologisch bureau onderzoek moeten worden uitgevoerd. Mogelijk is het advies vanuit het bureauonderzoek om nog een aanvullend booronderzoek uit te voeren. Dit is vooralsnog niet bekend;
5. Ecologie: Quicksan Wet natuurbescherming met veldbezoek en beknopte rapportage;

https://www.s-hertogenbosch.nl/fileadmin/Website/Ondernemer/Milieufval/Bodem informatie 2020/2_Bodemkwaliteitskaart regio Noordoost Brabant versie 1.0 d.d. 28 februari 2019 .pdf

Keuringen

In feite gaat de Terreincommissie KNBSB niet over de verschillende keuringen. Deze zijn meer voor keuringsinstanties als KIWA-Isa of SGS Intron en voeren de cultuurtechnische keuringen uit. De Terreincommissie KNBSB keurt op maatvoering en veiligheid. Voor de KNBSB is het dus van belang of de beoogde locatie voldoet aan de maatvoeringen inclusief de veiligheidszones.

Voor de raming kan uitgegaan worden van de volgende kosten (bedragen zijn exclusief BTW):
 Ad 1: Verkennend bodemonderzoek: € 5.900,00 (incl. PFAS)
 Ad 2: AP04 (1 * partijkeuring in-situ): € 1.750,00 (incl. PFAS)
 Ad 3: Doorlatendheidsonderzoek incl. advies: € 1.000,00
 Ad 4: Bureau onderzoek archeologie: € 1.200,00. Indien aanvullend booronderzoek noodzakelijk zijn de meer kosten € 600,00 (uitgaande van 1 rapport)
 Ad 5: Quicksan ecologie: € 1.350,00
 (Ad 6: Sonderingsonderzoek voor clubgebouw (afm. 10x15 m): 2 sonderingen incl advies: € 1.100,00)

Totale kosten – exclusief sonderingen clubgebouw – zijn € 13.552,00 inclusief de btw.

Verkennend onderzoek kan achterwege gelaten worden als Maashorst dit zelf uitvoert. In de gemeente Maashorst is een bodemkwaliteitskaart beschikbaar. Op basis van die bodemkwaliteitskaart kan grond binnen de gemeente worden herbestemd.

Planning uitwerking onderzoeken

Verkennend bodemonderzoek: 5-6 weken na opdracht gereed. Kan eventueel sneller maar dan betaal je spoedtoeslag voor analyses, maar dat zijn de kosten niet.

AP04 partijkeuring: 1 week na uitvoering veldwerk gereed. Dus 2-3 weken na opdrachtverlening.

Doorlatendheid: verwacht 3-4 weken na opdracht .

Ecologie: 4 weken (is een aanname).

(Sonderingen: 8 weken na opdracht (aanname)

6. Bronnen

Locatiestudie honk- en softbalcomplex Uden,
Adviesburo R.I.E.T., mevr. L. van Rijnsbergen, 11
september 2019

Overzicht alternatieve locaties Red Sox 2017

Rapport Actualisatie plan verplaatsing Uden Red
Sox, 23 januari 2023

Vademecum KNBSB,
[vademecum terreincommissie 2023.pdf \(knbsb.nl\)](#)

MEMO

Datum: 18 oktober 2023
 Betreft: Uitvoeringskosten - Globale planning: Ontwikkeling Uden Red Sox Kruisweg

Inleiding

Deze memo gaat in op de *uitvoeringskosten* en de *globale planning* om te komen tot ontwikkeling van Uden Red Sox op locatie aan de Kruisweg 1 te Uden.

1. Raming uitvoeringskosten

De bouwkosten (directe uitvoeringskosten) en de daarop volgende overige bijkomende kosten (opslag en apparaatskosten) zijn bepaald.

Omschrijving	Minimaal	Medium	Optimaal
Bouwkosten onafhankelijk van de locatie	650.000,-	650.000,-	650.000,-
Bouwkosten afhankelijk van de locatie	500.000,-	1.050.000,-	1.200.000,-
<i>Subtotaal</i>	<i>1.150.000,-</i>	<i>1.700.000,-</i>	<i>1.850.000,-</i>
Overige bijkomende kosten	350.000,-	700.000,-	750.000,-
Onvoorzien en risico, inclusief scheefte	635.000,-	990.000,-	1.100.000,-
Totaal	2.135.000,-	3.390.000,-	3.700.000,-

Zie hfst 3. voor een uitgebreidere raming, gesplitst op verschillende onderdelen. Deze onderdelen zijn op basis van eerdere offertes of ramingen.

Risico's en uitgangspunten raming

Risico's zijn niet uitputtend en kunnen tijdens de doorlooptijd veranderen. Kans van optreden en (omvang van) gevolg verschillen per genoemd risico.

1. Geen inpassingsplan/(voor)ontwerp
2. Voorwaarden t.b.v. vergunningen bij waterschap/provincie/gemeente niet opgenomen
3. Verkeerskundig onderzoek en de toevoegingen van de voorwaarden, veiligheidsmaatregelen voor bijvoorbeeld fietsers buiten de locatie, niet opgenomen
4. Waterhuishoudkundig onderzoek, flora en fauna onderzoek ontbreekt
5. Kosten ten behoeve van nuts zijn een inschatting, nutspartijen brengen nu geen offerte uit
6. Mogelijke grondsanering i.v.m. mestresten of soortgelijk, zijn niet opgenomen in raming
7. Er is uitgegaan van geen kap en compensatie bomen
8. Uitgesloten zijn contracten, overeenkomsten (bijv. pacht) of nadeelcompensatie met derden of belanghebbende
9. Aankleding of landschappelijke inpassing is uitgesloten
10. Verlichting sportveld is uitgesloten en bij toepassen openbare verlichting is geen berekening opgesteld of rekening gehouden met dieren of mitigerende maatregelen
11. Geen mitigerende maatregelen voor beschermde diersoort (vleermuis, das, vogels etc.)
12. De inpassing van de monumentale boom in het plan is niet meegenomen
13. Natuurbeschermende maatregelen in de breedte zin van het woord zijn niet bepaalt

2. Globale planning

Hieronder per onderdeel kort weergegeven wat de -echt- (met alle risico's van dien, ook in afwijking van beleid en richtlijnen) minimale doorlooptijd zal zijn voor het ontwikkelen van de accommodatie op Kruisweg. Dit alles nadat benodigde onderzoeken (zoals bv. flora en fauna onderzoek) zijn afgerond en resultaten bekend zijn. Deze onderzoeken hebben hun invloed op ontwerp, inpasbaarheid en toepasbare mitigerende maatregelen die opgenomen moeten worden in dat ontwerp.

Onderdeel	Minimaal	Risico (enkele voorbeelden)	Reeel
Kerstperiode – onwerkbaar weer	1 mnd	Vorst en/of regen Vakantietijd	1 mnd
Ontwerpfase (inpassingsontwerp)	1 mnd	Ontwerpfouten Niet juist verwerken voorwaarden uit onderzoeken, of mitigerende maatregelen Onjuistheden in de vergunningsaanvragen	4 mnd
Aanbesteding	0 mnd	Zonder akkoord Bizob, Bij onvoldoende uitwerking ontwerp geen goede prijsvorming vooraf en mogelijk onbeheersbaar contract	2 mnd
Vergunningen	1 mnd	Beoordeling en verlening in 1 keer	2 mnd
Uitvoeringsduur	1,5 mnd	Gras groeit niet in de winter Capaciteit in de markt (beschikbaarheid aannemer(s)) Weersomstandigheden Levertijden van materialen	4 mnd
Oplevering keuring	0,5 mnd		1 mnd
Totaal	5 mnd		> 1 jaar

Risico's en uitgangspunten planning

Risico's zijn niet uitputtend en kunnen tijdens de doorlooptijd veranderen. Kans van optreden en (omvang van) gevolg verschillen per genoemd risico.

1. Risico's in tabel zijn van toepassing.
2. Nutspartijen hebben ook haar voorbereiding nodig. Normaliter leggen zij een voorbereidingstijd van 0,5 jaar op. Tijdelijke maatoplossingen kunnen onderzocht worden. (aggregaat, tijdelijke watervoorziening).
3. Onderzoeken en de benodigde tijd daarvoor voorafgaand aan de uitvoeringsfase zijn niet opgenomen in de doorlooptijd.
4. Capaciteit organisatie: die is er tot op heden niet. (implementatie Omgevingswet zorgt voor veel werk) Bestemmingsplan/kruimelgeval/tijdelijkheid dient definitief getoetst te worden.
5. Capaciteit extern: Onderzoeksbureaus hebben veel werk ten behoeve van de invoering Omgevingswet, die kunnen naar verwachting niet leveren vóór kerst '23.
6. Zienswijzen en/of bezwaren zijn mogelijk aan de orde.



3. Raming uitvoeringskosten ontwikkeling Uden Red Sox op Kruisweg te Uden

omschrijving	Minimaal	Medium	Optimaal
<i>Kosten onafhankelijk van locatie</i>			
Bouwrijpmaken perceel (maaien en opruimen, verwijderen diverse)	€ 100.000,00	€ 100.000,00	€ 100.000,00
Gravel (honken, afslagplaats, heuvel etc.)	€ 150.000,00	€ 150.000,00	€ 150.000,00
Drainage (buizen en zand)	€ 40.000,00	€ 40.000,00	€ 40.000,00
Beregeningsinstallatie (automatisch incl. waterput)	€ 65.000,00	€ 65.000,00	€ 65.000,00
Verschralen grond en inzaaien veld (buiten gravel en honken om)	€ 80.000,00	€ 80.000,00	€ 80.000,00
Hekken (standaard volgens vademecum)	€ 50.000,00	€ 50.000,00	€ 50.000,00
Backstop (hergebruik huidige locatie Park Moleneind)	€ 10.000,00	€ 10.000,00	€ 10.000,00
Dug-outs (2 maal)	€ 50.000,00	€ 50.000,00	€ 50.000,00
Infrastructuur parkeerplaats, fiets etc. (excl. openbare verlichting)	€ 100.000,00	€ 100.000,00	€ 100.000,00
	€ 645.000,00	€ 645.000,00	€ 645.000,00
<i>Kosten toegekend aan specifieke locatie Kruisweg</i>			
Afvlakken terrein (grond leveren en verwerken)	€ 140.000,00	€ 140.000,00	€ 140.000,00
Inrit Corridor	€ 50.000,00	€ 50.000,00	€ 50.000,00
Inrit en toegangsweg via achterzijde Kruisweg (meer inrit Corridor)	€ -	€ 150.000,00	€ 200.000,00
Huur kleedkamers (10 jaar) 2 units inclusief plaatsing en fundering	€ 115.000,00	€ -	€ -
Clubhuis honk- en softbal solitair	€ -	€ 465.000,00	€ 515.000,00
Nutsaansluitingen kleedkamers/clubhuis (riolering/stroom/water)	€ 135.000,00	€ 135.000,00	€ 135.000,00
Extra veiligheidsmaatregelen (hogere hekken, toevoegen netten)	€ -	€ 20.000,00	€ 40.000,00
Extra gaas tegengaan dieren om sportcomplex	€ 25.000,00	€ 25.000,00	€ 25.000,00
Pompput drainage (hoge te verwachten grondwaterstand)	€ 25.000,00	€ 25.000,00	€ 25.000,00
Openbare verlichting	€ 5.000,00	€ 15.000,00	€ 30.000,00
Inrichting en aankleding sportcomplex	€ -	€ 10.000,00	€ 30.000,00
	€ 495.000,00	€ 1.035.000,00	€ 1.190.000,00
Bouwkosten	€ 1.140.000,00	€ 1.680.000,00	€ 1.835.000,00
VAT (20%), voorbereiding, ontwerp, aanbesteding en toezicht	€ 228.000,00	€ 336.000,00	€ 367.000,00
Vergunningen, leges (4%)	€ 45.600,00	€ 67.200,00	€ 73.400,00
Onderzoeken t.b.v. uitvoering (4%)	€ 45.600,00	€ 67.200,00	€ 73.400,00
Verzekeringen (3%)	€ 34.200,00	€ 50.400,00	€ 55.050,00
Duurzaamheid toevoegen (10%), zonnecellen, eventueel warmtepomp etc.	€ -	€ 168.000,00	€ 183.500,00
Overige bijkomende kosten	€ 353.400,00	€ 688.800,00	€ 752.350,00
Totaal	€ 1.493.400,00	€ 2.368.800,00	€ 2.587.350,00
Onvoorzien (20%)	€ 298.680,00	€ 473.760,00	€ 517.470,00
Risico (10%)	€ 149.340,00	€ 236.880,00	€ 258.735,00
Totaal	€ 1.941.420,00	€ 3.079.440,00	€ 3.363.555,00
Totaal incl. scheefte	€ 2.135.562,00	€ 3.387.384,00	€ 3.699.910,50
Scheefte onder / overschrijding (10%)	€ 194.142,00	€ 307.944,00	€ 336.355,50

(*) prijspeil zomer 2023

Memo nav toezegging uit de commissie AZ (3 februari 2016) behandeling van Raadsvoorstel Beheer- en beleidsplan sportvelden en terreininrichting gemeente Uden.

12 februari 2016

Tijdens genoemde commissie behandeling heeft de voorzitter van FC de Rakt ingesproken. Naar aanleiding van die inspraak heeft wethouder Tuithof toegezegd dat hij voor de raadsvergadering van 18 februari 2016 een memo aan de raad doet toekomen waarin hij ingaat op de problematiek van Moleneind alsmede een doorkijkje geeft op een door het college nog vast te stellen Plan van Aanpak waarover de raad tzt zal worden geïnformeerd.

Allereerst is het goed opnieuw aan te geven dat de geluiden van FC de Rakt voor de gemeente niet nieuw zijn. De officiële status van Moleneind als zowel een openbaar park (voor omwonenden) als een terrein met sportvelden voor een drietal verenigingen, en dit dicht op een omliggende woonwijk, brengt over en weer hinder met zich mee. Die hinder is niet eenvoudig op te lossen.

Daarnaast speelt dat FC de Rakt, zoals ook uit het raadsvoorstel blijkt, een berekend tekort aan speelvelden heeft. De voorzitter van de Rakt heeft de groei van de vereniging nog eens benadrukt. En vraagt om aandacht hiervoor. Ook de kwaliteit van de sportvelden is door FC de Rakt aangekaart. En dat is voor de gemeente onderdeel van de capaciteitsvraag. Daarnaast geeft o.a. de ligging van het veld van de Red Sox ten opzichte van de kantine (en terras) van bijv Octopus, problemen.

Vanuit de wethouder bestaat de ambitie om te trachten met alle belanghebbenden (verenigingen maar ook bijv omwonenden) te werken aan een optimalere inrichting van het terrein Moleneind. Een situatie waarin geen van de partijen volledig zijn belangen en wensen vervuld zal kunnen zien, maar er wel een gezamenlijk gedragen resultaat ontstaat. Dat zal actieve deelname van alle betrokkenen, maar ook bereidheid tot compromis, vereisen.

De gemeente zal in de komende weken in overleg treden met zowel de verenigingen als het gebiedsplatform of zij kunnen instemmen met deze aanpak, alvorens het college over dat plan van aanpak een besluit neemt.

Het college zal zich nog nader beraden welke opties bij deze aanpak wel of niet mogelijk zijn. Denkbaar is dat we bij het tekort dat FC de Rakt heeft ook 'overschotten' op een of meer andere sportparken betrekken.

Wij zullen uw raad door middel van een informatienota tzt informeren over de door het college gekozen aanpak. Voor eventuele maatregelen aan Moleneind zijn op dit moment geen budgetten geraamd. Indien die wel aan de orde komen zal uitkomst van de aanpak dus kunnen zijn dat er een offerte bij uw raad wordt ingediend. Uiteraard betrekken wij daar de reguliere onderhoudsbudgetten wel bij.

Het college beoogt binnen 2 maanden besluit te nemen op de aanpak. Hoeveel tijd er gemoeid is met het uitwerken van voorstellen is lastig in te schatten. De verschillen in de betrokken belangen, vooral die van een openbaar toegankelijk park enerzijds en van goed te gebruiken sportvelden anderzijds, maakt dat er al gauw ca 10 maanden benodigd zullen zijn.

Het is van groot belang dat het reguliere onderhoud en beheer van de Udens sportvelden gewoon doorgang kan vinden. Uit het betreffende raadsvoorstel heeft u kunnen lezen dat de kwaliteit van de sportvelden gemiddeld goed is. Om die reden is het van belang dat het raadsvoorstel door uw raad wordt aangenomen. De aanpak van de problematiek van Moleneind is een traject dat daarvan los staat.

Offerte 2018-2021

PROGRAMMA

- Duurzaam wonen en ondernemen
- Maximaal meedoen
- Goed leven en ontmoeten
- Veilig gevoel
- Dienstbare en betrouwbare overheid
- Bedrijfsvoering

Onderwerp: Herinrichting Park Moleneind (incl. verhuizing Red Sox naar de Boekesdijk)

Betreft : FCL 75310008 tm 75310012 / ECL 33799

Structureel

Investeringsbedrag	€ 1.146.000 (exclusief btw)
Afschrijvingstermijn	€ 150.000 10 jr. toplaag kunstgrasveld De Rakt € 450.000 20 jr. ondergrond kunstgrasveld De Rakt € 126.000 10 jr. parkeervoorzieningen (€ 50.000 dekking Grex) € 210.000 20 jr. extra kleedkamers De Rakt (geen restw.) € 210.000 20 jr. kleedaccommodatie Red Sox (geen restw.)

-				
-	Budgettair effect (x € 1.000)			
Jaarlasten	2018	2019	2020	2021
Kapitaallasten (afschrijving)	71	71	71	71
Kapitaallasten (rente 2%)	23	23	21	20
Vrijval kapitaallasten 1 ^e jaar	-82	-	-	-
Overige) exploitatielasten	463 (I) 16 (S)	16 (S)	16 (S)	16 (S)
Dekking: bijdrage reserve (dekking kapitaallasten) Bijdrage derden	-1	-6	-6	-6
Te dekken	490	104	102	101

-

<p>Algemene toelichting</p>	<p>Middels een burgerparticipatie traject is gezocht naar een duurzame, multifunctionele en gedragen oplossing voor de knelpunten in Park Moleneind. De projectgroep heeft gezamenlijk een voorstel voor het college en de raad ontwikkeld waarmee o.a. de capaciteitsproblemen van FC de Rakt en de overlast in het park op worden gelost.</p> <p>De projectgroep stelt het volgende voor:</p> <ul style="list-style-type: none"> - Red Sox uit het park verhuizen om ruimte te creëren en ergens anders binnen Uden te vestigen - Red Sox te verhuizen naar het terrein van de buitenkwekerij van IBN aan de Boekelsedijk - 1 kunstgrasveld aan te leggen voor FC de Rakt, - de overige sportvelden in park Moleneind anders te positioneren, - het aantal parkeerplaatsen uit te breiden, - het groene karakter van het park te versterken door te investeren in beplanting - de tijdelijke kleedkamers van FC de Rakt te vervangen door nieuwbouw en het clubhuis van RS om te bouwen tot kleedkamers voor FC de Rakt en - hiervoor genoemde middelen beschikbaar te stellen <p>De totale investering bedraagt € 1.146.000 exclusief btw. Voor een nadere specificatie van deze investering zie hierboven.</p> <p>De eenmalige kosten bedragen € 463.000 exclusief btw en zijn als volgt te specificeren:</p> <table border="1" data-bbox="560 1193 1257 1424"> <thead> <tr> <th colspan="2">Incidentele kosten</th> <th>Excl. btw</th> </tr> </thead> <tbody> <tr> <td>Omzetten velden</td> <td>Moleneind</td> <td>€ 80.000,00</td> </tr> <tr> <td>Bestemmingsplan kleedkamers</td> <td>Moleneind</td> <td>€ 15.000,00</td> </tr> <tr> <td>Parkinrichting</td> <td>Moleneind</td> <td>€ 100.000,00</td> </tr> <tr> <td>Sloopkosten, plankosten en beplanting</td> <td>Red Sox</td> <td>€ 98.000,00</td> </tr> <tr> <td>Aanleg honkbalveld (totaal)</td> <td>Red Sox</td> <td>€ 120.000,00</td> </tr> <tr> <td>Verhuizing waterbassins</td> <td>Red Sox</td> <td>€ 50.000,00</td> </tr> <tr> <td></td> <td></td> <td>€ 463.000,00</td> </tr> </tbody> </table> <p>De structurele exploitatielasten stijgen met € 16.000 per jaar (voor Moleneind € 2.000 en voor de Red Sox met € 14.000).</p> <p>De offerte is opgesteld exclusief btw. Het is echter nog niet duidelijk of naar oordeel van de Belastingdienst de BTW ook daadwerkelijk verrekenbaar is. Indien blijkt dat de btw niet verrekenbaar is, zullen de budgetten met 21% (€ 338.000) verhoogd dienen te worden. Dit risico is niet in deze offerte ingecalculeerd.</p>	Incidentele kosten		Excl. btw	Omzetten velden	Moleneind	€ 80.000,00	Bestemmingsplan kleedkamers	Moleneind	€ 15.000,00	Parkinrichting	Moleneind	€ 100.000,00	Sloopkosten, plankosten en beplanting	Red Sox	€ 98.000,00	Aanleg honkbalveld (totaal)	Red Sox	€ 120.000,00	Verhuizing waterbassins	Red Sox	€ 50.000,00			€ 463.000,00
Incidentele kosten		Excl. btw																							
Omzetten velden	Moleneind	€ 80.000,00																							
Bestemmingsplan kleedkamers	Moleneind	€ 15.000,00																							
Parkinrichting	Moleneind	€ 100.000,00																							
Sloopkosten, plankosten en beplanting	Red Sox	€ 98.000,00																							
Aanleg honkbalveld (totaal)	Red Sox	€ 120.000,00																							
Verhuizing waterbassins	Red Sox	€ 50.000,00																							
		€ 463.000,00																							
<p>Bijdrage aan doelstelling van het programma</p>	<p>Goed leven en ontmoeten begint bij een goede kwaliteit van de publiek ruimte. Maatwerk, draagvlak en betrokkenheid zijn sleutelbegrippen om ontmoetingen te laten werken. Dit geldt ook voor cultuur en sport. De gemeente stimuleert de toegankelijkheid daarvan.</p>																								



RAADSADVIES

Zaakdossier: D00122480

raadsadvies

2019/0
Auteur : P.M. van Drunen
Afdeling : Ruimte
E-mail : Pim.van.Drunen@uden.nl
Port. : I. Verkuijlen

Effect op de begroting

Ja Nee

Onderwerp

Herinrichting park Moleneind

Advies

1. De herinrichting van park Moleneind voort te zetten conform ontwerp.
2. De gevoteerde vervangingsbudgetten ten behoeve van Moleneind en Red Sox in te zetten voor de realisatie van de verhuizing Red Sox en herinrichting park Moleneind.
3. De financiële effecten als gevolg van het budgettekort te betrekken in het financieel beeld van de begrotingsnotitie 2021.

Inleiding

Begin 2016 heeft de voorzitter van FC de Rakt in de commissie AZ de problemen van zijn voetbalvereniging met betrekking tot de beperkte capaciteit en de vestiging van drie sportverenigingen in park Moleneind onder de aandacht gebracht van de raad. Dit was aanleiding om de toenmalige wethouder opdracht te geven op zoek te gaan naar een duurzame en multifunctionele oplossing voor de problemen in het park. Er was dringende behoefte aan een extra voetbalveld voor FC de Rakt. Maar ook de klachten van buurtbewoners over onder andere parkeer- en geluidsoverlast moesten worden aangepakt.

Halverwege 2016 is een start gemaakt met het project *Park Moleneind* om samen met een projectgroep (met vertegenwoordigers van FC de Rakt, Octopus, Red Sox, omwonenden, de molenaar, Udens College, voormalig "Drempels weg" en de gemeente) een plan te ontwikkelen. Het doel daarbij was om tot een zo optimaal, breed gedragen plan en duurzaam mogelijke inrichting van het park te komen in relatie tot de capaciteit, de kwaliteit, de wensen van alle belanghebbenden en een kosteneffectieve inzet van middelen.

In 2017 is door de gemeenteraad besloten om de honk- en softbalvereniging Red Sox te verplaatsen naar een nieuwe locatie aan de Boekelsedijk in Uden. Dit creëert fysieke ruimte binnen park Moleneind voor een extra veld voor FC de Rakt en een oplossing voor de ervaren veiligheidsproblemen en andere hinder. Tevens is daarbij het besluit genomen om over te gaan tot een herinrichting van het park. Voor

beide aspecten samen, dus zowel de verplaatsing van de Red Sox als de herinrichting van park Moleneind, stelde de raad een budget van € 1.609.000,- beschikbaar.

Proces tot nu toe

Vanaf 2017 zijn er concrete stappen gezet ten behoeve van dit project.

1. *Van plan naar schetsontwerp tot huidig ontwerp*
Het plan is, in samenspraak met de projectgroep, uitgewerkt tot een schetsontwerp. Vervolgens is een verdiepingsslag gemaakt en is dit verder concreet gemaakt in het huidig ontwerp.
2. *Uitvoeringsplan*
Er is (in afstemming met de projectgroep) een uitvoeringsplan opgesteld voor Park Moleneind. Daarin wordt ingegaan op o.a. fasering, bereikbaarheid, veiligheid, overlast en gebruik van het park tijdens de uitvoering van de werkzaamheden.
3. *Fase 1 herinrichting Park Moleneind*
Aanleg kunstgrasveld inclusief verlichting voor FC de Rakt is inmiddels uitgevoerd.
4. *Bouwrijp maken Boekelsedijk*
Er zijn werkzaamheden aan de Boekelsedijk uitgevoerd, zoals het ontmantelen van de kwekerij van IBN en de sloop van de opstallen.
5. *Bestemmingsplanwijziging*
Bestemmingplanwijziging is ingezet voor Park Moleneind én Boekelsedijk.
6. *Locatiestudie*
Medio 2019 heeft er op verzoek van het College nogmaals een onderzoek plaatsgevonden naar alternatieve locaties voor Red Sox binnen de gemeente Uden. Daaruit bleek dat andere locaties niet substantieel goedkoper bleken dan de locatie Boekelsedijk. Zie bijlage 3.

Beoogd effect

Het plan wordt breed gedragen. Na uitvoering van dit plan kan het park Moleneind de komende jaren weer vooruit en zijn vele problemen opgelost, voor zowel gebruikers als direct aanwonende:

1. Balans teruggebracht tussen sport en park;
2. Capaciteitsproblemen FC de Rakt opgelost;
3. Veiligheidsproblemen rondom Red Sox opgelost;
4. Parkeeroverlast teruggedrongen;
5. Geluidsoverlast teruggedrongen;
6. Tijdelijke kleedkamers vervangen voor definitieve bouw;
7. Molen prominent in het park.

Duurzaamheid

Met dit plan wordt actief geïnvesteerd in het op peil houden van het sport- en recreatief kapitaal. Hiermee wordt de inwoner de mogelijkheid geboden te sporten, bewegen en recreëren, hetgeen bijdraagt aan de lichamelijke gezondheid en het sociaal welbedingen.

Argumenten

1.1. Het plan voldoet aan de besluiten en opdrachten van de gemeenteraad.

Om klachten structureel op te lossen heeft de raad besloten een project te starten waarin samen met alle betrokken partijen gezocht is naar een duurzame oplossing voor de bestaande problemen. Dit heeft geresulteerd in een ontwerp. Het plan ziet er als volgt uit:

- Red Sox verhuist uit het park om ruimte te creëren en wordt gevestigd aan de Boekelsedijk.
- Er wordt meer ruimte gecreëerd voor Octopus op Park Moleneind (trainingsveld)
- Geen gedeeld gebruik meer van één voetbalveld FC de Rakt.
- Een kunstgrasveld voor FC de Rakt. (uitgevoerd)

- De overige sportvelden in Park Moleneind worden anders gepositioneerd.
- Het aantal parkeerplaatsen wordt uitgebreid.
- Het groene karakter van het park wordt versterkt door te investeren in beplanting.
- De tijdelijke kleedkamers van FC de Rakt worden vervangen door nieuwbouw en het clubhuis van Red Sox wordt omgebouwd tot kleedkamers voor Octopus en opslagruimte voor Octopus en FC de Rakt.

1.2. Er kan zo spoedig mogelijk gestart worden met de uitvoering.

De uitvoering wordt in overleg met de projectgroep gepland in overeenstemming met de plannings en jaarlijkse activiteiten van de diverse sportverenigingen. Als er voor een ander traject gekozen worden (een ander ontwerp) dan gaat er veel tijd zitten inplanvorming en afstemming.

1.3. Het plan wordt in de projectgroep breed gedragen.

De meerderheid van de projectgroep heeft zich kunnen vinden in het huidige ontwerp. De sportverenigingen zijn unaniem akkoord. De projectgroep zal zich gepasseerd voelen, dit heeft een negatief gevolg voor participatie binnen de gemeente Uden.

2.1 Gevoterde vervangingsgelden kunnen ingezet worden voor de dekking van realisatiekosten

Voor de sportvelden van rugbyclub Octopus, voetbalvereniging FC De Rakt en honk- en softbalvereniging Red Sox zijn vervangingsgelden gevoterd die aangehouden zijn met het oog op de herinrichting van park Moleneind en de verhuizing van de Red Sox. Deze vervangingsgelden kunnen ingezet worden voor de dekking van de realisatiekosten.

3.1 De gemeenteraad is het besluitvormend orgaan over de inzet van gemeentelijke middelen.

Kantttekeningen

1.1 Het plan voldoet niet aan het gevoterde budget en vereist inzet van extra middelen.

Er treedt een overschrijding van € 780.000,- op. (€ 100.000,- incidenteel, € 51.000,- structureel)
Het ingezette proces wordt gecontinueerd. De bestemmingsplanprocedure wordt afgemaakt en tevens wordt het ontwerp verder gereed gemaakt voor uitvoering.

Deze overschrijding is toe te schrijven aan:

1. Prijsstijging van materiaal en loonkosten – € 170.000,-;
2. Uitgebreider participatie traject, "dromen", en weinig kaders gesteld – € 185.000,-
3. Onvoorziene kosten, zoals asbestsanering Boekelsedijk – € 50.000,-;
4. Verscherpte normen van bond t.b.v. Honk en Softbal – € 100.000,-;
5. Summiere en incomplete raming park en sportvelden – € 275.000,-

Financiën

Wet en regelgeving

In beide scenario's zijn er financiële gevolgen ten aanzien van gewijzigde wet- en regelgeving en daarmee samenhangend de financiële verordening.

Als gevolg daarvan zijn de incidentele budgetten als onderdeel van de gevoterde offerte 2018 niet meer als incidenteel aan te merken. Deze dienen als investering opgenomen te worden waarover wordt afgeschreven. Het structurele effect hiervan is circa € 10.000,-. Gelet op deze technische verwerking valt er incidenteel budget vrij van € 334.000,-.

Budget overschrijding

Bij uitvoering van het ontwerp komt de overschrijding op het gevoterde budget neer op € 780.000,-. Het effect als gevolg van de investeringstoename komt uit op € 100.000,- incidenteel en structureel € 51.000,-.

)
)
Totaal financieel effect

Het totale effect als gevolg van de investeringstoename komt uit op € 100.000,- incidenteel en structureel € 61.000,-.

BTW risico

Het BTW risico geldt voor beide varianten. In de offerte van 2018 is een mogelijke verhoging als gevolg van niet verrekenbare BTW als risico opgenomen. Omdat er op dat moment onduidelijkheid was rondom het BTW-regime ten aanzien van sport. Om sport en beweging te stimuleren konden gemeenten, sportverenigingen en sportstichtingen de BTW in aftrek brengen. Dit recht is met ingang van 1 januari 2019 vervallen. Inmiddels is een compensatieregeling "specifiek uitkering sport" (SPUK) ontstaan. De gemeente heeft in dit kader daarop een aanvraag gedaan en is op dit moment nog onduidelijk in hoeverre deze uitkering wordt toegekend.

Indien deze SPUK het btw nadeel niet volledig compenseert, geldt dat voor alle investeringen op het gebied van sport. De eventuele financiële consequenties worden in totaliteit gemeld.

Communicatie

De projectgroep is op de hoogte van het budget tekort voor het huidige ontwerp. Inmiddels is de groep ook op de hoogte gesteld van het vervolgproces, het voorleggen van deze nota.

Na het besluit stemmen de portefeuillehouder, de projectleider en afdeling communicatie af over het vervolg.

Afstemming met gemeente Landerd

Volgens het protocol dient dit voorstel volgens de "zware procedure" afgestemd te worden.

De afstemming tussen de beide colleges heeft reeds plaatsgevonden. Zij zijn akkoord.

Nadat het voorstel in de Raad van de gemeente Uden behandeld wordt op 30 januari zal het voorstel ter afstemming naar de raad van de gemeente Landerd worden gebracht. Zij zullen dit behandelen in de vergadering van maart 2020.

Vervolg

Na het nemen van het besluit van de raad zal er uitvoering worden gegeven aan het ontwerp. De werkzaamheden worden in nauw overleg met de gebruikers uitgevoerd.

Bijlagen

1. Raadsbesluit: 19.764885
2. Informatienota: 19.957032
3. Alternatievenonderzoek adviesbureau RIET: 19.764887

Uden, 3 december 2019

Burgemeester en wethouders van Uden

de secretaris

de burgemeester

drs. D. van Deurzen

drs. H.A.G. Hellegers

19.764885

RAADSBESLUIT

Zaakdossier: D00122480

De Raad van de gemeente Uden;

gelezen het advies van het College van burgemeester en wethouders van 3 december 2019;

b e s l u i t

1. De herinrichting van park Moleneind voort te zetten conform ontwerp.
2. De gevoteerde vervangingsbudgetten ten behoeve van Moleneind en Red Sox in te zetten voor de realisatie van de verhuizing Red Sox en herinrichting park Moleneind.
3. De financiële effecten als gevolg van het budgettekort te betrekken in het financieel beeld van de begrotingsnotitie 2021

Vastgesteld in de openbare vergadering van 30 januari 2020

De raad voornoemd
de griffier



drs. M.A.J.R. Hermans

de burgemeester

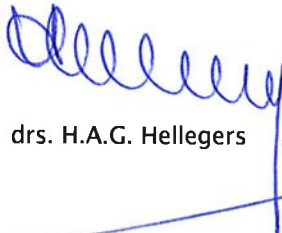

drs. H.A.G. Hellegers



INFORMATIENOTA

AAN HET COLLEGE

Zaakdossier	:	D00122480	Collegeleden: - Burgemeester - Secretaris - Wethouder Van Heeswijk - Wethouder Van Lankvelt - Wethouder Verkuijlen - Wethouder Prinssen
Auteur	:	P.M. van Drunen	
Telefoon	:	1711	
Afdeling	:	Ruimte	
Afd. hoofd	:	P.L.J. Schoneveld	
Port.	:	I. Verkuijlen	

Volgnummer	Toelichting:
Volgnummer.	Klik hier als u tekst wilt invoeren.

Onderwerp

Varianten vervolg park Moleneind

Kennisnemen van

Onderstaande variantentabel waarin 2 varianten tegen elkaar worden afgezet voor het vervolg van de herinrichting van park Moleneind.

Inleiding

Medio 2019 is, aangaande de herinrichting van park Moleneind, geconstateerd dat het beschikbare budget van € 1.609.000,-, niet toereikend is om het ontwerp wat inmiddels is opgesteld uit te voeren.

Communicatie

Voor dit stuk verder niet van toepassing, deze geldt als bijlage bij raadsadvies 19.764884.

Vervolg

Een aandachtspunt is dat er in beide gevallen een verzoek dient te worden voorgelegd aan de raad. Bij variant 1, kan immers niet worden voldaan aan de eerder genomen besluiten en opdrachten van de raad. Het college en/of de raad dient daarbij de kaders voor het vervolgproces aan de projectgroep mee te geven. Anderzijds dient in het geval van variant 2 extra budget te worden vrijgemaakt.

Kernboodschap

Variant 1: Taakstellend budget	Variant 2: Uitvoering huidig ontwerp
Plan	
Ontwerp: -	Ontwerp: +
<p>Het plan voldoet niet aan de besluiten en opdrachten van de gemeenteraad.</p> <p>Er wordt een “<i>nieuw</i>” ontwerp opgesteld, waarbij vooral onderdelen worden weggestreept.</p> <ul style="list-style-type: none"> - Red Sox verhuist niet en er is geen ruimte voor een extra veld voor FC de Rakt. - Dubbel gebruik van velden door de verenigingen blijft daarbij gehandhaafd. - Het groene karakter van het park wordt niet versterkt. - De overige sportvelden in park Moleneind blijven liggen. - Parkeeroverlast wordt slechts gedeeltelijk opgelost. 	<p>Het plan voldoet aan de besluiten en opdrachten van de gemeenteraad.</p> <ul style="list-style-type: none"> - Red Sox verhuist uit het park om ruimte te creëren en wordt gevestigd aan de Boekelsedijk. - Er wordt meer ruimte gecreëerd voor Octopus op Park Moleneind (trainingsveld) - Geen gedeeld gebruik meer van één voetbalveld FC de Rakt. - Een kunstgrasveld voor FC de Rakt. (uitgevoerd) - De overige sportvelden in Park Moleneind worden anders gepositioneerd. - Het aantal parkeerplaatsen wordt uitgebreid. - Het groene karakter van het park wordt versterkt door te investeren in beplanting. - De tijdelijke kleedkamers van FC de Rakt worden vervangen door nieuwbouw en het clubhuis van Red Sox wordt omgebouwd tot kleedkamers voor Octopus en opslagruimte voor Octopus en FC de Rakt.
Geld	
Budget: +	Budget: -
<p>Het plan voldoet aan het budget. De gemaakte kosten voor Park Moleneind zijn op dit moment +/- € 800.000,- en zijn kort samen te vatten in:</p> <ul style="list-style-type: none"> - Aanleg kunstgras FC de Rakt - Participatie en opstellen ontwerp - Bestemmingsplanwijzigingen Boekelsedijk en Moleneind - Ambtelijke uren <p>Op dit moment is er dus nog +/- € 800.000,- beschikbaar. Er zijn onderzoeks- en advieskosten gemaakt, kosten gemaakt voor het bouwrijp maken van de Boekelsedijk. Deze kosten van +/- € 130.000,- kunnen als verloren beschouwd worden en vallen onder de bovengenoemde € 800.000,-.</p> <p>De volgende dingen worden minimaal gedaan ten gevolge van normen vanuit de landelijke sportbonden en beleid van de gemeente Uden:</p> <ul style="list-style-type: none"> - Opwaardering veld Red Sox inclusief hekken ten behoeve van de veiligheid. - Gedeeltelijk optimalisatie accommodaties in het park ten behoeve van FC de Rakt en Octopus, waaronder kleedkamers voor FC de Rakt. - Afronden bestemmingsplanwijziging Moleneind, maar stopzetten planwijziging voor de Boekelsedijk. - Afrondende werkzaamheden aan de Boekelsedijk. - Nieuwe parkeerbalans opstellen, gevolgen hiervan zijn op dit moment niet in beeld. <p>Er blijft dan ongeveer € 200.000,- te besteden aan het “<i>nieuwe</i>” plan.</p>	<p>Het plan voldoet niet aan het gevoteerde budget. Er treedt een overschrijding van € 780.000,- op. (€ 100.000,- incidenteel, € 61.000,- structureel)</p> <p>Het ingezette proces wordt gecontinueerd. De bestemmingsplanprocedure wordt afgemaakt en tevens wordt het ontwerp verder gereed gemaakt voor uitvoering.</p>

Duurzaamheid	
Duurzaam plan: -	Duurzaam plan: +
Er worden investeringen gedaan in een park dat niet meer voldoet aan de gewenste capaciteit en kwaliteit. Dit kan leiden tot kapitaalvernietiging.	Met dit plan wordt actief geïnvesteerd in het op peil houden van het sport- en recreatief kapitaal. Hiermee wordt de inwoner de mogelijkheid geboden te sporten, bewegen en recreëren, hetgeen bijdraagt aan de lichamelijke gezondheid en het sociaal welbedingen.
Tijd	
Tijd: -	Tijd: +
Er is tijd nodig om het ontwerp aan te passen. De duur van dit proces is afhankelijk van het gekozen proces en de kaders die worden meegegeven vanuit college en/of gemeenteraad.	Er kan zo spoedig mogelijk gestart worden met de uitvoering. De uitvoering wordt in overleg met de projectgroep gepland in overeenstemming met de plannings en jaarlijkse activiteiten van de diverse sportverenigingen.
Draagvlak	
Draagvlak Stakeholders: -	Draagvlak Stakeholder: +
Voor deze variant is geen draagvlak getoetst. De verwachting is dat hiervoor weinig tot geen draagvlak is binnen de projectgroep. - Indien Red Sox in Park Moleneind blijft, komt de molenbiotoop in het geding (mogelijk juridische stappen molenaar). - Sportverenigingen hebben geen mogelijkheid tot groei. - Er is sprake van veiligheidsrisico's en ongemakken. - Omwonenden blijven hinder ervaren, onder andere vanwege parkeerdruk door de verenigingen en door het feit dat geen versterking plaatsvindt van het groene karakter van het openbare park.	Het plan wordt in de projectgroep breed gedragen. De meerderheid van de projectgroep heeft zich kunnen vinden in het huidige ontwerp. De sportverenigingen zijn unaniem akkoord.
Risico's	
Weerstand projectgroep: -	Weerstand projectgroep: +
De projectgroep is zeer ontevreden en zal zich via alle mogelijke kanalen negatief uitlaten over het proces en het besluit. De projectgroep zal niet meedenken in het vervolg.	Er is weinig tot geen weerstand vanuit de projectgroep. Enkele bewoners en de molenaar die deelnamen aan de groep komen misschien alsnog met enkele bezwaren, omdat zij niet unaniem kozen voor dit ontwerp.
Geloofwaardigheid: -	
Deze variant heeft een negatief gevolg voor de geloofwaardigheid van de gemeente.	
Participatie: -	Participatie: +
Participatie in Uden wordt niet meer serieus genomen. Belanghebbenden hebben vier jaar meegedacht een meegedaan om tot een gedragen ontwerp te komen. Zij zullen in een eventueel vervolg of tijdens een ander project niet meer mee willen denken.	Na een participatie van vier jaar is het plan nu klaar om verder voorbereid te worden voor uitvoering.
Media: -	
De media zal de keuze breed uitmeten in de pers; leden van de projectgroep zullen ruimschoots medewerking verlenen aan artikelen en items in de pers. Dit heeft een negatief gevolg voor het imago van de gemeente.	

Financiën

Verklaring overschrijding van € 780.000,-			
prijsstijging	+/-10% t.o.v. € 1.609.000,- (reeds gevoteerd budget)	€ 170.000	€ 170.000
participatie	uren/ontwerp	€ 65.000	€ 185.000
	Honden-uitlaatplaats	€ 30.000	
	molenbiotoop	€ 15.000	
	meer paden padvast	€ 25.000	
	opknappen parkeerplaats Humphrey's	€ 25.000	
	meer heesters, bloemrijkgras etc.	€ 25.000	
onvoorzien	asbestsanering	€ 30.000	€ 50.000
	uitgebreidere bestemmingsplanprocedure	€ 10.000	
	sluitpost	€ 10.000	
normen bonden	gravel honk- softbal	€ 50.000	€ 100.000
	scherpere regels, veiligheidsnormen, dus oa toepassen hekken	€ 50.000	
raming velden	geen ondergrondse maatregelen berekening en verlichting gerekend	€ 100.000	€ 100.000
verhuizing Red Sox	geen infrastructuur gerekend	€ 75.000	€ 175.000
	geen ondergrondse maatregelen berekening en verlichting gerekend	€ 50.000	
	geen maatregelen en berekening gerekend achter gelaten veld	€ 50.000	
			€ 780.000

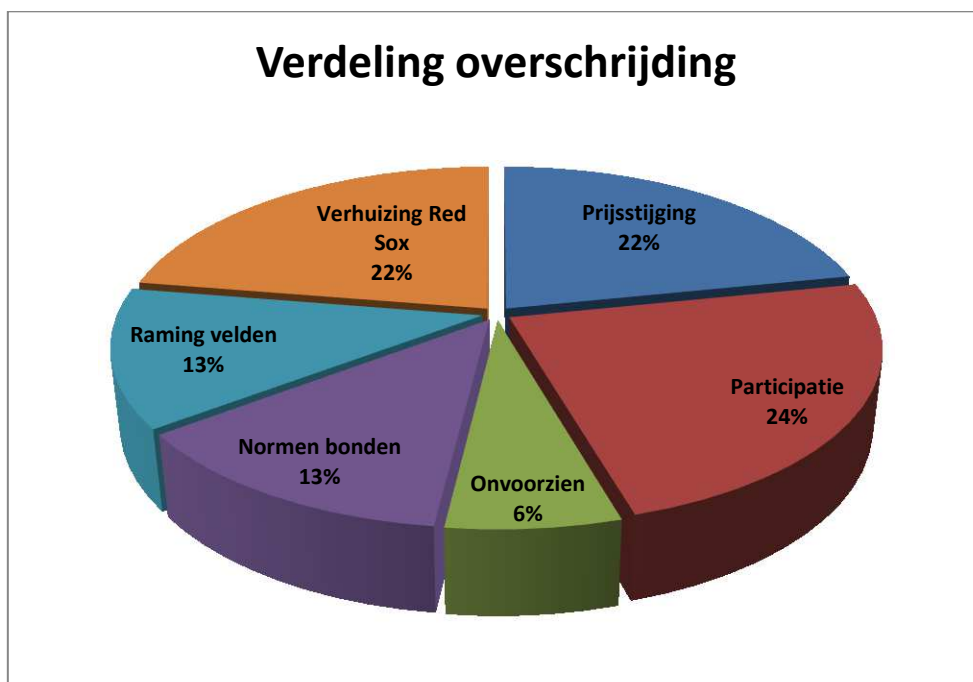

Bijlagen

-

Uden, DATUM TIJD
OND2, hoofd Ruimte

Memo locatiestudie honk- en softbalcomplex Uden

Aan Gemeente Uden, de heer I. Bouwens
Van Adviesburo R.I.E.T., mevr. L. van Rijnsbergen
Bunnik 11 september 2019
Ons kenmerk 19039/190911.m1

Voor het park Moleneind ligt een definitief ontwerp klaar dat in samenwerking met clubs en omwonenden opgesteld is. Dit ontwerp gaat uit van het uitplaatsen van honk- en softbalvereniging Red Sox.

In een eerdere fase is gekeken naar locaties waar de Red Sox naar toe kunnen verhuizen.

In 2017 zijn locaties in en rond Uden onderzocht. Daaruit kwam de locatie Boekesdijk als meest gewenste optie naar voren. Deze optie is in de afgelopen periode uitgewerkt.

In de uitwerkingsfase blijkt de uitvoering van deze optie echter duurder uit te gaan vallen dan eerder gedacht. De raming die er op dit moment ligt is hoger dan het budget. Daarom heeft het college opdracht gegeven om te kijken naar de mogelijkheden om binnen het budget te blijven. Als onderdeel hiervan dienen ook nogmaals de locaties voor de Red Sox te worden onderzocht. De randvoorwaarde daarbij is dat de locatie in Uden ligt en niet in één van de omliggende dorpen.

Van de eerder onderzochte locaties in Uden vallen twee locaties inmiddels al af. De locatie 'hockeyveld' is niet meer beschikbaar, omdat het aldaar gesitueerde hockeyveld inmiddels is gerenoveerd. De locatie Eikenheuvelweg betreft een woningbouwlocatie.

Daardoor blijven de volgende locaties in Uden over:

1. Blijven op sportpark Moleneind
2. Verhuizen naar FC Uden
3. Verhuizen naar de Boekesdijk
4. Verhuizen naar de manege aan de Ariekusweg.

Deze vier opties zijn in de zomer van 2019 onderzocht.

In deze memo worden de locaties en de ontwerpen voor de locaties beschreven. De voor- en nadelen zijn in een matrix samengevat en alle kosten zijn begroot, de kosten zijn in de bijlage opgenomen. De tekeningen van de locaties zijn ook in de bijlagen opgenomen.

1 Blijven op park Moleneind

Voor park Moleneind is nevengelegen ontwerp gemaakt. Op de huidige locatie van het honk- en softbalveld is de wens om een voetbalveld te realiseren, een oefenveld voor rugby, een groene zone rond de molen en overloopparkerplaatsen.

Als de Red Sox op hun huidige locatie blijven zitten, dan heeft dat consequenties voor de trainingsruimte voor de rugbyvereniging, de open zone rond de molen en het parkeren.

Tevens moet er aandacht worden besteed aan veiligheidsmaatregelen. Fout geslagen ballen mogen niet op wandelaars, sporters op de andere velden of geparkeerde auto's terecht komen.

Voor de honk- en softbaltrainingen zou een mobiele slagkooi geplaatst kunnen worden. Op die manier kan er tegelijkertijd getraind worden door rugby en honk- en softbal. De ruimte voor rugbytrainingen blijft dan gelijk aan de huidige situatie. Rond de toegangsweg kan het parkeren efficiënter ingevuld worden, zodat het aantal plekken groter wordt dan in de huidige situatie. Echter, daarbij moet wel rekening gehouden worden met de direct aanwonenden. In dit model blijft de ruimte rond de molen gelijk aan de huidige situatie maar kunnen de hekwerken van invloed zijn op het functioneren van de molen.

Het grote voordeel van deze optie is dat het snel te realiseren is en dat de kosten beperkt zijn (€ 404.000). Groot nadeel is dat er niet meer groene ruimte rond de molen komt en meer ruimte voor rugbytrainingen. Het buitenveld van honk- en softbal blijft net als nu het geval is een gedeeld veld met voetbal. De speelseizoenen van deze sporten overlappen in het voorjaar en najaar enkele weken. Tevens gaat dit in tegen de wensen van de clubs en omwonenden en



het schetsontwerp dat in overleg met hen tot stand is gekomen.

2. FC Uden

Bij FC Uden is er sprake van een overcapaciteit bij de velden, hier kan dus ruimte worden gemaakt voor de Red Sox. Er zijn 2 opties bekeken, 2a is de locatie op de noordelijke velden, optie 2b is de locatie op de zuidelijke velden.

2a FC Uden noordzijde

Op deze locatie liggen nu 2 natuurgrasvoetbalvelden, er zit een redelijk groot hoogteverschil tussen de twee velden. Aan de west-, noord- en oostzijde ligt een openbaar wandelpad, een sloot en poelen. Aan de zuidzijde staat de accommodatie van FC Uden. In de noordwestelijk hoek staat een zendmast.

In het model wordt het honkbalveld aan de westzijde gelegd en het softbalveld aan de oostzijde. Er kan een nieuwe clubruimte gebouwd worden naast de gebouwen van FC Uden. Met het oog op het subsidie- en tarievenbeleid voor buitensportaccommodaties van de gemeente en de daaruit voortkomende afspraken met clubs, kunnen twee kleedkamers van FC Uden door de Red Sox gebruikt worden.

Om de velden te kunnen realiseren moeten poelen gedempt worden en het hoogteverschil tussen de velden moet genivelleerd worden.

Fout geslagen ballen kunnen zowel op de omringende wandelpaden als op de weg en het gebouw terecht komen. In deze optie zijn hoge hekwerken nodig en er moeten netten gespannen worden over de wandelpaden om de veiligheid te garanderen. Dit heeft grote impact op de beleving van het park en voor de omgeving.

Deze optie is ruimtelijk gezien geen fraaie oplossing. De kosten zijn geraamd op € 888.000,00. Het plan kan na een bestemmingsplanwijziging gerealiseerd worden, dit kost 0,5 tot 1 jaar. Mogelijk volgen er zienswijzen/bezwaren vanuit de omgeving of natuurgroepen tegen de bestemmingsplanwijziging vanwege het dempen van poelen en de netten over de paden. Dit kan een vertraging geven van 0,5 tot 2 jaar.

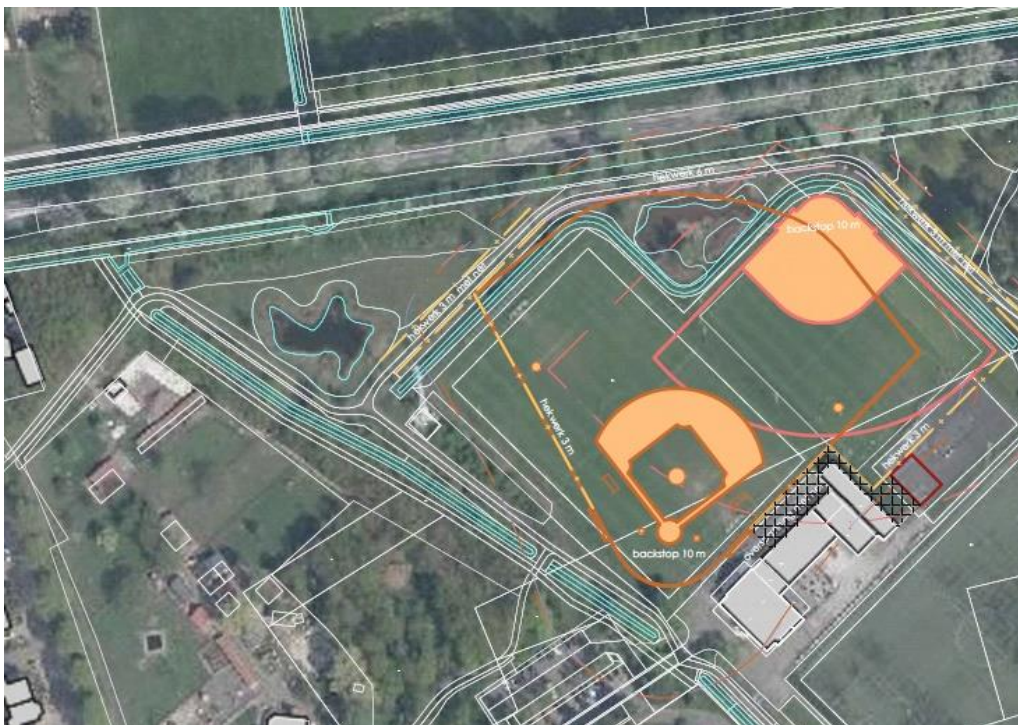

2b FC Uden zuidzijde

Als de honk- en softbalvelden aan de zuidzijde van FC Uden worden gelegd dan past het honkbalveld het beste aan de noordzijde en het softbalveld aan de zuidzijde. De clubaccommodatie kan dan tussen het voetbalcomplex en honkbalcomplex komen te staan. Ook rond deze locatie liggen wandelpaden. Aan de zuid- en oostzijde op enige afstand, daar staan ook hogere bomen die ballen kunnen afvangen.

Aan de westzijde ligt een wandelpad naast de velden en in de veiligheidszone rond het veld ligt een particuliere tuin. Daarom zijn met name aan de westzijde hoge hekken nodig en een net boven het wandelpad.

Deze optie heeft ruimtelijk gezien minder consequenties dan 2a, maar zal meer weerstand geven bij FC Uden, aangezien deze voetbalvelden aan de zuidzijde het meeste door hen worden benut. De kosten zijn lager dan optie 2a, namelijk € 813.000,00 (incl. BTW). Het plan kan na een bestemmingsplanwijziging gemaakt worden, dit kost 0,5 tot 1 jaar. Mogelijk volgen er zienswijzen/bezwaren vanuit de omgeving. Dit kan een vertraging geven van 0,5 tot 2 jaar.



3 Boekesdijk

Deze locatie is al langer in beeld en de afgelopen jaren zijn er voorbereidende stappen gezet om op deze locatie een honk- en softbalveld te realiseren. Inmiddels zijn de opstallen op en nabij de voormalige kwekerij gesloopt en het perceel is ontruimd. De onderzoeken voor een bestemmingsplanwijziging lopen.

Het ontwerp voor de locatie is iets aangepast. Het ontwerp gaat uit van een honkbalveld in de brede zuidelijke helft en een softbalveld in de smallere noordelijke helft van het perceel. De clubaccommodatie past aan de westzijde.

Het perceel is net groot genoeg voor de velden van de Red Sox. De veiligheidszone rond de velden overlapt aan alle zijden. Aan de oostzijde moet de Boekesdijk door middel van een hoog hek worden beschermd tegen ballen, aan de noordzijde de parkeerplaats en de aan de zuidzijde een particuliere tuin. Aan de westzijde moet het terras overspannen worden met een net. De hoge bomen aldaar zorgen ervoor dat de fout geslagen ballen niet op het voetbalveld komen.

Het nadeel van deze optie is het kostenplaatje, de kosten zijn op dit moment geraamd op € 941.000,00 (incl. BTW). Het is de duurste van de nu onderzochte locaties. Een bestemmingsplanwijziging is hier nodig, maar deze is al in gang gezet, waardoor het plan sneller gerealiseerd kan worden dan opties 2 en 4. Net als bij optie 4 wordt het beheergebied voor de gemeente groter. Als deze optie niet wordt gekozen, dan komt het perceel vrij voor andere doeleinden.

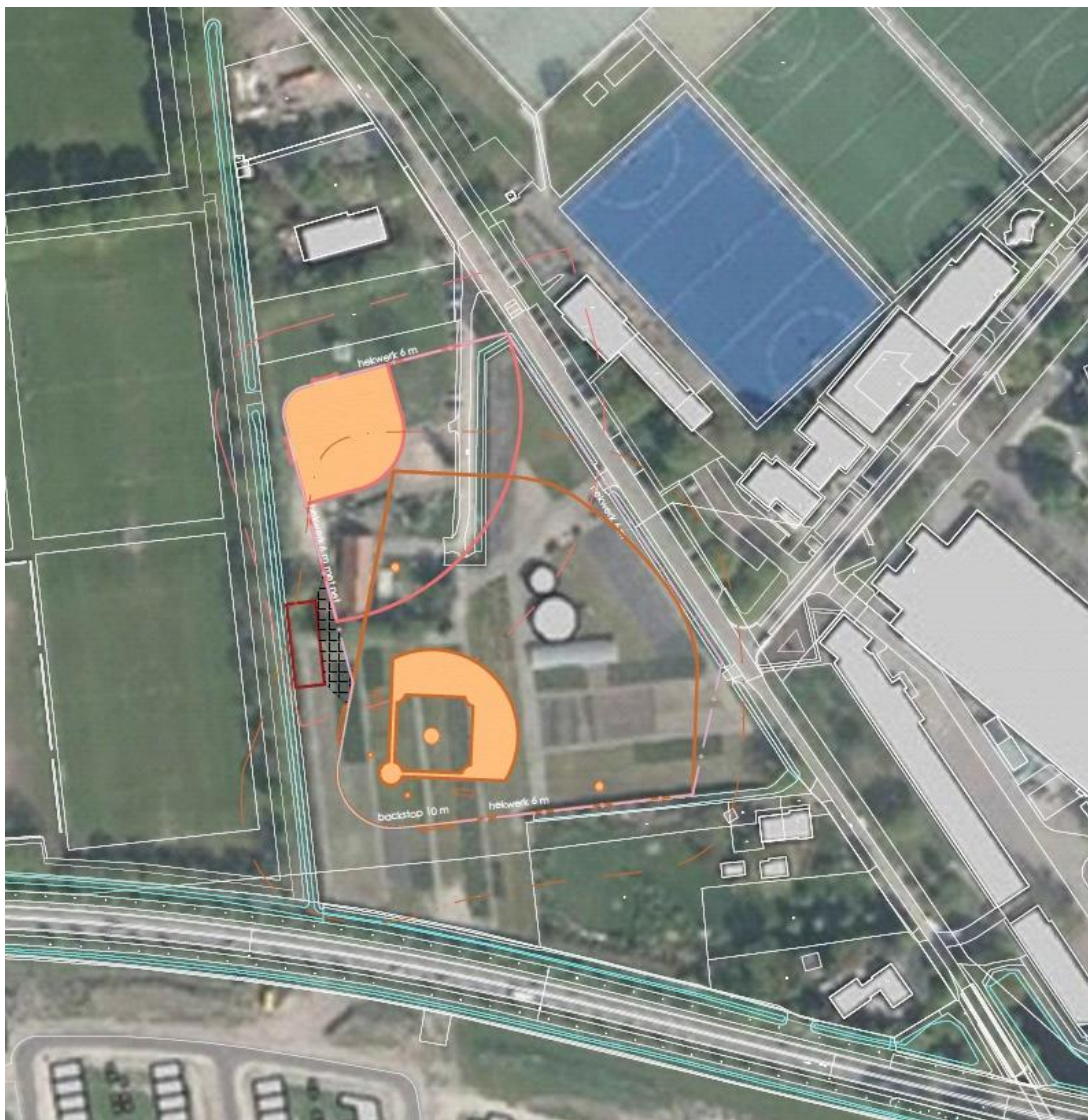

4 Manege Ariekusweg

De manege aan de Ariekusweg huurt van de gemeente een perceel weidegrond. Ten oosten van dit perceel ligt de skibaan. Aan de zuidzijde staat een woning met kassen.

Dit perceel is ruim en de velden passen hier gemakkelijk op. Het ontwerp gaat uit van een honkbalveld aan de noordzijde en een softbalveld aan de zuidzijde. Een clubhuis met kleedruimte past langs de oostzijde van de velden. Hier is ook ruimte voor een parkeerplaats. Er zijn hier geen veiligheidsrisico's, hoge hekken zijn daarom niet nodig. Alleen het terras van het clubhuis moet overspannen worden met een net.

Er blijft rond de velden weidegrond over voor de manege. De paarden kunnen hier alleen staan als er niet gespeeld wordt. Mogelijk heeft de manege meer weidegrond nodig en dan moet er ruimte worden gezocht in de directe omgeving.

Vooralsnog gaan we er van uit dat er geen mogelijkheden zijn voor het gezamenlijk gebruik van de accommodatie van de skibaan.

Deze optie is qua kosten vergelijkbaar met optie 2a, de kosten zijn geraamd op € 880.000,00. Deze optie vergt een bestemmingsplanwijziging met een onderzoek naar archeologie, maar er zijn hier minder bezwaren te verwachten, waardoor de doorlooptijd tot vaststelling ongeveer 0,5 tot 1 jaar zal bedragen.

Bij de manege zal deze optie waarschijnlijk weerstand geven, maar als er een goed alternatief is voor de weidegrond dan is deze weerstand weg te nemen.

Dit perceel is zoekgebied voor verstedelijking. Er moet aangetoond worden dat elders geen ruimte is voor deze ontwikkeling in het kader van de ladder voor duurzame verstedelijking. Het beheergebied voor de gemeente wordt in dit geval groter.



Beantwoording toezeggingen uit commissie REF d.d. 16-01-2020:

1. De fractie D66 wil graag weten of de kosten voor het nieuw te bouwen clubhuis voor de Red Sox is opgenomen in het totale budget, wat de kosten zijn en waar dat is te verifiëren.
Ja, € 210.000,- is opgenomen in het totaal budget.

2. De fractie van UdenPlus verzoekt de wethouder om de raad te informeren of de ambtelijke organisatie werkt met of volgens een (vorm van) een kwaliteits(bewaak)stelsel?

De gemeente Uden kent geen iso-norming, daarvoor is niet gekozen. Wel hanteert de organisatie afspraken op basis van *projectmatig creëren* en *plan-do-check-act* principe. Een verbeteringsplan hierin is getroffen:

- Aan het begin van het project een check op beschikbare budgetten en op compleetheid daarvan
- Bij participatie: eerst wensen aanhoren, dan kijken of het kan (financiële check)
 - > past het: dan doorgaan
 - > past het niet: dan kan het niet of dan extra geld aanvragen volgens reguliere weg
- Eerder en nadrukkelijker betrekken financieel deskundigen

Mede naar aanleiding van de commissievergadering van 16 januari 2020 zijn er binnen de organisatie gesprekken opgestart om te bekijken waar nog meer verbeteringsplannen te maken zijn.

3. De fractie van VVD-Leefbaar Uden verzoekt de portefeuillehouder om de raad te informeren over een alternatieve optie voor een sobere variant. Wat betekent het financieel wanneer de Red Sox niet verhuizen naar de Boekelsedijk? Dan kan (de waarde van) de grond op de Boekelsedijk op een andere wijze worden ingezet en wellicht de winst gebruikt worden om het tekort op het budget te compenseren?

Wij gaan ervan uit dat de fractie bedoelt: Red Sox *niet* verplaatsen en de overige onderdelen van het plan *wel* uitvoeren. Hieronder geven wij aan wat dat betekent, financieel en inhoudelijk:

Financieel:

Variant 3: Sober, niet uit huizen Red Sox

1	Opwaarderen huidig veld Red Sox op Moleneind	€ 223.000,-
2	Opstellen parkeerbalans en aanleggen parkeerplaats	€ 125.000,-
3	Realisatie nieuwe kleedkamers FC de Rakt inclusief voorziening Octopus	€ 218.000,-
4	Afronden bestemmingsplanprocedure (alleen Moleneind)	€ 10.000,-
5	Afrondende werkzaamheden/asbestsanering Boekelsedijk	€ 30.000,-
6	Omzetten 2 velden FC de Rakt	€ 180.000,-
7	Parkinrichting om de 2 omgezette velden	€ 268.500,-
8	Opstellen nieuw ontwerp	€ 30.000,-
	<i>Subtotaal:</i>	<i>€ 1.084.500,-</i>
		<i>Restant</i>
		<i>€ 810.000,-</i>
		<i>Overschrijding</i>
		<i>€ 274.500,-</i>

Inhoudelijk:

Punt 1 t/m 8 uit bovenstaande tabel kan of moet dus worden uitgevoerd.

Aandachtspunten (knelpunten die niet verder zijn onderzocht):

- Het dubbelgebruik wordt niet opgelost.
- De veiligheidsproblemen aangaande Red Sox wordt niet opgelost.
- Deze variant is nooit ter tafel gekomen van de projectgroep.
- Er heeft geen draagvlaktoets plaatsgevonden.

- Na jaren participeren en overleggen zal er iets anders worden uitgevoerd.
- Welke vertraging dit oplevert voor het plan is niet duidelijk.

Wat levert de grond van Boekesdijk op? Dat is afhankelijk van wat de nieuwe bestemming wordt. Hier is niets concreets over te zeggen, omdat er altijd van uit gegaan is dat Red Sox naar deze locatie verplaatst zouden worden.

MOTIE

*Artikel 28 Reglement van orde voor de vergaderingen
en andere werkzaamheden van de raad*

Motie voor de raadsvergadering van 30 januari 2020

Agendapunt 7.b Raadsadvies Herinrichting park Moleneind

Onderwerp: Sturing en verantwoording grote projecten

De raad van de gemeente Uden in vergadering bijeen op 30 januari 2020,

overwegende dat:

- a. de afgelopen tijd bij herhaling en vooral bij grote projecten afwijkingen hebben plaatsgevonden van de oorspronkelijke plannen, zowel inhoudelijk, procesmatig als financieel;
- b. de gemeenteraad van Uden vanuit haar controlerende, kaderstellende en volksvertegenwoordigende taak van mening is dat dergelijke afwijkingen niet acceptabel zijn;
- c. een daarop betrekking hebbend onderzoek en/of advies noodzakelijk is;
- d. een dergelijk onderzoek op diverse manieren ter hand genomen kan worden;
- e. terzake een verantwoordelijkheid voor zowel organisatie, college als gemeenteraad ligt;
- f. het van belang wordt geacht om bij een onderzoek en gevraagd advies een onafhankelijke partij te betrekken;
- g. de gemeenteraad bij een onderzoek en gevraagd advies de opdrachtgevende partij wordt geacht te zijn,

besluit om:

1. in opdracht van de Raad onderzoek te laten doen naar de wijze waarop de gemeente Uden de sturing en verantwoording van projecten vorm en inhoud geeft;
2. het fractievoorzittersoverleg opdracht te geven om in het eerste kwartaal van 2020 een voorstel te doen aan de Raad, waarin staat aangegeven: doel, hoofd- en subvragen, onderzoekstermijn, alsmede uitvoerende organisatie c.q. instantie;
3. uiterlijk in het tweede kwartaal van 2020 te starten met het onderzoek;
4. aan de hand van het onderzoek expliciet tot aanbevelingen te komen die leiden tot verbetering van:
 - a. het functioneren van zowel ambtelijke organisatie, college als gemeenteraad;
 - b. inhoud, proces, financiën en cultuur;
5. een nader te selecteren vertegenwoordiging van de gemeenteraad te belasten met het gedelegeerd opdrachtgeverschap,

en gaat over tot de orde van de dag.

MOTIE

*Artikel 28 Reglement van orde voor de vergaderingen
en andere werkzaamheden van de raad*

Indieners:

Ingeborg Tros, PvdA

Gerard Bus, SP

Maurits van den Bosch, CDA

Job van Lanen, Jong Uden

Leon Deijnen, Gewoon Uden

Tinie Kardol, UdenPlus

Ton de Vroomen, VVD–Leefbaar Uden

Monique Kappé – Borrèl, GroenLinks

Deze motie is aangenomen / ~~verworpen~~ in de raadsvergadering van 30 januari 2020.



drs. M.A.J.R. Hermans, raadsgriffier

Raadsinformatiebrief

Zaaknummer: 54853-2022

Auteur	: Pim Drunen van
Domein	: Ruimte
Team	: Civiele Techniek
E-mail	: Pim.vanDrunen@gemeentemaashorst.nl
Port.	: H.W. van den Broek

Aan de leden van de gemeenteraad van Maashorst.

Onderwerp

Park Moleneind en uithuizen Uden Red Sox naar Boekelsedijk

Kennisnemen van

De vervolgstappen voor Park Moleneind en vervolg bestemmingsplanprocedure op Boekelsedijk

Inleiding

Het ontwerpbestemmingsplan Boekelsedijk, naar aanleiding van het voornemen van het uithuizen van Uden Red Sox uit Park Moleneind, heeft afgelopen winter ter visie gelegen. De bestemming voor het ontwikkelen van de accommodatie Uden Red Sox moet van *agrarisch* worden veranderd in *sport*.

Kernboodschap

Voordat de procedure wordt doorgezet, maken we kort een pas op de plaats en gaan een snelle actualisatie uitvoeren. Besluitvorming van Park Moleneind en uithuizen Uden Red Sox bestaat al enkele jaren. Het is daarom niet alleen noodzakelijk, maar ook zeer wenselijk om alles nogmaals goed tegen het licht te houden. Enerzijds kan de bestemmingsplanprocedure naar verwachting enkele jaren vertragen, vanwege de ingediende bezwaren. Anderzijds zijn er op dit moment aspecten veranderd, waarvan op dit moment de consequenties voor dit plan nog onduidelijk zijn.

Korte termijn – Park Moleneind

Er wordt noodzakelijk onderhoud aan de huidige accommodatie van Uden Red Sox op Park Moleneind uitgevoerd. Hiermee kunnen zij de komende jaren in ieder geval hun competitie blijven spelen. Het onderhoud is nodig, omdat de honk- en softbalbond niet langer goedkeuring geeft op de velden en voorzieningen er om heen. Dit onderhoud is eerder uitgesteld, omdat het de bedoeling is Uden Red Sox uit te huizen uit het Park.

Met de noodzakelijke investering ten behoeve van nieuwe hekken, nieuwe dug-outs en nieuw gravel op de velden van Uden Red Sox blijft een breed aanbod van sport in de gemeente gehandhaafd. Tevens wordt er meteen, in samenspraak met de projectgroep Park Moleneind, gekeken naar mogelijke vergroting van het huidige veiligheidsgevoel, door bijvoorbeeld het plaatsen van hogere hekken, aan de zijde van de rugbyvelden.

Snelle actualisatie – Uithuizen Uden Red Sox

Zoals gezegd, is het noodzakelijk in een actualisatie de veranderende aspecten nog eens goed tegen het licht te houden. Centraal daarin staat: de nieuwe locatie van Uden Red Sox wordt voor de komende decennia vastgelegd; nemen we de goede vervolgstappen?

Voorbeelden van veranderende aspecten zijn o.a.:

- De ledenaantallen van alle verenigingen hebben zich anders ontwikkeld dan verwacht.
- Er moet onvermijdelijk ook naar de huidige financiële ontwikkelingen in de markt kijken; de prijzen zijn extreem toegenomen. Staan de kosten nog wel in verhouding tot de baten? Ook voor de verenigingen zelf.

Daarnaast wordt opgemerkt dat het vrijwel zeker is dat de procedure voor het bestemmingsplan Boekelsedijk nog 2 jaar of meer gaat duren, dan wel dat het überhaupt doorgang kan vinden bij een gang naar de rechter van bezwaarmakers.

Kortom, de snelle actualisatie bestaat uit een locatieonderzoek op de huidige locatie op Park Moleneind én de locatie Boekelsedijk. Maar daarnaast ook andere locaties binnen de gemeente Maashorst. In 2017 is namelijk alleen gekeken naar een locatie binnen de toenmalige gemeente Uden. Met verruiming van het zoekgebied zijn er mogelijk betere locaties in beeld.

Financiën

De financiële effecten zijn nog niet in beeld. In de snelle actualisatie zal hier aandacht voor zijn. Bij een eerste inschatting kent het nu meteen doorzetten van de bestemmingsplanprocedure een financieel gevolg van ongeveer € 3,4 miljoen. Dat betekent dat er een overschrijding van ongeveer € 1 miljoen te verwachten is ten opzichte van het budget van 2020 voor Park Moleneind en het uithuizen van Uden Red Sox.

Het onderhoud aan de huidige accommodatie van Uden Red Sox betekent een investering van ongeveer €150.000,-. Voorzieningen kunnen bij het uithuizen grotendeels meeverhuizen naar de nieuwe toekomstige locatie van Uden Red Sox en worden gedekt worden uit het beschikbare budget.

Communicatie

Inmiddels is de projectgroep Park Moleneind en Uden Red Sox bijgepraat op dinsdag 8 november 2022, waarbij een toelichting is gegeven over de stand van zaken voor het herinrichten van het verdere Park Moleneind en de voortgang en vervolgstappen voor de locatie Boekelsedijk. Tevens zijn de appalanten die een zienswijze hebben ingediend op het ontwerpbestemmingsplan op de hoogte gesteld.

Vervolg

Na de snelle actualisatie kan er een weloverwogen beslissing worden genomen over het al dan niet doorzetten van de bestemmingsplanprocedure Boekelsedijk. De actualisatie is eind 2022 beschikbaar. De verwachting is dat u begin 2023 hierover een definitief besluit kunt nemen.

Bijlagen

-

Maashorst, 8 november 2022

Burgemeester en wethouders van Maashorst
de secretaris, de burgemeester,



drs. D. van Deurzen

drs. P.L.A. Rüpp

Toezegging id 66: Commissie Samenleving en Bestuur d.d. 8 december, behorende bij agendapunt 7b

Hieronder is een tussenstand van het budget voor de Reconstructie Park Moleneind en het Uithuizen van Uden Red Sox naar de Boekelsedijk.

De uitgaven zijn tot en met 8 december 2022 opgevoerd.

	onderdeel	budget	uitgegeven	restant	Wat is er gedaan?
	Park Moleneind				
1	Bestemmingsplan: <i>verdraaien veld 2 fc de rakt, verlichting kunstgrasveld, nieuwe kleedkamers</i>	€ 10.000,00	€ 5.000,00	€ 5.000,00	procedure moet nog worden afgemaakt
2	Aanleg kunstgrasveld FC de Rakt	€ 570.000,00	€ 570.000,00	€ -	fase 1 2019: gereed
3	Parkinrichting	€ 360.500,00	€ 295.500,00	€ 65.000,00	fase 2b 2020: 80% gereed
4	Parkeerplaatsen	€ 116.000,00	€ 31.000,00	€ 85.000,00	fase 2c 2020: 50% gereed
5	Kleedkamers	€ 210.000,00	€ 15.000,00	€ 195.000,00	eerste plannen opgesteld
6	Omzetten velden	€ 277.500,00	€ 186.000,00	€ 91.500,00	fase 2a 2020: 1 veld verdraaid inclusief groot gedeelte hondenuitlaatveld
7	Herinrichten achtergelaten veld Red Sox tot voetbalveld en restwerkzaamheden Park Moleneind	€ 120.000,00	€ -	€ 120.000,00	krediet vanuit beheer en onderhoudscyclus
	Subtotaal	€ 1.664.000,00	€ 1.102.500,00	€ 561.500,00	
	onderdeel	budget	uitgegeven	restant	Wat is er gedaan?
	Boekelsedijk				
8	Bestemmingsplan: <i>agrarisch > sport: honk-softbal</i>	€ 15.000,00	€ 43.500,00	€ -28.500,00	bestemmingsplan is in procedure gebracht, aanvullende participatie (2020-2021) heeft plaatsgehad, onderzoeken, etc.
9	Bouwrijpmaken perceel Boekelsedijk	€ 75.000,00	€ 75.000,00	€ -	fase 1 2020 - 2022: bouwrijp maken is gereed
10	Aanleg honkbalveld	€ 236.000,00	€ 13.000,00	€ 223.000,00	voorbereiding en overhead
11	Hekwerk en Dug-outs	€ 210.000,00	€ -	€ 210.000,00	
12	Kleedkamers/clubhuis	€ 218.000,00	€ 17.000,00	€ 201.000,00	architecten kosten etc. voorbereiding en overhead
13	Parkeren/infrastructuur	€ 91.000,00	€ 33.000,00	€ 58.000,00	fase 1 2021: parkeerplaats ten noorden van restaurant (BD #17) is uitgevoerd.
	Subtotaal	€ 845.000,00	€ 181.500,00	€ 663.500,00	
	Totale project	€ 2.509.000,00	€ 1.284.000,00	€ 1.225.000,00	

Aan:

- de raad van de gemeente Maashorst
- De gemeenteraadsfractie van Jong Uden,
- De gemeenteraadsfractie van het CDA
- De gemeenteraadsfractie van Voor de dorpen
- De gemeenteraadsfractie van Maashorst Vooruit
- De gemeenteraadsfractie van de VVD
- De gemeenteraadsfractie van de SP
- De gemeenteraadsfractie van Gewoon Uden
- De gemeenteraadsfractie van UdenPlusLanderd
- De gemeenteraadsfractie van PRO
- De gemeenteraadsfractie van Forum voor Democratie
- De gemeenteraadsfractie van Groen Links

Via: griffie@gemeentemaashorst.nl

Uden, 20 november 2022

Hoe de soap rondom park Moleneind wordt voortgezet

Voorjaar 2016 is de projectgroep Moleneind op verzoek van de gemeente van start gegaan om een oplossing te vinden voor de ontstane druk binnen Park Moleneind. Park Moleneind is vooreerst een openbaar park, een groene plek binnen Uden-West. Binnen dit parkgebied wordt ook gesport.

De oplossing werd gevonden in het uitplaatsen van één van de sportverenigingen, nl. honkbalclub Red Sox. Met deze keuze zou de druk binnen het park afnemen en zou ook de parkfunctie beter tot zijn recht kunnen komen. De nieuwe locatie voor de Red Sox werd de Boekelsedijk in Uden. Een keuze van de gemeente; de projectgroep Moleneind mocht zich niet bemoeien met de keuze voor een nieuwe plek.

We zijn nu bijna 7 jaar verder. En nu gaat wethouder Harold van den Broek een 'pas op de plaats maken'. Waarom: omdat volgens hem de wereld er totaal anders uitziet doordat er in Nederland 800.000 kinderen minder zijn gaan sporten. Hij stelt: "tevens hebben de ledentallen en inzet speelvelden van de verenigingen op Park Moleneind zich anders ontwikkeld dan verwacht". Gevraagd naar cijfers omtrent deze verwachting en de gestelde andere ontwikkeling moest hij echter het antwoord schuldig blijven. Deze zijn er niet! Sterker nog, hij heeft niet eens naar de ledenaantallen geïnformeerd bij de betreffende verenigingen en hij heeft ze ook niet in beeld.

Er komt een nieuw locatieonderzoek door een extern bureau omdat volgens de wethouder in 2017 alleen gekeken is naar een locatie binnen de toenmalige gemeente Uden. Dit is echter onjuist. Er is in 2017 gekeken naar locaties IN en RONDON Uden. In 2019 is er wederom een locatieonderzoek gehouden, ditmaal gericht op locaties binnen Uden. En nu gaan we in 2022 dus het derde (!) locatieonderzoek houden.

Ondertussen gaat de gemeente veel geld investeren om de honkbalvereniging voorlopig nog in Park Moleneind te kunnen laten spelen. De wethouder gaat daarbij kijken hoe de veiligheid binnen het park kan worden vergroot. Dit kan echter alleen als het honkbalterrein met hoge hekken wordt afgeschermd. Er is immers geen ruimte voor de door de Honkbalbond gewenste veiligheidszone. Pal naast het honkbalterrein loopt een wandelpad, is er een parkeerterrein, een terras. Het is afgelopen jaren regelmatig maar nèt goed gegaan met rondvliegende honkballen. Tot het een keer fout gaat.....en dan ligt de volle verantwoordelijkheid hiervoor bij wethouder Harold van den Broek!

Wat stond er ook al weer in de publiciteitscampagne rondom het fusieproces Uden-Landerd: méér bestuurskracht (?); draag dat dan ook uit en probeer geen genomen besluiten ongedaan te maken!

Namens:

- Rugbyclub Octopus
- Molenaar molen van Jetten
- Voetbalvereniging De Rakt
- Bewonersvertegenwoordiging Park Moleneind

Niet de vuile was buiten hangen.

Beste burgemeester, wethouders en raadsleden,

De problemen zijn begonnen met de verplaatsing van het honkbalveld in 2004/2005 (zie bijlage 2004), wij als Octopus waren ingelicht maar nooit is er ons iets verteld of is er gesproken over veiligheid. Toen wij het vademecum van de honkbalbond lazen kwamen wij erachter dat de hekwerken geen veiligheid bieden. Verbaasd waren wij ook hoe het mogelijk was om met zo'n duidelijk richtlijnen in het vademecum het veld te verplaatsen.

Wat zegt dit vademecum dan?

In de inleiding staat dat dit handboek is geschreven door de terreincommissie van de KNBSB en is voor gemeenten, verenigingsbesturen en andere instanties, die zich bezig houden met de aanleg en het beheer van honk- en softbal accommodaties. Er staat ook dat dit handboek dient te worden gehanteerd als norm voor de honkbalvelden en softbalvelden in geval van de aanleg van nieuwe velden en in geval van renovatie van velden.

Verder staat er dat een Rekening houdend met o.m. gebruikers van de naast gelegen openbare weg, woonerven, sportvelden, woningen en andere infrastructurele facetten buiten de accommodatie dient bij de aanleg van een speelveld met standaardafmetingen te worden uitgegaan van een beschikbaar perceel van minimaal 170 x 170 meter bij honkbal, dit is inmiddels in 2018 veranderd naar 180 x 180 meter waardoor nu ook een deel van de Aalstweg in het gebied ligt.

Dan staat er dikgedrukt.

Foutgeslagen ballen kunnen bij honkbal tot 55 meter achter de backstop buiten het speelveld neerkomen gerekend vanaf de thuisplaat. Ook langs het zijveld komen foutgeslagen ballen buiten het veld, met een afstand van 32 meter dient rekening te worden gehouden. Achter het buitenveldhek kunnen ballen 25 meter buiten het hekwerk neerkomen. Bij softbal zijn de afstanden tenminste 26 tot 30 meter afhankelijk van het gebruik van het speelveld. Deze afstanden zijn geen zekerheid. Dit vanwege de veiligheid van de rondom gelegen zaken waar de geslagen ballen buiten het speelveld terecht kunnen komen (zie bijlage afbeeldingen 6a en b). En dan staat er!!!

De eigenaar van de sportaccommodatie is verantwoordelijk voor de veiligheid van personen en goederen op en buiten de accommodatie en is aansprakelijk voor de gevolgen die ontstaan bij o.a. fout geslagen ballen indien onvoldoende maatregelen zijn getroffen (zie bijlage).

Dus als je dit leest vallen de ogen uit de kassen, je mond wagenwijd open en val je achterover, tenminste dit gebeurde bij mij, maar wie weet ben ik wel gek (daar zo dadelijk meer over). Hierbij rijst mij ook de vraag neemt de gemeente deze verantwoordelijkheid? (zie ook bijlage 2010) Afschuiven naar de honkbal kan middels het vademecum niet, en het is niet de vraag of er een keer iets ernstigs gebeurt maar wanneer er iets ernstigs gebeurt, kleine voorvallen hebben we al genoeg gehad. En buiten die verantwoordelijkheid, hoe moet diegene die de bal geslagen heeft (volwassen of kind) zich voelen als hij/zij iemand anders (volwassen of kind) een (zwaar) letsel toebrengt?

Als je het honkbalveld goed wil neerleggen en je begint te meten vanaf de hoek vanaf het terras bij het Octopus clubhuis dan kom je uit over de huizen van de Aalstweg tot in de tuinen van de Groeneweg en Standerd uit, een gebied waarin zo'n 20 huizen en een molen bevinden. Nu ligt de backstop op de hoek van het terras bij het clubhuis en is de situatie dus zo'n 30 meter verschoven waardoor de huizen buiten het gebied vallen, maar de 2 clubhuizen, het trainingsveld, wandelpaden, de Molen, de Aalstweg en de parkeerplaats valt nu binnen in het fout geslagen ballen gebied, **let op 95% zekerheid.**

Dus met deze wetenschap! hoe heeft de Red Sox dit voor elkaar gekregen, hoe is mogelijk dat de terreincommissie van de KNBSB dit heeft goedgekeurd, en waarom heeft de gemeente dit alles toegelaten? En wederom waarom gaan ze weer proberen dit toe te laten!!!

Het toenmalig Octopus bestuur hebben bezwaar gemaakt, geklaagd en geprotesteerd bij zowel Red Sox als gemeente, maar geen gehoor gekregen. Toen ik in 2011 voorzitter werd was 1 van mijn 1^e acties een aangetekende brief (maart 2012) met bovenstaande info naar het college van B & W, de KNBSB en de Red Sox gestuurd er is hier verder niets mee gedaan, behalve dan de reactie van de gemeente (zie bijlage 2012), zij zeggen hierin dat de Red Sox niet voldoen aan de eisen van het vademecum, en dat dit op de deze locatie ook niet te realiseren is, verder zeggen ze dat in het collegebesluit van 2008 besloten is om de Red Sox te verplaatsen, en vragen ons om geduld. Uiteindelijk hebben ze in 2015 een net over het terras gehangen, maar de parkeerplaats, de wandelpaden, de Molen en ons jeugdtrainingsveld ligt nog steeds in de gevaren zone.

Dan juni 2016, er wordt een burgerparticipatie groep voor park moleneind opgericht, dit wordt groots aangekondigd en de volgende betrokkenen melden zich aan en gaan aan de slag met de volgende aantallen personen: De gemeente, Red Sox (2), FC de Rakt(2), De Molenaar(1), De buurt (7) en Octopus (2) in het begin waren Drempeles Weg Uden en het Udens college er ook bij betrokken. Zowat maandelijks een vergadering al snel wordt voor iedereen duidelijk met het vademecum in de hand dat de Red Sox uitgeplaatst dient te worden. Daarna nog vele onderzoeken, vergaderingen met of zonder architecten, en middels werken in sub groepjes worden de puntjes op de i gezet en wordt er in maart 2019 met volle trots door de gemeente het **DEFINITIEF** plan gepresenteerd. Ik had tranen in de ogen dat we met zo'n verschillend pluimage met zoveel verschillende ideeën en wensen over het park, wij het toch voor elkaar hadden gekregen. Een groep met haantjes, driftkickers maar ook koele kikers en ambtenaren, mijn vooroordelen verdwenen als sneeuw voor de zon, iedereen heeft water bij de wijn gedaan om tot een oplossing te komen. Met trots vertelde ik op de club dat we eruit waren, want de pessimisten onder ons zeiden dat ik gek was om met de gemeente in een werkgroep te gaan zitten. Ik kon ze met trots vertellen dat je met inzet en optimisme veel kan bereiken, eindelijk na 15 jaar de kogel door de kerk joeheeee. Een dik verdiende pot bier hebben we er op gedronken.

Nu na de coronacrisis worden we vorige week uitgenodigd bij de gemeente om geupdate te worden, we krijgen een persbericht te lezen voor de volgende dag, die we daarna kunnen bespreken. Als we constateren dat in dit persbericht fouten en onwaarheden staan. Dat in het verleden en heden alles al onderzocht is en geconstateerd is dat de Red Sox niet passen op Moleneind. Verzoeken wij het stuk in het persbericht waarin staat, dat een nieuw onderzoek of de Red Sox misschien toch past op Moleneind, geschrapt dient te worden. De wethouder schrikt van deze constatering en geeft ons gelijk, maar iets in de houding en aarzeling van hem om het te schrappen doet ons naar de telefoon grijpen en ja hoor het persbericht staat al online.

Het voelt als een mes in de rug, 6 jaar samengewerkt op eerlijkheid en vertrouwen, en nu dus hebben ze 's morgens een college vergadering gehouden 's middags een persbericht eruit en daarna de werkgroep inlichten. (Bam, een flinke deuk voor het vertrouwen in de politiek). Maar omdat de wethouder het met ons te doen had, en hij zei bijna met tranen in zijn ogen (ik dacht echt gaat hij nou huilen?) dat hij gevoelig was voor zulke zaken, hebben we met hem afgesproken dat hij het de volgende dag zou rectificeren. Maar volgens mij heeft hij ons verkeerd verstaan en dacht hij te horen rectaalfiseren oftewel je kont ermee afvegen, want de volgende dag krijgen we een mail van zijn medewerker dat er niet gerectificeerd wordt, dus van de 1^e belofte die door de nieuwe wethouder wordt gemaakt aan de werkgroep wordt meteen een leugen (Bam een 2^e kaakslag voor het vertrouwen in de politiek). Later die week wordt het (en nu met droge ogen) ook nog op tv verteld

dat een onderzoek naar de mogelijkheid of de Red Sox kunnen blijven wordt uitgevoerd (en hier hebben we klap nr 3).

Maar bespaar je de kosten en moeite, het onderzoek staat hierboven beschreven en zwart op wit in het vademecum van de KNBSB. Ook werd er in de vergadering gesproken over dalende leden aantallen bij verenigingen, uit navraag blijkt de wethouder over landelijke cijfers te spreken, en dat er een landelijke daling is binnen de teamsport, behalve die van de Red Sox (toch ook een teamsport) die had hij paraat en wist te vertellen dat die gegroeid waren, maar FC de Rakt en RC Octopus is nooit iets gevraagd. Terwijl Rugby een van de snelst groeiende sport binnen Nederland is, de laatste 10 jaar zijn we verdubbeld in leden, en is er een derde aan clubs bijgekomen. En natuurlijk zijn wij in de corona tijd leden verloren maar er zijn er ook weer bij gekomen en er komen er nu ook weer terug. De corona dip zijn we bijna weer te boven, de team aantallen zijn stabiel en ook spelen we nog altijd op het niveau van voor de corona. Dan daarbij zijn wij na de corona ook geroeid op het sociaal maatschappelijk vlak en zijn in samenwerking gegaan met de Harde Leer School waarbij we indirect voor de gemeente Maashorst geld uitsparen, bij de harde leerschool worden jongeren uit het granieten bestand (jongeren die tussen wal en schip van de zorg vallen, en de gemeente veel overlast en geld kosten) van de gemeente middels rugby, workshops en discipline in 13 weken tijd (3 dagen per week) op het rechte pad gebracht inclusief een baan (80% slaagt), de eerste groep is begin dit jaar afgerond en we zijn nu bezig met een 2^e groep van 15 personen (zie ook <https://dehardeleerschool.nl>)

Wat heeft de gemeente nu eigenlijk met de Red Sox het is de kleinste vereniging op Moleneind met het minste gebruik maar met de meeste overlast, en zij krijgen discutabele items voor elkaar. Op de avond dat we uitgenodigd waren, waren wij (de rest van de werkgroep) een kwartier te vroeg en moesten we ff wachten in de hal, toen we naar het vergaderzaaltje werden gebracht waren de Red Sox daar al aanwezig, zij gingen de koffie halen (ik wist nog geeneens waar ik was in het nieuw veranderde gemeentehuis) de gehele vergadering waren ze vrij stil en na de vergadering bleven ze nog zitten. We weten dat er minimaal 1 lid van de Red Sox een behoorlijke positie in de gemeente heeft, maar nee zo mag je niet denken, zo werkt het niet in Nederland, dit is complot denken. MAAR HOE KAN HET DAN??? De volgende dag staan de wethouder en de Red Sox op Dtv desinformatie te verspreiden, en om de hete brij van de veiligheid wordt heen gedraaid (hoppakee nog een kaakslag). Dus de zelf toegegeven fouten worden niet gerectificeerd maar nog eens aangedikt. "Ja maar Thijs dit was waarschijnlijk al van te voren opgenomen". Dus dan is alles van te voren al bekookstoft?, terwijl de wethouder ontkende dat er nog niets besloten is. De gemeente richt met een hoop bombarie een burgerparticipatie groep op, 6 jaar lang vergaderen, samenwerken, en de vuile was binnen gehouden, een gezamenlijk definitief onderbouwd resultaat afleveren om de vingers bij af te likken, waarbij de gemeente zich terecht zelf op de schouders heeft geslagen. En dan op een maandag uit het niets hebben de gemeente en de Red Sox samen (waarom niet zoals afgelopen 6 jaar niet met de gehele werkgroep?) zich afgesplitst en een slecht bedacht niet onderbouwd plan de wereld in geslingerd. En dan spreken ze elkaar nog tegen ook, de wethouder wil de hele gemeente Maashorst onderzoeken, en de Red Sox hebben 1 eis (wat een arrogantie zoveel overlast veroorzaken en dan nog eisen ook) ze willen in de kern Uden blijven.

Ze willen nu dus de gaas gaan verhogen voor €150.000 alsof het nix is, en 80% kan worden verhuisd dus daar gaat al €30.000 verloren, maar de verhuiskosten moet je ook nog berekenen want nu moet je 2 keer op en afbreken en anders is het 1 keer slopen en 1 keer opbouwen, dus daar vervliegt al totaal een halve ton. En ik geloof niet in die €150.000, de backstop is nu 7 meter hoog als je het verdubbeld dan nog komen de ballen erover heen en hoe hoger de ballen komen des te harder ze naar beneden komen, dus met verhogen bereik je misschien minder ballen maar de hardst vallende ballen blijven een gevaar. Een afketsende bal gaat makkelijk minimaal 20 meter de lucht in. Wil je de parkeerplaats, het terras, het trainingsveld, de Molen en de wandelpaden goed beveiligen tegen overvliegende ballen van het honkbal en softbal veld dan moet er een totale lengte van 300 meter

gaas komen staan, over de hoogte kan ik geen uitspraken doen, zelfs de honkbalbond doet daar geen uitspraak over anders hadden ze geen fout geslagen ballen gebied hoeven te benoemen in het vademecum.

CONTROLETIP!:

Dus!?! Ik ben zeer benieuwd naar het rapport waarin staat hoe en wat ze gaan vervangen (IK ZOU DIT GOED CONTROLEREN, WANT WAARSCHIJNLIJK OM DE KOSTEN TE DRUKKEN WORDT ER HALF WERK AFGELEVERD, DIE MAAR EEN KLEIN DEEL VAN DE VEILIGHEID AFDEKT!!!), en ik ben benieuwd waarom de KNBSB de veld renovatie heeft goedgekeurd en niet heeft afgekeurd op hun eigen veiligheid richtlijnen, zeker nu de afmetingen zijn vergroot en een openbare weg ook binnen het veld is komen te liggen.

Een van de redenen om het veld te verleggen was hangjongeren, vandalisme en drugs gebruik in de dug outs, (zie bijlage 2004) deze problemen kun je in een openbaar park niet oplossen, waar het veld dan ook ligt. Met uitplaatsing van de Red Sox los je dit wel op (zie bijlage 2012). Tevens had de werkgroep hiermee in het plan de veiligheid en het parkeerprobleem opgelost, nu kan de parkeerhaven niet worden uitgebreid en blijft er in het weekeinde overlast op de Aalstweg.

Met 1 pennenstreek wordt de werkgroep aan de kant geschoven. Uren hebben we eraan gewerkt de clubvertegenwoordigers vrijwillig, al die uren hebben we niet aan ons clubje kunnen besteden, de buurtbewoners schoven hun avond hobby aan de kant, de gemeente medewerkers daarentegen hebben waarschijnlijk hun overuren en reiskosten kunnen declareren en wat hebben al die onderzoeken, architect plannen en gespreksleiders wel gekost? maar dat maakt niet uit want we hadden resultaat. Een complot denker zou zeggen tja zo werkt het nu eenmaal ze creëren werk voor zichzelf, lekker overuren draaien op maandag genieten van de gastvrijheid van de sportclubs, en alles vertragen met onderzoeken totdat je tijd erop zit, dan alles wel of niet overdragen aan je opvolger, die kan dan weer verder gaan met vertragen en als hij of zij commentaar krijgt weet hij/zij van niets want "dat was mijn voorganger". De wethouder heeft het nu al weer over dat het 2 jaar kan gaan duren, ze zitten er al bijna een jaar dus nog een beetje vertragen en de 4 jaar zitten er op. Maar wij zijn geen complot denkers, het feit is wel dat we 5 wethouders en 4 projectleiders hebben gehad in de werkgroep. En ze vragen ons dat we sinds 2004 geduld moeten hebben?

Mijn geduld is op en ik schreeuw het van de daken, en niet omdat ik een verwend klein kind ben dat staat te stampvoeten om gelijk te krijgen, nee ten 1^e voor de veiligheid van mijn leden en de park passanten, en ten tweede wil ik weten of ik niet gek ben, iedereen zegt dat ik gelijk heb. Waar de Red Sox vroeger nog stonden te juichen als er een bal op een auto terecht kwam, staan ze in het heden tussen het rugby publiek (die met de rug naar de honkbal staan) fout geslagen ballen af te vangen. Zelfs de gemeente geeft je gelijk (zie bijlage 2012 en zie het definitief besluit in 2019) maar achter je rug om gebeuren er andere dingen. Eigenlijk zou ik de gemeente moet kussen, want ik voel me genaait, en als ik genaait wordt wil ik er ook een beetje bij vrijen. "Nou nou Thijs, niet zo'n grof taalgebruik", maar beter een goede metafoor die de zaak duidelijk maakt dan met woorden een ja vertellen als nee en of andersom of in 1 zin pas op de plaats en willen versnellen gebruiken. Want onze democratie gaat niet kapot aan politici of complotdenkers, het gaat ten onder aan de woordkunstenaars die in de politiek zitten. Een hoop blabla en niets doen, we hebben weer politici nodig die besluiten durven te nemen. Ik zeg altijd "het slechtste besluit dat je kan nemen is geen besluit", en die uitspraak is nu achterhaald door de gemeente Maashorst "het slechtste besluit dat je kunt nemen is een definitief besluit terug draaien naar geen besluit". We hebben een leraren te kort in het onderwijs ik zeg al die woordkunstenaars ontslaan uit de politiek en zet ze voor de klas. We hebben politici nodig met ballen en niet te veel testosteron.

BESPARINGSTIP!:

Controleer de bijgevoegde documenten en de door mij aangeleverde feiten, het bespaart je de kosten van een onderzoek door een bureau die een opdracht moet uitvoeren van de betaler van dit onderzoek. De feiten in deze mail spreken voor zich, en worden gratis geleverd door een vrijwilliger. 6 jaar lang heb ik met plezier gewerkt in de werkgroep en heb ik goed geslapen, nu na de 1^e ontmoeting met de nieuwe wethouder heb ik al 2 weken slapeloze nachten, en ben ik weer een veel tijd kwijt die ik niet aan mijn club kan besteden, ook is het opgebouwde vertrouwen compleet weggeslagen. Ik hoop door het af te schrijven in deze mail weer lekker te kunnen slapen. Er wordt een hoop onrecht hier gedaan en ik als vrijwilliger kan niet strijden tegen zo'n groot apparaat als de gemeente met geld en tijd zat. Daarom ook deze mail, het onrecht kan en moet alleen van binnenuit bestreden worden, vandaar deze mail aan alle partijen binnen de gemeente Uden. En voor de woordkunstenaars onder jullie, probeer deze mail te begrijpen en doe iets met de boodschap in deze mail, en probeer me niet te vangen op woorden of zinsnede die voor meerder interpretaties vatbaar zijn. Houdt er rekening mee dat hij geschreven is na 2 weken slecht slapen, vanuit jarenlange (18 stuks) frustratie en emotie, lees door het cynisme heen en kijk wel goed naar de feiten en doe daar iets mee.

De werkgroep heeft nooit besloten dat de Red Sox naar de Boekelsedijk moesten, de werkgroep heeft besloten dat ze moesten vertrekken naar een goede locatie, de gemeente heeft gezegd Boekelse dijk, dus als dat niet kan dan moeten ze maar ergens anders heen, maar hier op Moleneind gaat het niet. En begrijp me niet verkeerd ik heb helemaal niets tegen honkbal en iedereen moet sporten, ik heb wel iets tegen de besturen van de honkbal, KNBSB en de gemeente die in 2003 hebben besloten om een gevaren zone dwars over de rugbyclub te leggen. Gebeurt zoiets op de bouw zou de arbo dienst staan te stuiteren, geldt de arbo wet ook voor politieke spelletjes? Dan moeten we gaan rugbyen met helm op en stalen neuzen.

Ik ben ontzettend voor samenwerken en samen doen, daarom ben ik ook ingestapt in de werkgroep. Een rugbyer doet niet anders in het veld, maar ik heb nog nooit meegemaakt dat we een wedstrijd hebben gespeeld die goed was voorbereid en waarop we lang getraind hebben, die wedstrijd die zwaar bevochten wordt met goed plan en we uit eindelijk toch vet weten te winnen. En dat dan aanvoerder zegt "ik verklaar deze wedstrijd voor verloren".

Ik ben er klaar mee, en ben klaar om de strijd aan te gaan om op wat voor een manier dan ook, en als het aan mij ligt wordt er op Moleneind geen honkbal meer geslagen.

O ja en nog ff over die kop boven deze mail, de vuile was heb ik nog binnen gehouden, dit was de witte was, zie je die mooie witte boorden?

OPLOSSING TIP!:

Ik wil niet alleen klagen, maar wil ook meedenken in de oplossing en die is makkelijker en dichterbij dan je denkt. De wethouder had het ook over een budgettaire kwestie nu de prijzen van materialen de pan uit rijzen. De wethouder heeft mij getriggerd ook een onderzoekje te doen, ik houdt het dicht bij huis en doe het niet landelijk maar regionaal, en inderdaad op regionaal niveau heeft de wethouder wel gelijk, het teamsporten verminderd want de honkbal verenigingen in Gemert en Veghel zijn in de coronatijd gestopt, vandaar wellicht de ledengroei bij de Red Sox? Gezien er toch nergens plaats is in Uden voor een veld van 180 x 180 ligt de oplossing juist wel achter Schaijk, waarom niet fuseren met Oss of Schijndel daar zitten 2 goede clubs met een goede accommodatie, geef ze de €150.000 als vertrekpremie mee. Het resultaat is dat park Moleneind kan worden

afgebouwd, er hoeft ergens anders niet worden bijgebouwd en dus de gemeente houdt dan geld over. Iedereen tevreden.

De buurt, de Aalstweg, de Molenaar, FC de Rakt en de Parkbezoekers zijn weer veilig, De Gemeente spaart geld uit en is eindelijk af van een jarenlang hoofdpijn dossier en heeft weer wat vertrouwen terug door te handelen en niet te rekken, De Red Sox zijn van het gezeik af over die overvliegende ballen en zijn gespekt in hun kas, de buur honkbal vereniging is blij want die hebben in moeilijke tijden van dalende (teamsportleden) weer meer body gekregen in leden en financiën. Alleen moeten de Red Sox hun eis (wat die ook waard is) om perse in het centrum van Uden te blijven, laten varen. En als ik deze opsomming bekijk wegen de nadelen niet op tegen de voordelen. En het is ook nog eens snel te realiseren.

Ik zou zeggen doe met dit gratis onderzoek je voordeel.

Met ovale groet,

.....

Voorzitter Rugbyclub "Octopus" Uden

Rugbyclub Octopus Uden



uw kenmerk ons kenmerk behandeld door datum
- 12.007299 - 22 mei 2012

onderwerp bijlage doorkiesnummer verzonden
Situatie Moleneind Red Sox - 14 0413 **22 MEI 2012**

Beste heer

Op 30-3-2012 hebben wij uw brief ontvangen over het verzoek om aandacht voor de gevaarlijke situatie veroorzaakt door de Red Sox en voor het vademecum van de KNBSB dit heeft geleid tot de mededeling dat U gemeente Uden verantwoordelijk wilt houden voor elk ongeluk dat zou kunnen gebeuren door verdwaalde honkballen.

Deze problemen op Moleneind zijn bij ons bekend. Niet alleen vandalisme, hondenoverlast etc, maar ook de situatie betreffende Uden Red Sox, waar u in uw brief naar verwijst. Wij kennen ook het vademecum van de KNBSB. Wij hebben daarom de afgelopen jaren al het kunnen het mogelijke gedaan om Uden Red Sox binnen de gestelde eisen van KNBSB te kunnen laten spelen. Het is bekend dat de drie verenigingen niet aan elke gestelde eis van de reglementen voldoen. Ook Uden Red Sox voldoet niet aan alle gestelde eisen; op deze locatie is dat ook niet te realiseren.

In het collegebesluit van december 2008 is besloten om Uden Red Sox te verplaatsen naar een andere locatie binnen de gemeente Uden. Dit proces kost veel tijd. De problemen zoals deze er op dit moment nog steeds zijn, zijn daarom niet nieuw, maar ook niet direct oplosbaar.

Wij hebben daarom gevraagd aan verenigingen om geduld te hebben, en met elkaar naar oplossingen te zoeken, zolang de situatie op Moleneind nog onveranderd is. Wij begrijpen van zowel Rugbyclub Octopus en Uden Red Sox, dat de samenwerking niet helemaal soepel verloopt. Wij willen u dan ook met klem verzoeken om deze samenwerking te verbeteren. Wij zien graag de beide verenigingen naar passende oplossingen zoeken zolang de situatie op Moleneind onveranderd is. Als wij u daarbij behulpzaam kunnen zijn, horen wij dat graag.

Met vriendelijke groet,
namens Burgemeester en wethouders van Uden

1
hoofd afdeling Maatschappelijke Ontwikkeling

Afbeelding 6a: Gevoelig gebied voor foutgeslagen ballen honkbalveld
(95% zekerheid, op basis van een 100/122/100 veld)

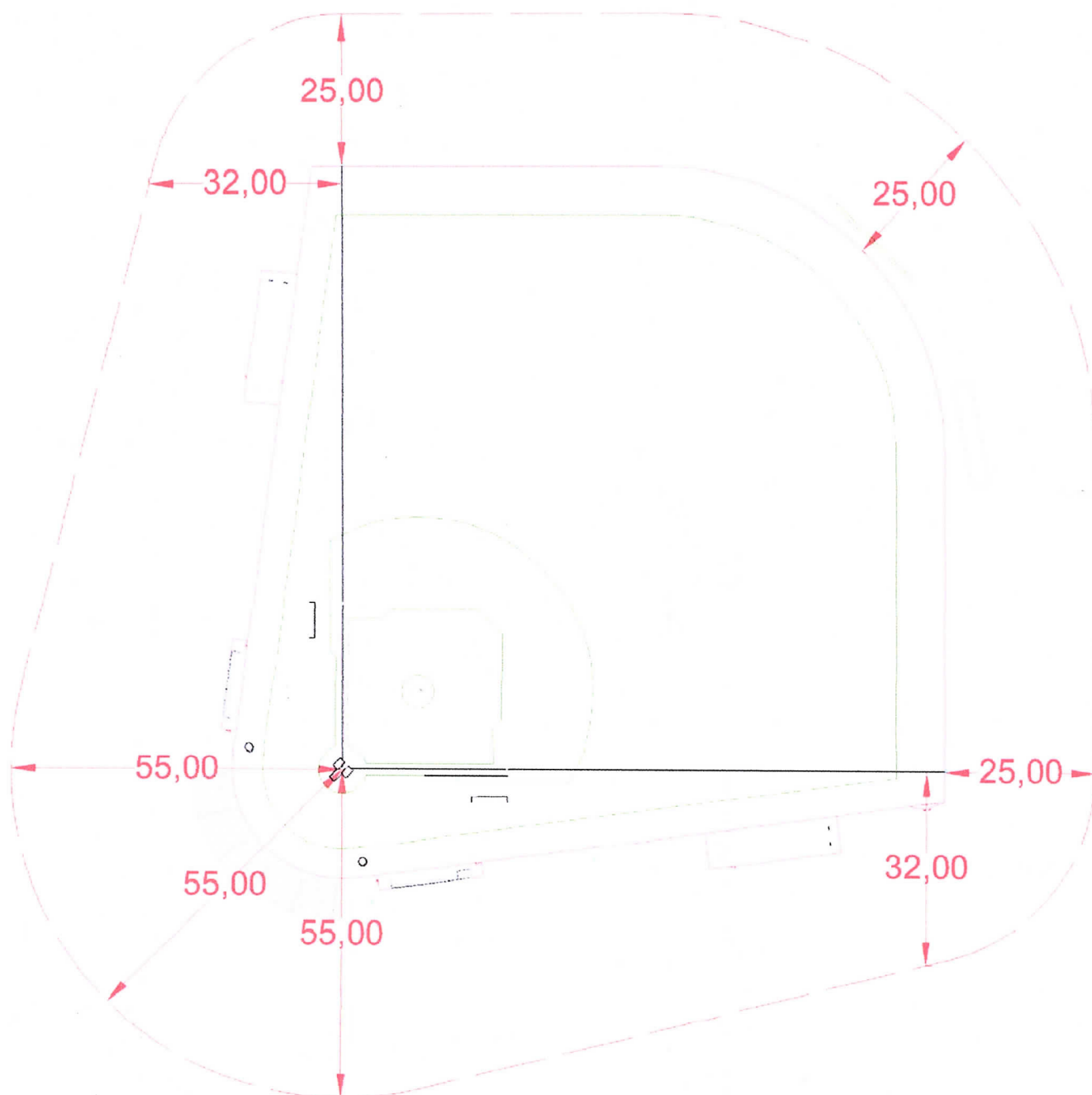

Afbeelding 6b: Gevoelig gebied voor foutgeslagen ballen softbalveld

(95% zekerheid, op basis van een 80/80/80 veld)

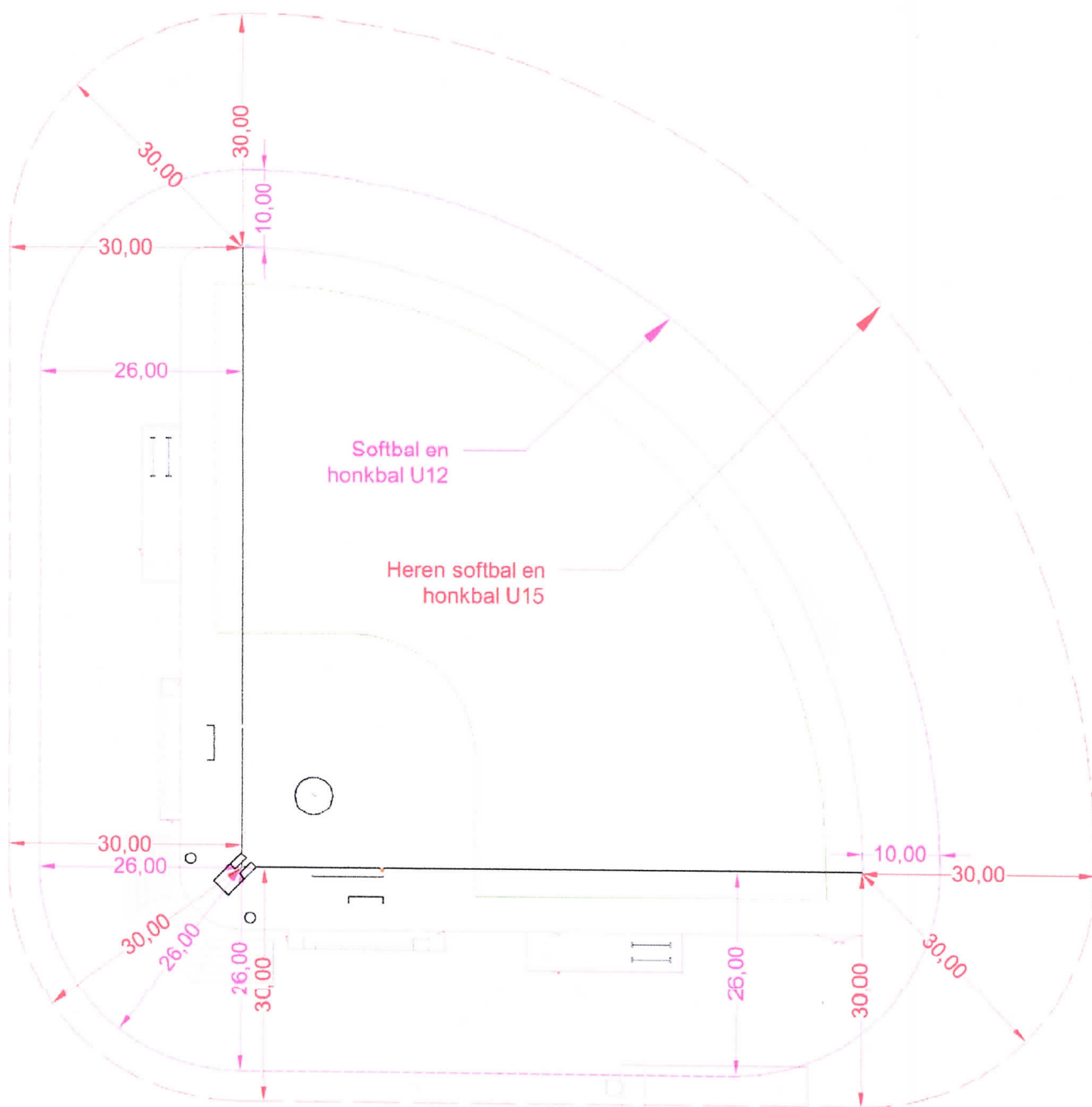

VERSLAG

UDEN 28-09-2010

UPDATE na/v OOM VERGADERING 28-09-2010 in ROOD, wij zien Uw reactie gaarne tegemoet .

Verslag van de vergadering van de gebruikers Moleneind op 15 april 2010 om 09.00-11.00 uur.

Nr.	Onderwerp	Actie
1.	<p>Zoeken naar structurele mogelijkheden/oplossingen.</p> <p>Het probleem op dit moment is de ruimte capaciteit. De verenigingen zijn door hun succes in de knel gekomen met de beschikbare ruimten.</p> <p>Onder andere wordt genoemd:</p> <p>Er wordt gesproken over een optie om het verplaatsen Red Sox, zodat er op Moleneind meer ruimte ontstaat voor Octopus en Fc de Rakt. Tevens zal Red Sox op een andere locatie de velden volgens de normen van de bond en de benodigde huisvesting nodig hebben om de sport optimaal te kunnen beoefenen.</p> <p>Opnieuw inrichten Moleneind.</p> <p>Nagegaan wordt welke gebieden er eventueel gebruikt kunnen worden om Red Sox te huisvesten.</p> <p>Nieuwe afspraak maken Red Sox.</p> <p>Op dit punt constateren wij dat er geen vooruitgang geboekt zal worden , en wellicht structurele oplossingen nog wel 5 a 6 jaar kunnen duren. De problemen worden alleen maar groter nu er ook een Nieuwe bouwaanvraag Back stops is neergelegd door de Red Sox.</p> <p>WAT IS HET OFFICELE STANDPUNT</p>	RvB
2.	<p>Hekwerk om bebouwing.</p> <p>Hekwerk kan geplaatst worden, maar de tijdelijke nood-kleedaccommodatie moet volgens bouw en woningtoezicht verwijderd worden nadat de bouw is afgerond.</p> <p>Er kan een tijdelijke vergunning aangevraagd worden, als de tijdelijkheid met onderbouwing aangetoond kan worden.</p> <p>Dit punt loopt ten einde , er zal medio Oktober begonnen worden met de werkzaamheden</p>	RvB

Nr.	Onderwerp	Actie
3.	<p>Berekening installatie</p> <p>Er wordt een vergunning aangevraagd bij de provincie om een grotere beregeningsput te kunnen slaan.. De vergunning die door de Provincie afgegeven moet worden laat op zich wachten. Vooralsnog zullen we op de zelfde wijze moeten beregenen zoals vorig jaar</p> <p>Met het leggen van de hoofdleiding wordt gewacht totdat duidelijkheid is van de provincie.</p> <p>Op dit moment word verreken met de Gemeente op bases van opgave uren, Dit is erg omslachtig en persoons afhankelijk, wellicht kan hiervoor op bases van afgelopen jaar een vaste verrekening worden afgesproken</p>	W. A
4.	<p>Extra Prullenbakken</p> <p>Zelf oplossen door verenigingen</p>	-
5.	<p>Fietspad</p> <p>Het fietspad wordt aan de A50 zijde zo spoedig mogelijk afgesloten.</p>	WA
6.	<p>Natuurhagen en poortjes</p> <p>Op enkele plekken zijn diverse deze stuk. Daar waar mogelijk zullen deze gerepareerd worden op kort termijn</p>	WA
7.	<p>Parkeerplaats en fietsen</p> <p>De parkeerplaats zal voor de zomervakantie verhard worden. E e.a. wel afhankelijk van situatie noodlokalen en oplossing onder nr 8.</p> <p>De fietsrekken die op dit moment op het terrein van het Udens College staan, verplaatsen naar de parkeerplaats. Kan dit nu???</p> <p>Punt valt samen met punt 8</p>	WA
8.	<p>Rondvliegende honkballen</p> <p>Nagegaan wordt wie er uiteindelijk verantwoordelijk is voor schade door een rondvliegende honk-, softbal.</p> <p>Tevens de mogelijkheden bekijken om dit te voorkomen.</p> <p>Dit punt is zeer actueel met name omdat een verplaatsing van de Red Sox nog ver weg lijkt .: Ons standpunt (NSF & KNBSB)</p> <ul style="list-style-type: none"> ➤ De bezitter van de grond is aansprakelijk ➤ Veld zou 50 mtr van bebouwing moeten staan (met uitzondering van eigen clubhuis) ➤ Eerdere uitspraak B&W is niet rechtsgeldig <p>Wij begrijpen dat de aanvaarding van aansprakelijkheid directe gevolgen zal hebben voor de fietsenstalling punt 7.</p> <p>Tevens loopt er nog een schadeclaim, graag zien wij uitsluitel mbt dit onderwerp zodat ook hier gekeken ka (en moet) worden hoe nu verder.</p> <p>WAT IS HET OFFICIELE STANDPUNT</p>	RvB

Nr.	Onderwerp	Actie
9.	<p>Kleedlokalen Octopus</p> <p>Uitzoeken wie eigenaar is en verantwoordelijk voor het onderhoud van de kleedlokalen Octopus</p> <p>Antwoord ontvangen , Octopus beraad zich nog op de gevolgen hiervan en zal hier bij gelegenheid op terugkomen.</p>	RvB
10.	<p>Afspraak plannen Red Sox na de mei-vakantie</p> <p>Nieuwe Afspraak plannen eerste week van juli 2010</p>	RvB
11	<p>Scholensport, de heer [naam] beweert zwart op wit het gebruik van het rugby veld te kunnen aantonen.. en de scholen gebruiken het veld ook. Dit is onrechtmatig en in tegenstelling met de afspraken.</p> <p>Gaarne eaa corrigeren !!!</p> <p>PS.: [naam] zal om copy vragen bij [naam] en dit doorspelen</p>	RvB / Hr

VERSLAG

Verslag van schouw Sportpark Moleneind, gehouden op 6 oktober 2004.

Aanwezig:
Gemeente Uden:
Politie Uden :
Red Sox:
FC de Rakt:
Octopus:

Er heerst op sportpark Moleneind veel overlast en criminaliteit van hangjongeren en het park wordt gebruikt als honden uitlaatplaats.

Het bovenstaande is diverse malen door de gebruikers van Sportpark Moleneind aangekaart, en vandaar dat er een schouw is georganiseerd, om de daadwerkelijke problemen te laten zien, maar vooral om te kijken naar de mogelijkheden en de oplossingen.

Hieronder een opsomming van tips-oplossingen-wensen van de gebruikers van Sportpark Moleneind.

- Meer medewerking van Politie
- Omheining rondom het Sportpark
- De gebruikers moeten elk incident melden bij de politie
- Politie Uden wordt gevraagd om het gemelde terug te koppelen, zodat men weet dat er iets met de melding gedaan is.
- Op de toegangswegen naar het sportpark, duidelijk aangeven wat er is toegestaan en wat niet. Bordjes plaatsen Wet: 461.
- Struiken laag houden, en meer licht op het park.
- Bij de herinrichting van de parkeerplaats is het wenselijk om de lantaarnpalen door trekken vanaf de bestaande aansluiting tot op de nieuwe parkeerplaats.
- Kantine voorzien van veiligheidsgas.
- De status van het terrein duidelijk aangeven bij de toegangswegen van het complex.
- **Softbalveld verplaatsen naar honkbalveld, en softbalveld vervangen door voetbalveld(en).**
- Bomen softbalveld verplaatsen naar hoofdveld FC de Rakt, als natuurlijke ballenvanger.
- Velden beschermen met omheining.
- Status van de hondenuitlaatplaats onduidelijk. Hondeborsjes van de uitlaatplaatsen duidelijk ophangen.
- Clubhuis afschermen met hekwerk tegen vandalisme.
- Parkeerplaats beveiligen tegen afgeketste ballen van het honkbalveld. Red Sox is verzekeringstechnisch niet aansprakelijk.
- Veel overlast van "hang" jeugd. Veel vernielingen hierdoor. Daarbij komen hoge kosten kijken voor het repareren van deze vernielingen en is niet meer op te brengen voor verenigingen.
- De ballenvangers van FC de Rakt zijn kapot.
- Herinrichten van Moleneind samen met de verenigingen, en kijken naar de mogelijkheden.

1.0 Inleiding

- A. De KNBSB terreincommissie heeft dit handboek geschreven voor gemeenten, verenigingsbesturen en andere instanties die zich bezig houden met de aanleg en het beheer van honkbal- en softbalaccommodaties. Dit handboek dient te worden gehanteerd als norm voor honkbal- en softbalvelden.

Bij de inrichting en gebruik van een sportaccommodatie dient te worden gelet op de geldende regelgeving zoals verwoord in het 'Activiteitenbesluit' van de overheid.

Sinds 2010 wordt aangegeven wanneer een artikel van deze norm niet verplicht is maar een aanbeveling of een wens.

Met ingang van het Vademecum 2018 wordt niet meer aangegeven sinds wanneer bepaalde regelgeving van toepassing is. Om oudere regelgeving te raadplegen, dient men de oudere versie(s) van het Vademecum in te zien. De voorlaatste versie is op de website van de KNBSB terug te vinden.

Bij onduidelijkheden verdient het aanbeveling contact met de KNBSB Terreincommissie op te nemen.

- B. Bij het gebruiken van dit handboek dient men zich te vergewissen voor welk niveau de accommodatie in de toekomst bedoeld is. Voor internationale wedstrijden zijn de eisen voor de sportaccommodatie stringenter dan voor nationale wedstrijden. Zie daarom ook de normen van World Baseball Softball Confederation (WBSC) die beschreven zijn op de website: www.wbsc.org.
- C. In de onderstaande gevallen dient de accommodatie door de KNBSB Terreincommissie te worden gekeurd, waarna zij advies geeft aan het KNBSB Bondsbestuur die het veld vrij kan geven voor deelname aan de competitiewedstrijden waarvoor het veld is aangelegd:
- in geval van de aanleg van nieuwe velden
 - in geval van renovatie van velden
 - in geval van promotie naar een hoger competitie niveau

In de eerste twee gevallen dient de cultuurtechnische keuring door een keuringsinstantie (b.v.: KIWA ISA Sport) te worden uitgevoerd. Ook dienen de werkzaamheden te worden aangemeld bij het kwaliteitszorgsysteem van NOC/NSF zodat een certificaat afgegeven kan worden zodra en de keuringsinstantie en de terreincommissie van de KNBSB hun keuringen positief hebben afgesloten. Zonder dit certificaat mag op het betreffende veld geen competitie worden gespeeld.

De hiermee gepaard gaande kosten zijn voor rekening van de opdrachtgever.

- D. Voor de top-competities* geldt dat deelname alleen kan geschieden indien daarvoor door het KNBSB Bondsbestuur een licentie is verleend.
- E. Voor overleg betreffende aanleg, renovatie van of aanpassingen aan honkbal- en softbalaccommodaties kan altijd contact opgenomen worden met de vertegenwoordiger van de KNBSB Terreincommissie. Wie dit voor uw vereniging is kan teruggevonden worden op de website van de KNBSB.

Met het verschijnen van Vademecum Accommodaties 2022 (versie 2.53) zijn alle voorgaande versies vervallen.

*: top-competitie is Hoofdklasse en 1^e klasse voor zowel honkbal als softbal

-
- Bij honkbal kunnen foutgeslagen ballen tot 55 meter achter de thuisplaat neerkomen. Ook langs het zijveld komen foutgeslagen ballen buiten het veld, met een afstand van 32 meter dient rekening te worden gehouden. Achter het buitenveldhek kunnen ballen 25 meter buiten het hekwerk neerkomen (zie afbeelding 6a).
 - Bij softbal zijn de afstanden tenminste 26 tot 30 meter afhankelijk van het gebruik van het speelveld (zie afbeelding 6b).

Deze afstanden zijn geen zekerheid. Dit vanwege de veiligheid van de rondom gelegen zaken waar de geslagen ballen buiten het speelveld terecht kunnen komen.

De eigenaar van de sportaccommodatie is verantwoordelijk voor de veiligheid van personen en goederen op en buiten de accommodatie en is aansprakelijk voor de gevolgen die ontstaan bij onder andere foutgeslagen ballen indien onvoldoende maatregelen zijn getroffen.

3.1.4 Visuele horizon / Batters-eye (honkbal)

Het is van groot belang dat de slagman een goed zicht heeft op de naar hem geworpen bal. Een donkere achtergrond achter het midveld is derhalve een vereiste. Een groenvoorziening achter het midveld kan dit zicht aanzienlijk bevorderen. Indien een onvoldoende rustig uitzicht problemen voor de slagman oplevert, kan de batters-eye achter het midveldhek met twee meter tussenruimte worden geplaatst. Deze batters-eye is een donker oppervlak van 20 meter breed en 7 meter hoog. Het is niet toegestaan reclame-uitingen en andere verstorende zaken in het batters-eye gebied aan te brengen.

WBSC: Voor internationale honkbalwedstrijden is een batters-eye verplicht, met de vereiste hoogte van tenminste 10 meter, zie hiervoor ook 'Facility Standards'.

3.1.5 Berekening gravel en gras

Het speelveld, met name het gravel, dient kunstmatig te worden beregend voor aanvang van de wedstrijd en in droge periodes. Bij voorkeur wordt gekozen voor automatisch beregenen voor het gehele veld met een aparte schakelmogelijkheid voor het halfverharde binnenveld. De magneetafsluiters (hydrant put deksels) dienen buiten het speelveld, dat is buiten het hekwerk te worden geplaatst of strak tegen het hekwerk met een afdekking van minimaal 5 cm grond en gras (of gravel indien in een warning-track gesitueerd), als het niet anders kan.

De aansluitpunten voor eventueel handmatig sproeien zijn achter de werpheuvel en in de inloop van de dug-out. De berekening van het gravel is van groot belang voor de stevigheid van het gravel en voorkomt stuiven van droog gravel. Het is aan te bevelen de sproeicirkels klein te houden zodat de druppels ook klein zijn. Voor een betere bespeelbaarheid is het goed elke ochtend bij wedstrijden en trainingdagen het binnenveld te sproeien. Als het gravel droog is zal bij training en bij wedstrijden de onderlaag (lava stenen) naar boven komen wat groot onderhoud tot gevolg zal hebben (voorbeeld van berekening zie afbeelding 7a en 7b).

3.2 Definitie van het speelveld

Het speelveld is een omheind veld waarbinnen het spel reglementair overeenkomstig de spelregels wordt gespeeld. Dug-outs (zie 3.5) zijn onderdeel van de accommodatie en staan buiten het speelveld en mogen niet vrij toegankelijk zijn voor publiek.

Het gehele honkbalveld of softbalveld dient bij voorkeur te worden aangelegd met horizontale afwatering 0,25% over de veld-as, gerekend vanaf het middelpunt van de veld-as naar de backstop

2.0 Planningsnorm

Bij de aanleg van honkbal- en softbalvelden mag men er in het algemeen vanuit gaan dat bij deelname aan competities in het weekend, zonder dubbele wedstrijden dan wel zonder zogenaamde double-headers (twee wedstrijden tegen dezelfde tegenstander op dezelfde dag), per veld maximaal plaats kan worden geboden aan:

- acht normteams bij honkbal
- tien normteams voor honkbal U12 en U15
- tien normteams bij softbal

Voor een meer gedetailleerde uitwerking zie Bijlage I.

Voor kleed- en wasruimte is de norm per wedstrijdveld twee kleed- en wasruimten voor de spelers en twee kleed- en wasruimten voor scheidsrechters per één tot vier wedstrijdvelen aanwezig dienen te zijn. De softbalsport (spelers en scheidsrechters) wordt, soms tegelijkertijd, door zowel mannen als vrouwen beoefend.

3.0 Speelveld

1. Situering

De veld-as van het speelveld dient bij voorkeur zodanig te zijn gesitueerd dat slagman, achtervanger en scheidsrechter zo weinig mogelijk hinder ondervinden van het in de ogen stralend zonlicht. Voor **honkbal** en **softbal** betekent dit dat de veld-as van het speelveld bij voorkeur gesitueerd dient te worden op de windrichting: WZW - ONO (67,5°). De veld-as is de denkbeeldig getrokken lijn vanaf de thuisplaat over het tweede honk richting buitenveld. Voor **softbal** en **jeugd honkbal** zal de keuze van de situering mede afhangen van tijdsperiode waarop de meeste wedstrijden plaats zullen vinden.

Wanneer ook avondwedstrijden worden gespeeld verdient het aanbeveling de veld-as meer in de richting van het noorden (met de wijzers van de klok mee) te verschuiven.

3.1.1 Situering ten opzichte van hoogspanningslijnen

Hoewel de meningen buiten de KNBSB daarover niet eensluidend zijn, is de KNBSB van mening dat mede om praktische redenen geen honkbal- en softbalvelden onder hoogspanningsleidingen mogen worden gesitueerd.

3.1.2 Situering aanwezige bomen

Bij het plaatsen van bomen, rondom honk- en softbalvelden, dient er rekening mee gehouden te worden dat deze ver genoeg van de velden geplaatst worden, zo dat ze nooit met de kruin (ook niet deels) boven bespeelbaar gebied van de velden kunnen komen c.q. in (door) hoge hekwerken kunnen groeien. Ook dienen struiken op minimaal 1 meter van de hekwerken te blijven.

3.1.3 Veiligheid buiten het speelveld

Rekening houdend met onder meer gebruikers van de naastgelegen openbare weg, woonerven, sportvelden, woningen en andere infrastructurele facetten buiten de accommodatie dient bij de aanleg van een speelveld met standaardafmetingen te worden uitgegaan van een beschikbaar perceel van minimaal 180 x 180 meter bij honkbal en 140 x 140 meter bij softbal.

Raadsvoorstel

Zaaknummer: 54853-2022

Onderwerp: Onderhoud Uden Red Sox Park Moleneind

Auteur	: Pim van Drunen	
Domein/team	: Ruimte / Civiele techniek	
E-mail	: Pim.vanDrunen@gemeentemaashorst.nl	Effect op de begroting
Port.	: H.W. van den Broek	<input checked="" type="checkbox"/> Ja <input type="checkbox"/> Nee

Onderwerp

Onderhoud Uden Red Sox op Park Moleneind

Voorstel

1. De bestemmingsplanprocedure ten behoeve van verhuizen honk- en softbalvereniging Uden Red Sox naar Boekesdijk niet door te zetten.
2. Het college opdracht te geven per direct het onderhoud uit te voeren en de beheersmaatregelen toe te voegen aan de accommodatie Uden Red Sox op Park Moleneind.
3. De investeringen van € 150.000,- ten behoeve van Uden Red Sox in te zetten op de huidige locatie Park Moleneind.
4. Het college opdracht te geven per direct een onderzoek starten om nog in 2023 tot een nieuwe, definitieve locatiekeuze te komen voor Uden Red Sox binnen de gemeente Maashorst, inclusief een tijdspad en financiële onderbouwing.

Inleiding

In november 2022 heeft de gemeenteraad een Raadsinformatiebrief ontvangen met daarin de te nemen vervolgstappen voor Park Moleneind en het uithuizen van Uden Red Sox naar de Boekesdijk te Uden. Inmiddels heeft er een snelle actualisatie plaatsgevonden.

Snelle actualisatie

Op basis van deze snelle actualisatie (zie bijlage) kan een beslissing genomen worden over het vervolg van het dossier "reconstructie Park Moleneind en het uithuizen Uden Red Sox naar de Boekesdijk".

Het rapport kent de volgende conclusies:

Voor Park Moleneind geldt:

1. Op basis van de huidige behoefte en capaciteit van de sportverenigingen en velden bestaat er geen noodzaak tot (direct) uithuizen van Uden Red Sox.
2. Er zijn beheersmaatregelen mogelijk om de veiligheid rondom het honk- en softbalveld te vergroten op de huidige locatie van Uden Red Sox. Deze beheersmaatregelen zijn getoetst aan de molenbiotop en het huidige bestemmingsplan "Woongebieden Kom Uden 2022".

Voor Boekelsedijk geldt:

3. Binnen de begrenzing van de beschikbare locatie voor Uden Red Sox aan de Boekelsedijk is er, naast de varianten van 2020-2021, geen verdere optimalisatie mogelijk. De accommodatie is niet inpasbaar op deze locatie.
4. Er bestaat geen deskundig oordeel over het toepassen van hogere hekken om de veiligheidszones te verkleinen.
5. Er bestaat een reële kans van slagen van een beroep op het bestemmingsplan met betrekking op de veiligheidszones.

De snelle actualisatie betekende een snelle doorkijk van het dossier om hiermee een weloverwogen beslissing te kunnen nemen over het doorzetten van de bestemmingsplanprocedure Boekelsedijk. In de actualisatie wordt benoemd dat er nader onderzoek nodig is voor het uithuizen van Uden Red Sox naar een nieuwe definitieve locatie binnen de gemeente Maashorst.

Volgens het rapport geldt:

6. Sportpark De Bundel kent een overcapaciteit op het gebied van voetbal. Verplaatsing naar deze locatie wordt als kansrijk gezien. Daarnaast dient nader onderzoek te worden gedaan.
7. Verplaatsing naar het complex van FC Uden wordt als matig kansrijk gezien. Hierin zullen meerdere facetten nader onderzocht moeten worden, zoals de ruimtelijke inpasbaarheid van Uden Red Sox. Dit complex kent op voorhand vergelijkbare risico's als bij de locatie Boekelsedijk.
8. Inpassing in het middenterrein van De Keien wordt als niet realistisch gezien.
9. Verplaatsing naar een geheel andere locatie is op voorhand niet te bepalen. Daarbij is het belangrijk dat er in eerste instantie naar de fysieke ruimte wordt gekeken van 180*180m, of er in de nabije omgeving openbaar toegankelijke terreinen en/of woonpercelen aanwezig zijn, dat de gronden in eigendom van de gemeente zijn en in bijna alle gevallen een bestemmingsplanwijziging met bijbehorende motivering en onderzoeken nodig is.

Beoogd effect

De bestemmingsplanprocedure op Boekelsedijk niet doorzetten. De huidige locatie van Uden Red Sox op Park Moleneind van onderhoud voorzien zodat deze goedgekeurd kan worden en dat Uden Red Sox voor het aankomende seizoen competitie kan spelen in Maashorst. Tevens worden beheersmaatregelen toegevoegd om de veiligheid voor de omgeving te verhogen. Dit besluit vervangt het raadsbesluit van januari 2020.

Argumenten

1.1. De accommodatie is niet inpasbaar op de locatie Boekelsedijk

Bij de aanleg van een nieuw honk- en softballootie moet conform het Vademecum van de KNBSB een ruimtebeslagonderzoek worden uitgevoerd, voor een honkbal- en softballootie geldt een ruimtebeslag van 180 x 180 meter. De conclusie vanuit de snelle actualisatie is dat er geen variant te verwezenlijken is waarbij de aan te houden veiligheidszones rondom de velden volledig binnen de begrenzing van deze locatie liggen. Een honk- en softbalaccommodatie is niet inpasbaar op locatie Boekelsedijk.

1.2. Voor een rechtmatig bestemmingsplan is de veiligheid voor de omgeving vereist.

We hebben onderzocht of er andere honk- en softbalvelden zijn waar de veiligheidscontouren zijn verkleind. Een scan op jurisprudentie en andere bestemmingsplannen heeft geen nieuwe inzichten opgeleverd. De verkleining van de veiligheidszones door toepassing hogere

hekwerken kunnen we planologisch-juridisch dan ook niet onderbouwen, dit risico is onvoldoende uit te sluiten bij de (eventuele) vaststelling van het bestemmingsplan. Met het ontbreken van een deskundig oordeel over dit aspect is de kans van slagen van een beroep met betrekking tot het veiligheidsaspect dan ook groot.

Het college kan vanwege het veiligheidsrisico voor de omgeving van Boekelsedijk de raad geen besluit voorleggen om rechtmatig een bestemmingsplan ter zake vast te kunnen stellen. De veiligheid moet gewaarborgd zijn, wil er volgens de wet sprake zijn van een goede ruimtelijke ordening oftewel behoud van een fijne en veilige leefomgeving.

2.1. *Op korte termijn is er geen andere locatie beschikbaar*

Uit de Commissievergadering Samenleving en Bestuur van 8 december jl. en de Raadvergadering van 22 december jl. heeft het college kunnen opmaken dat men graag ziet dat er een andere tijdelijke oplossing gezocht wordt voor Uden Red Sox voor het komende seizoen. Daarmee zou de reconstructie van Park Moleneind doorgang kunnen vinden. Op korte termijn is er echter geen haalbare andere oplossing te vinden. Op korte termijn wordt de reconstructie buiten de accommodatie van Uden Red Sox verder opgepakt.

2.2. *Een breed scala aan diverse sportmogelijkheden binnen gemeente Maashorst blijft behouden*

Het onderhoud van het speelveld van Uden Red Sox is al meerdere malen uitgesteld met goedkeuring van de KNBSB, omdat de verwachting was dat Uden Red Sox op korte termijn zou verhuizen naar de Boekelsedijk. Langer uitstel is voor de bond niet acceptabel; bij het niet uitvoeren van onderhoud keurt de KNBSB de velden van de honk- en softbalvereniging af. Uden Red Sox kan dan het komende seizoen geen competitie spelen. Afspraak is dat verhuizing alleen kan als er voor de Red Sox een goed alternatief is. De gemeente promoot zowel in het bestuursakkoord als beleidsmatig dat breedtesport wordt gestimuleerd en dat dit laagdrempelig moet zijn.

2.3. *Het buitensportaccommodatiebeleid is nog steeds van kracht en daarmee kaderstellend*

De voormalige gemeenteraad van Uden heeft eerder het beleid op het gebied van buitensportaccommodatie vastgesteld. Binnen dit beleid zijn de buitensportaccommodaties opgedeeld in categorieën. Uden Red Sox kent hierin categorie 1. Daarmee is vastgesteld dat de gemeente voor deze sportvereniging dient te faciliteren in de benodigde velden, kleedkamers en (beperkte) opslag.

2.4. *Breedtesport is opgenomen in het huidige bestuursakkoord*

In het bestuursakkoord is opgenomen dat breedtesport zo royaal mogelijk moet zijn in verenigingsverband en veilig voor onze verenigingen.

3.1. *De reeds gevoteerde kredieten voor het uitplaatsen van Uden Red Sox kunnen worden ingezet op de huidige locatie.*

Er is geen sprake van een andere inzet van deze middelen. De middelen zijn op basis van het oorspronkelijke uitvoeringsplan van Uden Red Sox aan de Boekelsedijk bepaald. De voorzieningen worden geplaatst op Park Moleneind.

3.2. *De voorzieningen kunnen grotendeels meeverhuizen*

Voorzieningen kunnen bij het uithuizen naar de definitief te bepalen accommodatie voor Uden Red Sox grotendeels meeverhuizen. Dit wordt bij de verdere uitwerking en budgettering van de nieuwe definitieve locatie meegenomen.

4.1. *De huidige snelle actualisatie geeft geen uitsluitel over een nieuwe locatie voor Uden Red Sox in de gemeente Maashorst*

De snelle actualisatie die heeft plaatsgevonden in november - december 2022 betekende een snelle doorkijk van het dossier, om hiermee een weloverwogen beslissing te kunnen nemen over het doorzetten van de bestemmingsplanprocedure Boekelsedijk. In de actualisatie wordt benoemd dat de Boekelsedijk geen reële optie is en dat nader onderzoek nodig is voor het uithuizen van Uden Red Sox naar een nieuwe locatie binnen de gemeente Maashorst.

4.2. *Het is tijd voor duidelijkheid*

Het is nodig dat er duidelijkheid komt. Daarom moet nog dit jaar (2023) een onderzoek starten én afgerond zijn, zodat er duidelijkheid komt over een nieuwe locatie voor Uden Red Sox. Tot dat moment maakt Uden Red Sox gebruik van Park Moleneind.

4.3. *De projectgroep stemde onder voorwaarden in met het plan*

Verhuizing van Uden Red Sox kon wat de projectgroep betreft alleen als er een goed alternatief is voor de vereniging. Uden Red Sox gaf indertijd aan dat alleen de Boekelsedijk een optie is voor de verhuizing. Indien dit niet mogelijk is dan willen zij blijven op Park Moleneind. De rugbyclub gaf aan dat handhaven van Uden Red Sox op Park Moleneind voor hen niet acceptabel is in verband met de veiligheidsrisico's door geslagen ballen.

Kanttekeningen

2.1. *De locatie op Park Moleneind voldoet niet aan het Vademecum van de KNBSB*

Het college realiseert zich terdege dat de huidige locatie niet ideaal is. Indien dit een nieuwe locatie zou worden, dan zou Uden Red Sox op Park Moleneind (gelijk aan Boekelsedijk) ook niet inpasbaar zijn en niet voldoen aan de eisen van het Vademecum.

Uden Red Sox is hier al tientallen jaren gevestigd. In deze jaren is de schade t.g.v. geslagen ballen beperkt gebleven tot enkele materiële schades. De KNBSB geeft aan dat het onderhoud en de aanvullende beheersmaatregelen voldoende zijn om de competitie te spelen en de risico's te borgen.

Aangezien de locatie niet voldoet aan het Vademecum wijst de KNBSB wel haar aansprakelijkheid af. Daarover heeft inmiddels de verzekeringsmaatschappij aangegeven dat, mocht er ondanks de getroffen beheersmaatregelen op Park Moleneind toch wat misgaan, dit dan wel gedekt is op de aansprakelijkheidsverzekering.

2.2. *Voor dug-outs en hekwerken dient een omgevingsvergunning te worden ingediend*

Voor het opknappen van het veld is géén omgevingsvergunning nodig.

Voor de dug-outs en de hekwerken is een omgevingsvergunning nodig.

De vergunningen staan open voor het indienen van bezwaar. Of het bezwaar gegrond verklaard wordt is op voorhand niet te zeggen.

Financiën

Voor het onderzoek zal er een offertetraject worden doorlopen. Er is op voorhand niet precies te bepalen welke kosten hiermee gemoeid zijn. Het college zal hiervoor met een opvolgend

raadsvoorstel komen. Ten behoeve van onderhoud en toevoeging van de beheersmaatregelen op Park Moleneind voor Uden Red Sox wordt een investering gedaan van € 150.000,- die wordt gedekt uit het projectbudget van de herinrichting Park Moleneind én uithuizen Uden Red Sox naar Boekesdijk. Daarbij wordt aan u het raadsadvies en bijbehorende besluit voorgelegd.

Duurzaamheid

Niet van toepassing.

Participatie

Inmiddels is het participatietraject doorlopen.

Communicatie

De projectgroep met participanten wordt bijgepraat op dinsdagavond 31 januari. Daarbij krijgt deze groep inzage in de snelle actualisatie. In de Commissievergadering Ruimte, Economie en Financiën van 2 februari aanstaande wordt u hierover bijgepraat.

Vervolg

Op de Commissievergadering van 2 februari staat dit besluit op de agenda, inclusief bijlagen.

Bijlagen die onderdeel uitmaken van het besluit

1. Raadsbesluit d.d. 9 februari

Bijlagen ter informatie

1. "Actualisatie plan verplaatsing Uden Red Sox", d.d. 23 januari, auteur Kybys

Uden, 31 januari 2023

Burgemeester en wethouders van gemeente Maashorst,
de secretaris,

de burgemeester,

drs. D. van Deurzen

M.J.D. Donders-de Leest (wnd.)



Raadsbesluit

Zaaknummer: 54853-2022

De raad van de gemeente Maashorst;

gelezen het voorstel van het college van burgemeester en wethouders van 31 januari 2023:

gelet op artikel 3.9 van de Wet ruimtelijke ordening;

b e s l u i t

De bestemmingsplanprocedure ten behoeve van verhuizen honk- en softbalvereniging Uden Red Sox naar Boekesdijk niet door te zetten.

2. Het college opdracht te geven per direct het onderhoud uit te voeren en de beheersmaatregelen toe te voegen aan de accommodatie Uden Red Sox op Park Moleneind.

3. De investeringen van € 150.000,- ten behoeve van Uden Red Sox in te zetten op de huidige locatie Park Moleneind.

4. Het college opdracht te geven per direct een onderzoek starten om nog in 2023 tot een nieuwe, definitieve keuze voor een geschikte locatie te komen voor Uden Red Sox binnen de gemeente Maashorst, inclusief een tijdspad en financiële onderbouwing en hier een budget van EUR 40.000,- voor vrij te maken ten laste van de algemene reserve.

Vastgesteld in de openbare vergadering van 9 februari 2023.

De raad voornoemd,
de interim griffier,

de voorzitter,

A.W.J.M. Cornelissen MMC

M.A.G. van den Bosch (plv.)

Rapport

Projectnaam: Actualisatie plan verplaatsing Uden Red Sox

Projectnummer: 22-1867

Opdrachtgever: Gemeente Maashorst

Datum: 23 januari 2023

Versie: Definitief 1.0

Auteur(s): Tomas Rongen, Rik Vernooij-Oostveen

Projectleider: Tomas Rongen





Inhoudsopgave

1. Inleiding.....	1
2. Behoeftte en capaciteit.....	2
3. Planoptimalisaties.....	6
4. Conclusies en aanbevelingen.....	12

1. Inleiding

1.1. Aanleiding

In het kader van de voorziene verplaatsing van honk- en softbalvereniging Uden Red Sox van sportpark Moleneind naar de Boekelsedijk is in 2021 een bestemmingsplanprocedure opgestart om op die plek een sportbestemming mogelijk te maken. Naar aanleiding van zienswijzen (en te verwachten beroep) van omwonenden op de ontwikkeling aan de Boekelsedijk, voortschrijdende inzichten, en diverse ontwikkelingen tijdens het participatieproces met betrokken verenigingen en omwonenden, heeft de gemeente Maashorst aan KYBYS gevraagd het verplaatsingsplan nogmaals tegen het licht te houden en hierbij een aantal scenario's globaal te belichten.

Dit betreft de volgende scenario's:

1. Handhaven op Park Moleneind
2. Verplaatsing naar Boekelsedijk
3. Verplaatsing naar een ander sportcomplex binnen gemeente Maashorst
4. Verplaatsing naar een geheel nieuwe locatie binnen gemeente Maashorst

Ten behoeve van de actualisatie is overleg gevoerd met de gemeente Maashorst, en zijn actuele kengetallen van de betrokken verenigingen opgevraagd. Tevens is globaal getoetst of er binnen de betrokken locaties ruimtelijke optimalisaties zijn te behalen, en of er nieuwe inzichten zijn en/of jurisprudentie voorhanden is ten aanzien van veiligheidsnormen bij honk- en softbalvelden.

1.2. Voorgeschiedenis proces

Park Moleneind is toe aan een opknopbeurt. Onderdeel van deze kwaliteitsimpuls is het verplaatsen van Red Sox naar Boekelsedijk. Sinds 2016 zijn er reeds plannen om park Moleneind her in te richten en daarmee het sportpark van een kwaliteitsimpuls te voorzien.

Voor de verplaatsing naar Boekelsedijk is in 2021 een bestemmingsplanprocedure opgestart. Er blijft echter met de vestiging van Red Sox op de Boekelsedijk een veiligheidsrisico vanwege het overlappen van de veiligheidscontouren met openbaar gebied en het aangrenzende woonperceel. Er is daarnaast een gerede kans dat de betreffende omwonenden het bestemmingsplan op dit punt aanvechten. Tot slot hebben zich er sinds de eerdere besluitvorming voor verplaatsing een aantal andere ontwikkelingen voorgedaan.

Op basis van de huidige stand van zaken wenst de gemeente een snelle actualisatie uit te voeren waarin stapsgewijs op de in paragraaf 1.1. genoemde scenario's wordt ingegaan, zodat dit kan worden meegewogen in de besluitvorming over het vraagstuk verplaatsing Uden Red Sox.

2. Behoeftte en capaciteit

2.1. Inleiding

In dit hoofdstuk is, op basis van ontvangen actuele kengetallen van de verenigingen en afstemming hierover, de huidige- en toekomstige capaciteitsbehoefte van FC de Rakt, Rugbyclub Octopus Uden en Honk- en softbalvereniging Red Sox weergegeven. De behoefte is bepaald tot 2030, en gaat uit van het huidige aantal en type velden op sportpark Moleneind.

2.2. FC De Rakt

Het ledenaantal van FC De Rakt fluctueerde de afgelopen jaren. De vereniging had in het seizoen 2010/2011 433 leden, groeide vervolgens naar 569 leden in het seizoen 2014/2015 en zakte hierna naar 481 leden in het seizoen 2020/2021. Volgens de vereniging is deze daling de oorzaak van de capaciteitsproblemen en coronaproblematiek in deze jaren. Hierdoor is het lastig om op basis van de afgelopen jaren de toekomstige behoefte te voorspellen. Daarom wordt een tweetal scenario's geschetst.

In het seizoen 2020/2021 was 0,82% van de bevolking van Uden en Landerd lid van FC De Rakt. Indien dit procentuele aantal zich doortrekt tot 2030 betekent dit een ledenaantal van 483, oftewel een stabilisatie. In dit scenario voldoet de huidige capaciteit aan de toekomstige behoefte.

FC De Rakt verwacht door de hoge aantrekkingskracht onder jonge leden en het eindigen van de coronaproblematiek een stijging naar maximaal 600 leden. Uitgaande van de meest extreme situatie betekent dit een groei van ca. 120 leden, gelijk aan ca. 8 extra teams. Voor de toekomstige capaciteitsbehoefte betekent dit voor de zaterdag een verhoging van het bruto benodigde velden naar 3. De benodigde netto capaciteit blijft 2 velden.

Betreffende de zondag betekent een groei van 2 teams dat de bruto benodigde capaciteit met 1 veld verhoogd wordt. Uitgaande van een totale groei van 8 teams, is de verwachting dat de toekomstige benodigde capaciteit op zondag 3 velden bedraagt.

Ook zorgt deze stijgende behoefte ervoor dat in 2030 op minimaal 3 doordeweekse avonden 3 velden benodigd zijn om aan de trainingsbehoefte te voldoen, terwijl de huidige training capaciteit 2 velden bedraagt. Tenslotte betekent deze groei op jaarbasis een behoefte van 1158 bruto wedstrijden en 1485 trainingsuren. Dit overschrijdt de capaciteit van 950 wedstrijden en 1450 trainingsuren.

FC De Rakt	Aantal wedstrijdvelen*	Maximaal benodigd aantal wedstrijdvelen	Aantal trainingsvelen*	Maximaal benodigd aantal trainingsvelen
Huidige situatie	4	2	2	3
Toekomstig scenario stabilisatie leden	4	2	2	3
Toekomstig scenario groei naar 600 leden	4	3	2	3
FC De Rakt	Beschikbare trainingsuren op jaarbasis	Benodigd aantal trainingsuren op jaarbasis	Beschikbare wedstrijduren op jaarbasis	Benodigd aantal bruto wedstrijduren op jaarbasis
Huidige situatie	1450	1163	950	931
Toekomstig scenario stabilisatie leden	1450	1163	950	931
Toekomstig scenario groei naar 600 leden	1450	1485	950	1158

*Wedstrijd- en trainingsveld wordt zowel bij wedstrijd als trainingsvelen toegevoegd

2.3. Rugbyclub Octopus Uden

Bij Rugbyclub Octopus Uden is over een periode van 5 seizoenen sprake van een zeer lichte daling van het ledenaantal. In het seizoen 2017/2018 bestond de vereniging uit 223 leden. Dit is ten opzichte van de bevolking van Uden en Landerd 0,39%. In het seizoen 2021/2022 bedroeg het ledenaantal 209. Dit staat gelijk aan 0,36% van de inwoners van Maashorst. Dit is ten opzichte van het seizoen 2017/2018 een daling van 0,03%.

Ervan uitgaande dat deze lichte daling zich doorzet, betekent dit voor het seizoen 2029/2030 dat ca. 0,31% van de inwoners van Maashorst lid is van de vereniging. Dit komt neer op een ledenaantal van 180. Uit de huidige capaciteitsbehoefte wordt geconstateerd dat de capaciteit voldoet aan de huidige behoefte. Een (lichte) daling of stabilisatie van het aantal leden heeft hier nauwelijks impact op.

Daarentegen verwacht de vereniging de komende jaren een (lichte) groei van het ledenaantal. In de huidige situatie wordt hoofdveld op dinsdag en donderdag 4 uur- en op woensdag en vrijdag 2.5 uur in de avond bespeelt. Op de maandag wordt dit veld niet bespeelt. Het bijveld heeft doordeweeks een lagere bezettingsgraad dan het hoofdveld. Dit veld wordt enkel de volledige dinsdag en donderdagavond gebruikt. Betreffende het weekend wordt op basis van onze berekening geconcludeerd dat op zaterdag 1 veld voor 5,25 uur en op zondag 1 veld voor 5 uur benodigd is. Op

basis hiervan wordt geconstateerd dat de huidige capaciteit kan voldoen aan een eventuele (grote) groei van de behoefte.

Trainingsdagen	Beschikbaar aantal velden	Huidig benodigd aantal velden	Toekomstig benodigd aantal velden daling ledenaantal	Toekomstig benodigd aantal velden stijging ledenaantal
Maandag	2	0	0	1
Dinsdag	2	2	2	2
Woensdag	2	1	1	1
Donderdag	2	2	2	2
Vrijdag	2	1	1	1
Wedstrijddagen				
Zaterdag	2	1	1	2
Zondag	2	1	1	1

2.4. Honk- en softbalvereniging Uden Red Sox

Honk- en softbalvereniging Uden Red Sox kent de afgelopen vijf jaar een stijging van het ledenaantal. De vereniging had in seizoen 2021/2022 67 leden, in het seizoen 2016/2017 51. In het seizoen 2016/2017 was 0,09% van de bevolking van Uden en Landerd lid van de vereniging. In het seizoen 2021/2022 bedroeg dit 0,12%. De vereniging stelt de verwachting dat het ledenaantal in de toekomst (iets) verder stijgt. Hieronder wordt een tweetal scenario's voor 2030 uitgewerkt:

In de huidige situatie is 0,12% van de inwoners van honk- en softbalvereniging Uden Red Sox. Uitgaande van ditzelfde percentage betekent een ledenaantal van 71 in 2030. Voor de capaciteitsbehoefte betekent dit geen verschuivingen in het aantal teams en benodigd aantal velden. Hiermee voldoet de huidige capaciteit aan de behoefte.

Indien de procentuele stijging van de afgelopen 5 seizoenen wordt doorgetrokken houdt dit voor 2030 in dat ca. 0,16% van de inwoners lid is van deze vereniging. Dit komt neer op 94 leden, ten opzichte van het seizoen 2021/2022 is dit een groei van 27 leden. De vereniging verwacht hierbij een groei van 1 jeugd- en 1 seniorenteam. Dit betekent voor de vereniging een teamsamenstelling van 5 jeugd- en 3 seniorenteams. De vereniging heeft op de zaterdag een maximale capaciteit voor 3 teams en op zondag voor 2 teams. Uitgaande dat 55% van de teams thuis spelen (3 jeugdteams en 2 seniorenteams) betekent dit theoretisch gezien dat de huidige capaciteit voldoet aan de toekomstige behoefte. Betreffende de trainingsplanning zijn er voldoende uitwijkmogelijkheden voor deze groei.

Trainingsdagen	Beschikbaar aantal velden	Huidig benodigd aantal velden	0.12% van de inwoners van Maashorst (2030) lid van vereniging	0.16% van de inwoners van Maashorst (2030) lid van vereniging
Maandag	1	0	1	1
Dinsdag	1	1	1	1
Woensdag	1	1	1	1
Donderdag	1	1	1	1
Vrijdag	1	0	0	0
Wedstrijddagen				
Zaterdag	1	1	1	1
Zondag	1	1	1	1

2.5. Conclusies

FC De Rakt

Bij een behoudend groeiscenario voldoet de huidige situatie een de toekomstige behoefte.

Bij een groei naar 600 leden is extra behoefte nodig. Dit kan worden gerealiseerd door:

- Een extra wedstrijd & training natuurgrasveld aan te leggen.
- Een natuurgras wedstrijdveld om te vormen naar een wedstrijd- en training kunstgras veld met een verhouding van 500 wedstrijd- en 1000 trainingsuren.

Eventuele toekomstige capaciteitsbehoefte is in principe binnen de huidige parkopzet op te lossen bij omvorming van een natuurgrasveld naar kunstgras.

Rugbyclub Octopus Uden

Geen capaciteitsprobleem in de huidige en toekomstige situatie.

Honk- en softbalvereniging Uden Red Sox

Geen capaciteitsprobleem in de huidige en toekomstige situatie.

Op basis van de actuele bepaling van de behoefte en capaciteit is er derhalve geen noodzaak tot (directe) verplaatsing van Uden Red Sox.

3. Planoptimalisaties

3.1. Handhaven op Park Moleneind

In deze paragraaf wordt kort ingegaan op de mogelijke optimalisaties op Park Moleneind ter vergroting van de veiligheid rond het honk- en softbalveld van Uden Red Sox.

3.1.1. Uitgangssituatie

- Veiligheidszone honk- en softbalveld ligt gedeeltelijk over clubgebouw en parkeerzone/toegangsweg, alsmede trainingsvelden rugby en voetbal (laatstgenoemde velden zijn echter tijdens honk- en softbalvelden vaak niet in gebruik).
- Daarnaast overlapt de veiligheidszone gedeeltelijk met het rugby speelveld, waar wel soms gelijktijdig met honk- en softbalwedstrijden wordt gespeeld.
- Van het softbalveld overlapt de veiligheidszone gedeeltelijk met het noordelijk deel van het perceel van de molen, dus met gronden buiten het sportpark. Tijdens wedstrijden kan hier eventueel extra op gewezen worden door waarschuwborden. De toegang tot de molen ligt buiten de veiligheidszone, alsmede de naastgelegen speeltuin (voor het grootste deel).
- Het risico op afzwaaiende ballen speelt hier tevens enkel op de (beperkte) openingsdagen van de molen (zondag 10.30 – 16 uur, donderdag 19.30 – 21 uur).
- Strikt formeel genomen is de zone vrijwaringszone - molenbiotoop niet in het bestemmingsplan op het sportpark geregeld (BP Woongebieden, onherroepelijk vastgesteld 08-07-2010). Formeel gelden deze zones, die vanuit de molen bezien in zes richtingen uitwaaiëren, dus enkel op het perceel van de molen zelf.



Vrijwaringszones – molenbiotoop (rode stippellijn)

- Wanneer de vrije stroken echter optisch doorgetrokken worden ligt de backstop van zowel het honkbal- als softbalveld buiten deze zones, waardoor de aan de molenbiotoop gekoppelde hoogtebeperkingen voor bouwwerken niet (zouden) gelden. Zie voorgaande afbeelding ter illustratie.
- Voor de (delen van) hekwerken die zich thans binnen de aanduiding vrijwaringszone - molenbiotoop bevinden geldt, aangezien deze er reeds stonden voor vaststelling van bestemmingsplan Woongebieden Kom Uden 2022 (20-10-2022), waarin de vrijwaringszones van de molen zijn geregeld, dat deze mogen worden gehandhaafd.

3.1.2. Conclusies

Er zijn bepaalde beheersmaatregelen mogelijk die de veiligheid rondom het honk- en softbalveld kunnen vergroten. Hierbij kan aan de volgende zaken worden gedacht.

- Verhoging/verlenging backstop bij zowel honk- als softbalveld. Verlenging/verhoging bij honkbal kan/mag enkel aan zijde rugbyveld, vanwege ligging buiten vrijwaringszone – molenbiotoop. De backstop bij het softbalveld kan in principe nog over een lengte van ca. 7 m in noordoostelijke richting worden verlengd/verhoogd, aangezien dit deel nog buiten de vrijwaringszone – molenbiotoop ligt;
- Verhoging hekwerk honkbalveld langs parkeerterrein (voor zover buiten vrijwaringszone – molenbiotoop gelegen);
- Bespannen van veiligheidsnet boven zone parkeerterrein/clubgebouw;
- Plaatsen van extra hekwerk/ballenvanger aan oostzijde rugby speelveld in zone buiten vrijwaringszone – molenbiotoop.

Bovengenoemde opties dienen, wanneer wenselijk, nog nader te worden afgestemd met de verenigingen om optimale hoogte/locatie van de extra maatregelen te kunnen bepalen. Hekwerken ten behoeve van de sportvoorzieningen mogen binnen het bestemmingsplan tot 12 m hoog worden aangebracht. Voor hogere bouwwerken van dien aard is een bestemmingsplanafwijking nodig.

3.2. Verplaatsing naar Boekelsedijk

In deze paragraaf wordt kort ingegaan op de mogelijke optimalisaties en/of overblijvende knelpunten op de locatie Boekelsedijk.

3.2.1. Optimalisatiestudie ontwerp

In 2020 en 2021 is er gekeken of er nog andere varianten mogelijk zijn binnen locatie Boekelsedijk, dan het thans opgenomen ontwerp (uit 2019) in het ontwerpbestemmingsplan uit 2021. Daarbij is gekeken of bij het nog verder in elkaar schuiven van de velden, het veranderen van de plek van de parkeerplaats en/of clubhuis substantiële verbeteringen teweeg konden brengen. Dit bleek niet het geval. Het verder in elkaar schuiven van de velden gaf daarbij een groter veiligheidsrisico op de Boekelsedijk (openbare weg) en het hockeycomplex, ondanks dat daarmee de veiligheidslijnen van de eigendommen van Boekelsedijk 19 niet meer geraakt werden.

Uit diverse door KYBYS onderzochte inpassingsvarianten voor de locatie Boekensedijk blijkt dat geen enkele variant realiseerbaar is waarbij de veiligheidszones zowel buiten het perceel van Boekensedijk 19 liggen én buiten de Boekensedijk zelf, zijnde een drukke en steeds intensiever gebruikte Boekensedijk.

De conclusie vanuit deze optimalisatiestudie is dan ook dat er binnen de begrenzing van de voor het honk- en softbalcomplex beschikbare locatie aan de Boekensedijk geen variant te verwezenlijken is waarbij de veiligheidscontouren rondom de velden volledig binnen de begrenzing van deze locatie liggen. Daarmee is een honk- en softbalcomplex, rekening houdend met tevens de inbedding van de daarbij aan te houden veiligheidszones, niet goed inpasbaar op locatie Boekensedijk.

3.2.2. Scan voortschrijdend inzicht / jurisprudentie

Een scan op jurisprudentie en andere bestemmingsplannen waarbij honk- en softbalvelden zijn opgenomen heeft tevens geen nieuwe informatie opgeleverd.

Hierbij is onder andere bekeken of er recente uitspraken van Raad van State zijn geweest over vergelijkbare situaties. Dergelijke uitspraken zijn niet gevonden. Daarnaast heeft afstemming met de terreincommissie van de KNBSB plaatsgevonden (voorzitter de heer J. Heuts). Uit deze afstemming blijkt dat er sinds 2020 geen nieuwe inzichten omtrent dit aspect zijn opgedaan die als onderbouwing kunnen dienen om de verkleining van de veiligheidszone door toepassing van hogere hekwerken te kunnen onderbouwen. De KNBSB erkent dat het ontwerp uit 2019 (zoals opgenomen in het ontwerpbestemmingsplan) met verhoogde hekwerken en aangepaste afmeting velden in principe hun goedkeuring heeft maar dat zij niet kunnen garanderen dat daarmee geen ballen meer op omliggende percelen terecht komen. De aansprakelijkheid voor ontstane schade hierdoor ligt bij de terreineigenaar / sportcomplexexploitant zijnde de gemeente.

Daarnaast is een globale scan uitgevoerd naar ligging en ruimtelijke inpassing van honk- en softbalvelden ten opzichte van gevoelige bestemmingen (met name woningen) in regio zuidoost Brabant, regio Utrecht, regio Amsterdam en regio Rotterdam. Hierbij zijn echter geen vergelijkbare situaties aangetroffen met een inpassing zoals op de Boekensedijk wordt beoogd. Er wordt bij alle beschouwde complexen een grotere afstand tot gevoelige bestemmingen aangehouden waarbij de veiligheidszone conform het vademecum wordt toegepast (vlak van 180 x 180 m). Dit blijkt voor locatie Boekensedijk echter niet mogelijk. Of het woonperceel van Boekensedijk 19 valt binnen de veiligheidszone, of de openbare weg Boekensedijk, en/of de complexen van de hockey en UDI '19. Er ontstaat hiermee op locatie Boekensedijk mogelijk een groter veiligheidsrisico dan op de huidige locatie op park Moleneind aangezien daar geen sprake is van overlap met de openbare weg of woonpercelen.

Gezien het feit dat er geen nieuwe inzichten of jurisprudentie is die de verkleining van de veiligheidszones door toepassing hogere hekwerken planologisch-juridisch kunnen onderbouwen is dit risico derhalve niet goed uit te sluiten bij de (eventuele) vaststelling van het bestemmingsplan. Gelet hierop achten wij, bij het ontbreken van een deskundig oordeel over dit aspect, het risico op c.q. de kans van slagen van een beroep met betrekking tot het veiligheidsissue groot.

3.3. Verplaatsing naar een ander sportcomplex binnen gemeente Maashorst

In deze paragraaf wordt ingegaan op mogelijke alternatieve locaties voor inpassing van de honk- en softbalvereniging binnen de contouren van een ander sportcomplex.

3.3.1. Sportpark De Bundel, Zeeland

Op sportpark De Bundel kan gezien aanwezige overcapaciteit aan voetbalvelden mogelijk als alternatieve locatie dienen. Veld 2 en het bijveld B2 zouden kunnen vervallen. Aangrenzend aan dit terrein wordt een perceel verpacht. Dit heeft echter wel al bestemming Sport. Op onderhavige afbeelding is het honk- en softbalcomplex indicatief ingetekend.

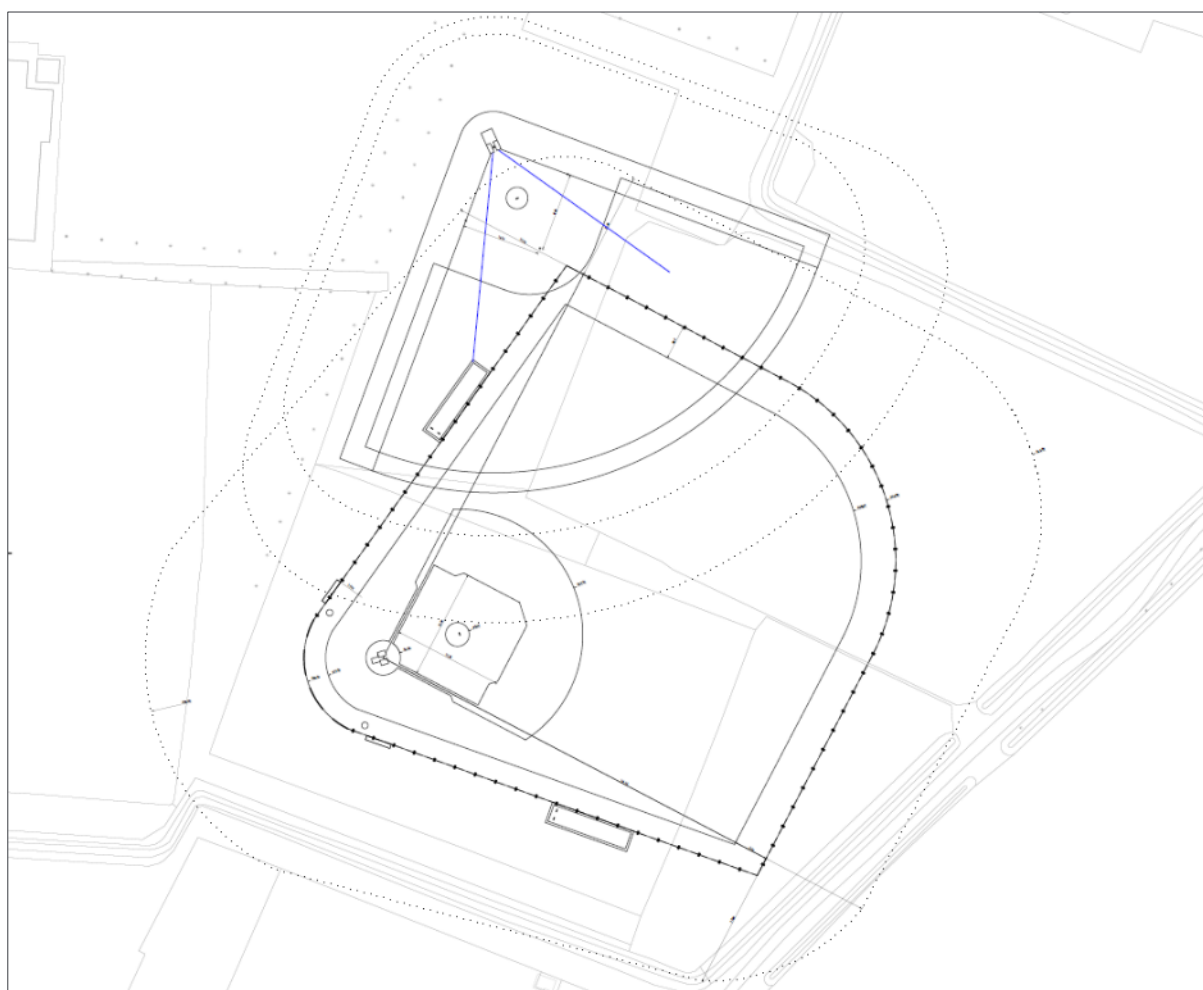

Globale inpassing op Sportpark De Bundel

De inpassing van de velden binnen deze locatie wordt ruimtelijk-planologisch als kansrijk gezien. Het ontwerp kan nog verder geoptimaliseerd worden waarbij de veiligheidscontouren niet of minimaal overlappen met andere sportvelden. Tevens is aandachtspunt het zuidelijk gelegen perceel van een vakantiewoning.

3.3.2. Sportpark FC Uden

In eerder stadium is al eens onderzocht of verplaatsing naar FC Uden een optie is.

Om te bekijken of deze locatie het (opnieuw) heroverwegen waard is zijn de ledenaantallen van FC Uden in de periode 2018-2022 globaal geanalyseerd. In 2018 had de vereniging 265 jeugdleden en 332 volwassenleden. In 2022 was dit aantal 220 jeugd en 336 volwassenen. De aantallen zijn dus iets afgenomen, maar relatief gezien niet heel veel. Het zegt niet direct of FC Uden (vanuit capaciteit bezien) nog een geschikte locatie kan zijn. Daarvoor is dan eigenlijk ook een analyse nodig van het gebruik van de speelvelden op basis van het aantal teams. In 2018 is die analyse gemaakt en het voorstel is om die analyse ook voor 2022 te doen mocht de locatie als kansrijk uit het onderzoek komen.

Ruimtelijk gezien loopt deze locatie in ieder geval ook tegen een aantal beperkingen aan. Zo is ook hier (net als bij de Boekelsedijk) geen inpassing mogelijk zonder overlapping met de openbare weg. Daarnaast overlappen de veiligheidszones in zowel de noordelijke als zuidelijke variant over (openbare) wandelpaden.

3.3.3. Atletiekbaan De Keien (oefenveld)

Als te onderzoeken mogelijkheid is tevens gebruik van het middenterrein van de atletiekbaan De Keien tijdelijk als oefenveld te gebruiken. Hierbij is dan het uitgangspunt dat wedstrijden op een complex van een honk- en softbalvereniging uit de regio worden afgewerkt. Op onderhavige afbeelding is deze inpassing ingetekend.

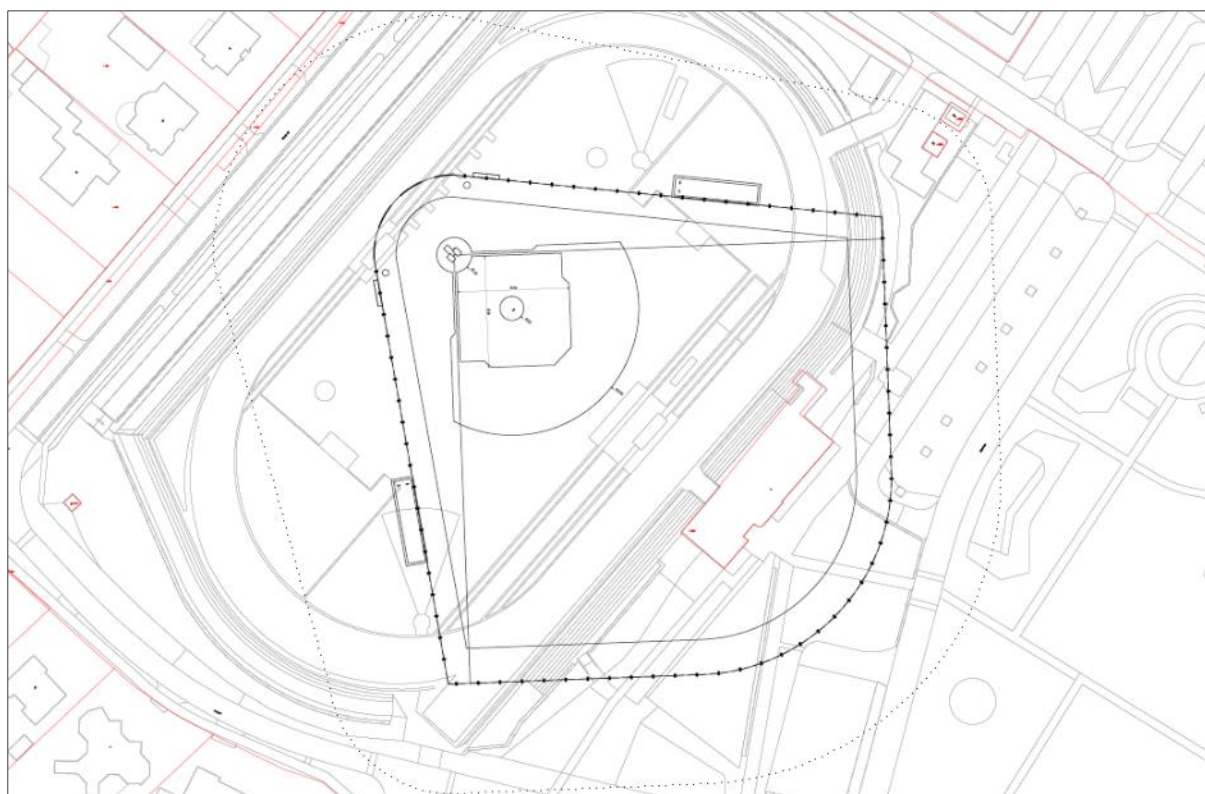

Check inpassing oefenveld bij AV De Keien

Op basis hiervan kan gesteld worden dat dit in principe geen realistisch scenario is. Het middenterrein is te klein om als volwaardig oefenveld te fungeren waarbij met name de veiligheidscontouren een punt van risico vormen. Zeker gelet op het feit dat het uitgangspunt is op het oefenveld zonder hekwerken/backstop te spelen. Hierbij is het risico op afzwaaiende ballen op het clubgebouw van AV De Keien en de nabij gelegen Maasstraat groot.

3.4. Verplaatsing naar een geheel nieuwe locatie binnen gemeente Maashorst

In deze paragraaf wordt ingegaan op mogelijke alternatieve locaties voor inpassing van de honk- en softbalvereniging op nieuw aan te wijzen locaties.

Er zijn voor deze variant nog geen concrete locaties binnen de gemeentegrenzen in beeld.

Een dergelijke locatie dient in ieder geval (idealiter) te voldoen aan:

- Afmeting locatie minimaal 180 x 180 m. Deze maatvoering kan mogelijk verkleind worden indien aangrenzende percelen (liggend binnen de veiligheidscontouren) geen openbaar toegankelijk terrein of woonperceel betreffen, en daarnaast een gebruik kennen waarbij de aanwezigheid van personen (zeer) extensief is, waarmee een ongeval als gevolg van afzwaaiende ballen zo goed als uitgesloten is.
- De locatie dient in eigendom van de gemeente te zijn.
- Voor een nieuwe locatie is in alle gevallen zeer waarschijnlijk een bestemmingsplanwijziging met bijbehorende motivering en onderzoeken benodigd.

4. Conclusies en aanbevelingen

4.1. Park Moleneind

- Eventuele toekomstige capaciteitsbehoefte (bij FC De Rakt) is in principe binnen de huidige parkopzet van park Moleneind op te lossen bij omvorming van een natuurgrasveld naar kunstgras. Op basis van de actuele bepaling van de behoefte en capaciteit is er derhalve geen noodzaak tot (directe) verplaatsing van Uden Red Sox.
- Er zijn bepaalde beheersmaatregelen mogelijk op park Moleneind die de veiligheid rondom het honk- en softbalveld kunnen vergroten.

4.2. Boekelsedijk

- De conclusie vanuit de optimalisatiestudie van locatie Boekelsedijk is dat er binnen de begrenzing van de voor het honk- en softbalcomplex beschikbare locatie geen variant te verwezenlijken is waarbij de veiligheidscontouren rondom de velden volledig binnen de begrenzing van deze locatie liggen. Daarmee is een honk- en softbalcomplex, rekening houdend met tevens de inbedding van de daarbij aan te houden veiligheidszones, niet goed inpasbaar op locatie Boekelsedijk.
- Gezien het feit dat er geen nieuwe inzichten zijn of jurisprudentie is die de verkleining van de veiligheidszones door toepassing hogere hekwerken planologisch-juridisch kunnen onderbouwen is dit risico derhalve niet goed uit te sluiten bij de (eventuele) vaststelling van het bestemmingsplan. Gelet hierop achten wij, bij het ontbreken van een deskundig oordeel over dit aspect, het risico op c.q. de kans van slagen van een beroep met betrekking tot het veiligheidsissue groot.
- Bij voortzetting verplaatsing Boekelsedijk is er een risico op de vernietiging van het bestemmingsplan bij ingesteld (en gegrond verklaard) beroep. Daarnaast blijft er bij goedkeuring bestemmingsplan en realisatie van het complex aan de Boekelsedijk een restrisico bestaan op ballen die buiten de accommodatie vallen.

4.3. Ander sportcomplex

- Verplaatsing naar Sportpark De Bundel kansrijk. Nader onderzoek naar inpassing en kosten nodig.
- Verplaatsing naar Sportpark FC Uden matig kansrijk. Nader onderzoek naar behoefte en capaciteit, inpassing en kosten nodig.
- Inpassing oefenveld middenterrein atletiekbaan De Keien niet haalbaar.

4.4. Nieuwe locatie

- Nader uit te werken.

Zienswijze

Betreft; ontwerpbestemmingsplan Boekesdijk Uden Red Sox

Met deze brief geef ik mijn zienswijze over ontwerpbestemmingsplan Boekesdijk Uden Red Sox

Volgens mij zijn de volgende criteria van belang;

1. Locatie
2. Geluid
3. Veiligheid
4. Horizonvervuiling
5. Privacy
6. Dieren
7. Toekomst Honk- en softbalvereniging Uden Red Sox
8. Onze eigen toekomst
9. Uitvoering plan

1. Locatie

1.1 Locatie niet geschikt

In het ontwerp bestemmingsplan staat bij 3.2.1 dat jullie de Uden Red Sox een volwaardige accommodatie aanbieden. De locatie van het voormalige IBN-terrein is echter niet geschikt omdat de afmetingen te klein zijn om een honkbal- en softbalterrein te plaatsen. Volgens het Vademecum Accommodaties 2022 Honk & Softbal Versie 2.53 van de KNBSB pag. 6 staat dat i.v.m. de veiligheid het perceel voor een honkbalveld 180 x 180 meter moet zijn en voor softbal 140 x 140 meter. Het perceel van het plangebied is vele malen kleiner.

Op pag. 7 van dit Vademecum staat dat er bij honkbal fout geslagen ballen tot 55 meter achter de thuisplaat neerkomen en 32 meter langs het zijveld en 25 meter van het buitenveldhek. In bijlage 6a van het Vademecum staat daarvan een afbeelding. Deze afstanden zijn geen zekerheid maar men verwacht dat 95% van de ballen binnen dit gebied blijven. Deze gebieden passen niet in het plangebied. Ze lopen zelf over ons perceel (Boekesdijk 19) en de openbare weg. Daarmee wordt ons perceel en de openbare weg onveilig en vinden we dat ontoelaatbaar.

1.2 Past niet in omgeving

Als een oplossing voor de veiligheid is een hekwerk van 4 tot 9 meter hoog bedacht. Het gehele veld wordt door dit hoge hekwerk omringd. Hierdoor krijgt het sportcomplex een uitstraling van een kooi/gevangenis. Dit past niet bij de mooie groene zone die nu loopt vanaf het Zuiderpark richting het sportpark. De Boekesdijk wordt nu gezien als een groene route die door veel fietsers bezocht wordt. Door het hekwerk wordt de uitstraling van de groene omgeving aangetast.

1.3 Te dicht bij onze woning aan de Boekesdijk 19

De afstand tussen onze woning en de inrichtingsgrens is 5 meter. Daarmee wordt niet voldaan aan de richtafstand en zit Boekesdijk 19 ruim binnen de hindercontouren.

Daarnaast is zelfs de vraag of binnen de VNG-publicatie de veronderstelling mag worden gedaan in ontwerp bestemmingsplan dat dit betreffend plan mag worden geschaard onder veldsportcomplex met verlichting en dat daarmee de indicatieve afstand mag worden verschoven. Via berekeningen geven jullie aan dat er sprake is van een acceptabel woon- en leefklimaat. In de bijlage 3 van econsultancy wordt op pagina 1 bij inleiding verwezen naar de situering, figuur 1.1 plan. Echter is op deze tekening de veiligheid contourlijnen getekend die niet kloppen bij vademecum KNBSB. Bij het al niet uitgaan van juiste uitgangspunten lijkt het me niet logisch om verdere vervolg van inhoud bijlage 3 te blijven vermelden in ontwerp bestemmingsplan en zelfs daarmee ook conclusies aan te verbinden.

2. Geluid

2.1 Woning te dicht bij sportcomplex

Volgens het bestemmingsplan laat de directe omgeving van het plangebied zich typeren als gemengd gebied. Voor een veldsportcomplex is eigenlijk een richtafstand van 50 meter gangbaar. Men geeft aan dat er sprake is van een gemengd gebied en mag daarom de richtafstand met 1 afstandstap worden teruggebracht naar 30 meter. De richtafstand zo met een afstand stap te verlagen met deze invulling hieraan te geven ziet er voor mij uit als eenzijdigheid van eigen belang. Onderbouwing zou juist moeten zijn dat men een afspiegeling geeft vanwaar men uit kan kiezen en dat daar de juiste onderbouwende moverende redenen bij moeten staan bij alle richtafstanden. Enkele dan kan men juist aantonen dat er een gewogen keuze is gemaakt. Nu moet ik met het lezen van de ontwerpbestemmingsplan aannames doen dat geheel kloppend dient te zijn. Echter in totaal ontwerp bestemmingplan staan meerdere zaken welke twijfels oproepen gezien de eenzijdigheid van traject en invulling geven aan. Vandaar dat juistheid tot komen van conclusies die men hieraan verbindt discutabel zijn en zelfs als niet van toepassing kan worden beschouwd.

Onze woning bevindt zich 5 meter! van de inrichtingsgrens. Als normaliter de afstand 50 meter moet zijn en bij ons is deze 5 meter dan is het overduidelijk dat wij veel hinder gaan ondervinden uitgaande van % verschil 50 meter t.o.v. 5 meter verbonden aan de inrichting grens.

2.2 Wij gaan te veel hinder van het geluid ondervinden. Bij berekening geluid is het geluid van de N264 niet meegenomen

Er is er een akoestisch onderzoek uitgevoerd door Econsultancy die bepaalt of bij ons het woon- en leefklimaat nog acceptabel is. In de berekeningen worden alleen het geluid van het sportcomplex berekent!

Richtwaarden gemengd gebied:

	dagperiode	avondperiode	Nachtperiode
Langtijdgemiddeld beoordelingsniveau	50	45	40
Maximale geluidniveau	70	65	60
Indirect hinder	50	45	40

Berekening Econsultancy voor onze woning:

	dagperiode	avondperiode	Nachtperiode
Langtijdgemiddeld beoordelingsniveau	39	36	-
Maximale geluidniveau	65	65	-
Indirect hinder	30	28	-

In 2018 heeft de Omgevingsdienst Brabant Noord (ODBN) ook een berekening uitgevoerd voor de gevelbelasting op onze woning. Deze is echter gebaseerd op het geluid van de N264. Ook zij berekenen een gevelbelasting.

De gevelbelastingen zijn:

50/51

50/52

48/49

48/49

50/52

50/52

Het mag duidelijk zijn dat het geluid van het sportcomplex boven op het geluid van de N264 komt voor ons. Het geluid zal daarmee uitstijgen boven de richtwaarden omdat het geluid van de weg alleen al hoger is dan de richtwaarden voor gemengd gebied. Kortom wij zitten al over de grens van geluidshinder en vinden het ontoelaatbaar als de geluidsoverlast nog erger wordt.

In de berekening wordt uitgegaan van ontwerp bestemmingsplan als middelpunt echter gezien vanuit onze situatie zijn wij het middelpunt tussen aanleg sportvelden honk en softbal en de N264 en zal daar de berekening dan ook vanuit moeten gaan om volledigheid te garanderen voor juistheid interpretatie cijfers en conclusies die men daaraan verbindt.

2.3 Ook nog bedenkingen bij berekeningen Econsultancy en uitvoering in opdracht van.

De cijfers uit het ontwerp bestemmingsplan zijn mede gebaseerd op het verhaal van de voorzitter van de Red Sox over de te verwachte bedrijfssituatie.

Er is te lezen een eenzijdig verwachting gegeven van de voorzitter van de honkbalkvereniging in de bijlages 3 en 4 die een situatie weergeeft van heden en die niet volledig is afgestemd op toekomst en wellicht groei van de club. Wel vreemd omdat daar door hem op wordt verwezen in andere stukken. Ook de berekeningen worden in beide bijlages gedaan van verschillende uitgangspunten wat de ene of de andere bijlage geheel teniet doet. Door geen juiste afspiegeling mee te nemen in bijlage 3 en 4 naar de toekomst toe, geldt ook hiervoor dat verdere vervolg van inhoud bijlage 3 en 4 te blijven vermelden in ontwerp bestemmingsplan en zelfs daarmee ook conclusies aan te verbinden niet voor juistheid aan te nemen zijn.

Ook in de conclusie bijlage 3 wordt nog expliciet verwezen naar "uitgaande van ". Rapportage is daarmee eenzijdig opgezet, mede vanuit belang red Sox daaraan toe te voegen in vraagstelling bedrijfssituatie.

Verder zijn deze berekeningen van bijlage 3 rapport datum 24 Mei 2019 voor figuur 1.1 plan (welk zoals is gezegd niet kloppend zijn qua belijning), het bevreesd mij dat er voor de andere geschetste

tekeningen in een later stadium geen geluid rapportages voorhanden zijn die een ander beeld zouden kunnen schetsen in beider voordeel van de partijen.

Mochten deze berekeningen voorhanden zijn dan zien we die graag toekomen aan ons.

Ook bijlage 4 geeft een extra vraag op, deze is gedateerd van 22 okt 2018 en is een conceptrapportage. Ik ga ervan uit in deze ontwerp bestemmingsplan dat men er dus vanuit mag gaan dat deze de juiste behoort te zijn, immers anders is deze toevoegen overbodig en valt dan weg in totale toelichting als zijnde onderbouwing.

2.4 Wij leven ook buiten

In de berekeningen wordt gerekend met geluidsbelasting op de gevel. Maar onze woon- en leefomgeving bevindt zich niet alleen in huis. Elke dag zijn wij te vinden in onze tuin. Wij zijn buitenmensen die graag tuinieren en doen dit vaak in het weekend en in de avonduren. Dat zijn ook de tijden dat de Red Sox trainen of wedstrijden hebben. Bij ons in de tuin is de geluidsbelasting nog vele malen hoger dan de cijfers uit bovenstaande tabellen. De geluidsoverlast is zodanig dat Mevr. Astrid Voet-van Doren in september 2018 in een raadsvergadering al eens inspraak heeft gedaan over de geluidsoverlast van de N264.

Kortom als we praten over woon- en leefomgeving hoort daar het buitenleven ook bij en zouden er ook berekeningen gemaakt moeten worden van de geluidsoverlast in onze tuin.

2.5 Er bestaat de kans dat ze een omroepinstallatie willen voor de toekomst.

Bij groei van de club is niet uit te sluiten dat men een omroepinstallatie wil gebruiken. En vaak blijft het dan niet alleen bij omroepen maar wordt het publiek ook opgezweept met muziek. Het geluid van een omroepinstallatie is niet meegenomen met de berekeningen en daardoor zijn de berekeningen alleen een afspiegeling voor de korte termijn. Er wordt in bijlage 3 gesproken over dat er geen muziekinstallatie zal zijn maar een omroepinstallatie wordt niet vernoemd. Wel wordt een installatie geschetst/benoemd voor hooguit ondersteunde horeca. Dat zou dus kunnen impliceren dat een muziekinstallatie en/of omroepsysteem of combinatie daarvan mogelijk wordt geacht. Hiermee is in berekening van bijlage 3 geen vernoeming verder overgegeven welk impact dit geeft.

2.6 Geluid van de "3^{de} helft"

Naast geluid van publiek is er bij een sportcomplex ook geluid van het feestje bij de kantine. Denk aan de 3^{de} helft en aan toernooien. Dit geluid is niet meegenomen in de berekeningen, maar zorgt zeker ook voor overlast. Nog een extra argument waarom de geluidsberekeningen onvolledig zijn.

2.7 Gebouwen plaatsen tot 1% van bouwperceel

De honkbalclubs die we hebben bezocht hadden hebben slag tunnels/slagkooi voor het trainen en de warming-up van de wedstrijden. Deze tunnels aldaar zijn 24 x 6 meter breed en 4 meter hoog waar een werpmachine in staat en mensen kunnen oefenen met slaan. In zo'n tunnel wordt veelvuldig geslagen. In het bestemmingsplan staat dat er kleine gebouwen mogen worden gebouwd die niet meer bedragen dan 1% van het bouwperceel. Dat betekent dat de Red Sox op basis van deze plannen een slag tunnel zou kunnen bouwen of zelfs een tribune van 10 x 16 meter. Hier heb ik bewaar tegen omdat deze veel geluidsoverlast kunnen gaan veroorzaken.

Bijlage 1 verwijst men zelfs naar dat men gebruik kan maken van een slagkooi en deze op trainingsdagen te gebruiken. Slagkooien/slag tunnels geven veel geluidshinder hebben we mogen

vernemen bij onze rondgang bij andere honk/softbal clubs in de omgeving, in bijlage 3 wordt deze echter niet vernoemd bij de berekening. Ook uitgaande van de verkregen informatie in bijlage 3 wordt niet gesproken over slagkooien/tunnels maar wordt expliciet vermeld dat er wordt getraind op de velden i.p.v. in slagkooien. Een en ander is tegenstrijdig met elkaar in dit ontwerp bestemmingsplan en wordt zowel voor onderbouwing geluid en voor veiligheid eenzijdig gebruikt als zijnde gegevens en feiten dat conclusie daarom kloppen die men hieraan verbindt. Dit is dus niet correct en vanuit deze eenzijdigheid van benoemen kan men ook geen conclusies hieraan verbinden en geheel als zijnde niet voor juistheid aan te nemen is.

3. Veiligheid

3.1 Foutslagen

Bij soft- en honkbal zijn er regelmatig foutslagen. De ballen vliegen dan buiten het veld. Aangezien ons perceel rechtstreeks grenst aan het honkbalveld kunnen er ook regelmatig ballen in onze tuin belanden. De veiligheidslijnen geven duidelijk aan dat onze tuin en de openbare weg in de gevarezone liggen. De ballen zijn zeer hard er daardoor gevaarlijk. En er hoeft maar 1 bal verkeerd terecht te komen. Het is niet te voorzien wat de medische consequenties zijn als iemand een bal op zijn hoofd krijgt. Het is voor ons onacceptabel dat wij of de mensen die bij ons op visite zijn gevaar lopen in onze eigen tuin en of voor passanten op de openbare weg. Daarnaast hebben we ook materialen zoals ramen, auto's en een tuinkas. Ook deze kunnen beschadigen door fout geslagen ballen.

In overleggen van herinrichting moleneind is meermaals te lezen wat veiligheid en "overgaande" ballen teweegbrengen.

Het is daarom ook triest om te lezen dat men in een collegeadvies stelt dat de Boekesdijk de meest veilige locatie is en er geen risico's worden gelopen dat honkballen op woningen, auto's of mensen terecht kunnen komen. Voor mij een erg kwalijke opmerking die geen recht doet aan de realiteit.

Bij navraag bij rondgang bij andere honkbalclubs werd ons duidelijk dat er behoorlijk wat ballen over hekwerken vliegen.

Er wordt in bijlage 1 van ontwerp bestemmingplan een richting gegeven dat e.e.a. kloppend is en dat er juiste afwegingen hierin zijn genomen. Groot deelse inhoud van deze brief in deze bijlage staan meerdere zaken ter discussie voor mij en kunnen niet als zijnde gegevens en feiten worden benoemd zoals onder in deze bijlage te lezen is.

Een korte opsomming geef ik hieronder;

Vervanging van datum inhoud en datum brief is gewijzigd in deze ontwerp bestemmingsplan, was deze eerst in het vorige ontwerpbestemmingsplan 10-06-2020 is deze nu veranderd in 21-7-2020. Ook toen hebben wij al aangegeven dat het niet juist is om met datums zaken te verdraaien als zijnde afgedaan en was een vergissing. Vertrouwen wordt hierdoor te veel geschaad en nu is zelfs ook nog een gedeelte van de inhoud veranderd op die datum wat ons doet lijken op iets wat niet zou mogen op deze manier. Graag zien we hier een schrijven van, van de KNBSB wat hieraan ten grondslag ligt en of zij kunnen beamen dat opgestelde brieven wel behoren tot juistheid in geschifte met benoemde datums.

Aanvullend hierop;

Mailing ontvangen, 21-07-2020, var

met brief van de bond aan de gemeente, let wel

datum geeft aan dat deze al eerder is gemaakt als dat wij het op 17-06-2020 vroegen.! Hoe kunnen ze ons dan vertellen in gesprek van 17-06-2020 dat ze nog moeten nagaan waarom er bij uithuizing, in opdracht van college, geen aandacht zou zijn geweest voor de veiligheidsafstanden. In mailing van 21 juli staat bij punt 2 dat ze naar aanleiding van ons gesprek op 7 juli de bond hebben uitgenodigd om toelichting te geven op het plan, dat klopt dus niet want de bond heeft al op 10 juni de gemeente geïnformeerd gezien de brief die ze ons hierin meestuurde als bevestiging daarvan.

Brief van KNBSB op datum 10-06-2020 en datum 21-06-2020 zijn voor mij de laatste 2 alinea bepalend. Hierin geven ze aan dat er geen 100% zekerheid is m.b.t. fout geslagen ballen en dat zij ook niet aansprakelijk gesteld kunnen worden voor dit schrijven.

Maar de inhoud ervoor is mede gemaakt op voorspraak van bestuur red Sox, **zie punt 8**. Dit is wederom een erg eenduidig koers die men vaart en behoren dan mede ook onder aannames te vallen i.p.v. gegevens en feiten alwaar in de laatste alinea's over wordt gesproken.

Er is in overleg met terreincommissie en de red Sox gekozen voor de boekesdijk. Ik wil graag het schrijven zien of de notulen van dit gesprek en of alle afwegingen hierin zijn meegenomen of dat er een eenzijdige en eigen belang keuze is gemaakt (wij zijn immers niet gevraagd hierin door gemeente om mede inhoud te geven aan deze brief terwijl andere belanghebbende dat wel mogen.)

De 8 punten worden neergezet als gegevens en feiten maar men vergeet erbij te zetten meteen in het begin, dat deze eenzijdig zijn opgemaakt en in samenspraak met bestuur red Sox tot stand zijn gekomen.

Bij punt twee staat dat het gevaar een behoorlijk stuk verminderd wordt terwijl bij punt 2 ook wordt vermeld dat er geen data beschikbaar is. Bij geen beschikbare data mag ik dan dus vanuit gaan dat het een aanname moet zijn dat het gevaar een behoorlijk stuk minder is. note; ik heb niets aan aannames maar feiten geven mij geruststelling of net niet, het onderwerp wat het hier betreft is veiligheid en voor ons erg serieus.

Bij punt 3; er wordt gesproken van een slagkooi waar men gebruik van kan maken (maar dus niet moet of verplicht is zoals ik het hier lees) en dit wordt dan gekoppeld aan het feit dat alle trainingen dus alleen zullen zijn in een slagkooi? Lijkt me onwaarschijnlijk. hoe kan een club nou trainen in veldspel als je maar alleen in die slagkooi kan staan. Mijns inziens is punt 3 verdraaid en moet de indruk wekken dat er maar beperkte tijd is op een foutslag en dus gevaar. (daarnaast staat op geen enkele tekening tot nu toe de slagkooi ingetekend wat wel is gevraagd door ons, het is van belang dat je weet waar de slagkooi komt i.v.m. geluidsoverlast, (dit laatste was een advies van de terreinmensen die onderhoud doen op honkbalveld in Utrecht, vlak het niet uit qua herrie zeiden ze wat die slagkooi voor een impact heeft als die naast je huis komt). In bijlage 3 refereert men aan de voorzitter van de honkbalvereniging die aangeeft dat er op de velden wordt getraind en er is hier in deze bijlage geen sprake van slagkooi of iets dergelijks.

Bij punt 4; Impliceert alleen de tijdsduur benoemd bij 3a en 3b. De niet benoemde tijdsduur, die je dus ook moet meenemen hierin, is dat er voor wedstrijd ook wordt ingeslagen op het veld en dat er tijdens trainingen doordeweeks ook wordt geoefend op het veld. Immers er staat bij men kan gebruik maken van slagkooi i.p.v. verplicht gebruik maken van slagkooi.

Punt 5; Je mag je hier afvragen of berekeningen belangrijker zijn als 1 bal al levensgevaarlijk kan zijn.

Het is van belang om te weten om hoeveel slagen het gaat en daarvan dan 85 % en voor ons 15% te

nemen in plaats van aan te geven of men rechtshandig of linkshandig is. Natuurlijk is de 85% rechtshandig uit dit schrijven een gegeven, waaruit weet ik niet want dat staat er niet bij, maar als het bv maar om getal 100 gaat per jaar dan zou dat 15 zijn die linkshandig kunnen zijn. De echte vraag die hier moet zijn, om aan te geven of de kans echt klein is zoals men hierin dit punt omschrijft, is om hoeveel slagen het gaat per persoon/per training/per veldspel/per wedstrijd/per inslaan etc. etc. De veelvuldigheid van deze slagen zal mede bepalen of dat de hier geïmpliceerde kans op foutslagen erg klein is. Men kan dus niet alleen vanuit gaan dat het hier benoemde % bepalend is voor veiligheid aan onze zijde als men bijvoorbeeld al de frequentie buiten beeld laat bij dit punt.

Punt 7; Hier wordt de indruk gewekt dat de bomen die hier nog moeten komen staan meteen vanaf de eerste dag dat het veld in gebruik wordt genomen de volle hoogte van min 6 meter en meer moeten hebben (immers hekwerk schetsen ze hier al op 6 meter hoog). We zien dat nergens terug in ontwerp bestemmingsplan hoe men hier op juiste wijze ingespeeld.

3.2 Jeugd dat stiekem wil honk- softballen

Bij de honkbalclub in Utrecht zien ze regelmatig jeugd dat stiekem het sportveld betreedt om te gaan honk- of softballen. Wij hebben er bezwaar tegen als niet-leden gaan honk- of softballen. Dit zorgt voor extra overlast en onveilige situaties.

3.3 Hangjeugd

In het sportpark Uden zien we met regelmaat hangjeugd. Omdat het een rustige locatie is bestaat de kans dat de jeugd de parkeerplaats daarvoor gaat gebruiken. Hang jeugd kan voor onveilige situaties zorgen en/of overlast geven. Hoe men hierop wil anticiperen is niet terug te lezen in ontwerp bestemmingsplan.

4. Horizonvervuiling

4.1 Uitzicht op hekwerk

Vanuit ons huis kijken we dadelijk regelrecht tegen een groot hekwerk aan. Er zitten maar enkele meters tussen onze ramen en het hekwerk. Wij vinden dat deze milieubelastende functie niet past bij onze woning en hebben hierop bezwaar.

4.2 Reclameborden

Sommige clubs plaatsen reclameborden onderaan het hekwerk of zelfs in het midden (verticaal gezien) van het hekwerk. Daarmee zou onze groene omgeving een commercieel uiterlijk krijgen. Hier hebben we bezwaar tegen.

4.3 Verlichting

In het bestemmingsplan staat nu dat lichthinder wordt uitgesloten. Maar geldt dit ook voor de toekomst? Wij vrezen dat als de club gaat groeien er in de toekomst toch een wens op tafel komt voor lichtmasten en hier hebben we bezwaar tegen.

5 Privacy

5.1 Publiek

Op de tekening van het sportcomplex is bedacht dat het publiek bij de kantine gaat zitten. Bij honkbal zit het publiek bij voorkeur achter het slaghonk omdat dat de mooiste plek is om naar het spel te kijken. Bij wedstrijden is dan ook te verwachten dat het publiek daar gaat staan. Dit is nabij onze erfgrans waardoor onze privacy wordt aangetast.

5.2 Omroepruimte

Bij enkele honkbalclubs die we hebben bezocht hadden ze een omroepruimte achter het slaghonk. In deze hoge ruimte zit dan de omroeper die verslag doet van de wedstrijden. In het bestemmingsplan staat dat er kleine gebouwen mogen worden gebouwd die niet meer bedragen dan 1% van het bouwperceel. Dat betekent dat de Red Sox op basis van deze plannen een omroepruimte zouden kunnen bouwen achter het slaghonk. Hier hebben we bewaar tegen omdat dit a. onze privacy aantast en b. veel geluidsoverlast zou gaan veroorzaken.

5.3 Fout geslagen ballen ophalen

Wij nemen aan dat de spelers hun fout geslagen ballen ook terug willen. Dit betekent dat er regelmatig iemand van de club bij ons langs zal komen. En hoe gaat dit als wij niet thuis zijn. Dit tast onze privacy aan.

5.4 Groene beplantingsstrook

In het bestemmingsplan wordt gesproken over een groene beplantingsstrook tussen het hekwerk en onze erfgrans. Op de tekening staan wel enkele bomen getekend. De beplanting is in het bestemmingsplan onvoldoende belicht waardoor onze privacy en veiligheid niet gewaarborgd wordt.

5.5 Erfafscheiding

Het terrein wordt straks in gebruik genomen door: spelers, publiek en mensen voor het groenonderhoud. In het bestemmingsplan staat op de tekening geen erfafscheiding. We willen een duidelijke erfafscheiding zodat het voor iedereen duidelijk is waar de grens is, dat mensen ons erf niet kunnen betreden en onze privacy gewaarborgd blijft.

De coniferen haag met hekwerk, tussen ons en locatie ontwerp bestemmingsplan, die nu aanwezig is willen we dan ook hebben dat die blijft staan tot er een totale duidelijkheid van het gehele plan is op dit punt.

6. Dieren

Uit het onderzoek blijkt dat er vijf verschillende grondgebonden zoogdieren in het plangebied leven of als looproute gebruiken, waarvan 1 als beschermende diersoort wordt aangeduid. Vanuit de terreinmeesters van de honkbalclub in Utrecht hebben we vernomen dat dieren zich in het nauw gedreven voelen door alle netten en dat ze dan uit angst een gat in het hekwerk maken. In Utrecht waren ook diverse gaten in het hekwerk te bespeuren. Omdat in het plangebied van de Red Sox het terrein bijna volledig omsingeld is door hekwerk verwachten we dat dit hier ook gaat gebeuren. In kader van welzijn dieren dient men hier dan ook rekening mee te houden bij aanleg velden en hekwerken of het nu voor deze locatie of een andere locatie is.

7. Toekomst Honk- en softbalvereniging Uden Red Sox

7.1 Ledenaantallen

In het ontwerp bestemmingsplan staat dat de honk- en softbalvereniging al jaren een stabiel ledenaantal heeft, 42 stuks, en dat men daarom met de huidige ledenaantallen gerekend heeft. Maar als de club straks op zo'n mooie zichtlocatie komt met een geheel nieuwe accommodatie zal de club zeker gaan groeien. De cijfers waarmee gerekend is zijn daarom niet reëel en de conclusies mag men wederom niet stellen als zijnde juistheid te worden weergegeven.

7.2 Speelniveau

Als de club gaat groeien dien je of zou je er rekening mee kunnen houden dat ook het speelniveau stijgt. We nemen aan dat dit sportcomplex zo'n 20 tot 30 jaar mee moet gaan. Dan dien je ook het toekomstplaatje voor deze tijdperiode mee te nemen. Daar is in dit bestemmingsplan niet bij stilgestaan met de cijfers en conclusies.

Het enige wat bijlage 1 aangeeft hierover is dat zelfs op niveau tot en met 2^{de} klasse de terreincommissie van de KNBSB niet aansprakelijk kan worden gesteld voor eventuele gevolgen die, direct of indirect, kunnen voortvloeien uit de aangetroffen situatie en na verbetering van de accommodatie. En ze beschrijven daar ook nog bij, zoals nu voorzien. Wat al aangeeft dat als men bij een hoger speelniveau komt totaal van de club of van een enkele individuele speler je er dan van mag uitgaan zoals de terreincommissie omschrijft er gevolgen kunnen komen die hun niet onder hun verantwoordelijkheid laten vallen nu niet en dan bij wijziging van situatie dus ook niet.

7.3 Ter beschikking stellen terrein voor andere doeleinden

Terrein niet ter beschikking stellen aan derden bv scholen/bedrijfsuitjes/rommelmarkten ect i.v.m. veiligheid/geluidshinder/privacy. Niet beoefende spelers lijkt mij dat deze meer geluid zullen maken (gezelligheid creëren) en dat kans op foutslagen vergroot door onkunde. Bij bijlages in ontwerp bestemmingsplan is hier geen notitie van te vinden dat er hier rekening mee gehouden dient te worden dus willen we dit ook juist omschreven hebben in een bestemmingsplan dat dit dan ook niet kan voor de toekomst.

8. Onze eigen toekomst

8.1 Waarde eigen woning

Omdat onze woning straks naast een lelijk hoog hekwerk staat in een omgeving met geluidsoverlast waar het ook nog eens gevaarlijk is gaat de waarde van onze woning omlaag. Dit vinden we onacceptabel.

We hebben aangegeven in een vergadering op 26-08-2020 en daarnaast nog aanvullend in een gespreksverslag verzocht het te vernoemen in zaakdossier het volgende;

Onderstaand hebben we daarin laten opnemen;

_____ geeft aan geadviseerd te zijn m.b.t. voorliggend plan, hierin zijn ze gesterkt in overtuiging dat e.e.a. niet uitvoerbaar is en of zomaar mag. Indien nodig geven ze aan in procedure te treden waar nodig.

Echter is de _____ ook overtuigd dat juist dialoog en openheid van zaken en denkwijze naar elkaar toe beter is dan; “achteraf te moeten constateren”, hadden we maar of als we dat hadden geweten dat dat mogelijk was” etc. etc.

Alle opties van tevoren doorlopen, juist bespreken op inhoud en zakelijk voorstellen daarin meenemen, is voor beide partijen beter om tot een wederzijdse oplossing te komen dan een langdurige zaak ervan maken die voor beide partijen veel zal vragen.

_____ geeft aan zelfs te overwegen om geheel eigen huis en grond aan de gemeente te willen verkopen mits in juist dialoog hierin juist wordt gecompenseerd. Ook dit valt hen zwaar maar zijn toch van mening overtuigd dat ook dit besproken dient te worden om juiste afwegingen in beider belang te maken. “

In een vervolgggesprek hierop is uit monde van _____ aan ons medegedeeld dat de gemeente niet in gesprek wil met ons en er geen behoefte aan heeft om te praten en/of over te gaan tot aankoop onze grond en woning.

8.2 Onze toekomstplannen

Onze kinderen zijn nog jong en hebben hun pad nog niet uitgestippeld. Wellicht wil een van hen bij ons een bedrijf starten of woning bouwen. Doordat de honkbalclub zo dicht bij onze erfgrans komt zijn we bang dat hun toekomstplannen daarmee gehinderd worden.

9 Uitvoering plan

9.1 Aankondiging van deze plannen.

Vanuit de krant hebben we moeten vernemen dat er plannen waren om de Red Sox te verhuizen naar het IBN-terrein. We waren als bewoners van de omgeving van de IBN-kwekerij verbaasd dat we dat via de krant moesten vernemen.

9.2 Proces verdiend geen schoonheidsprijs

Op een gegeven moment zijn we in gesprek gegaan met _____. Hij had ons toegezegd om ons op de hoogte te houden. Ook nu moesten we weer via de krant vernemen dat er problemen waren met het project en dat het daarom een hele tijd stil kwam te liggen. _____ heeft daarna zijn taken overgenomen en de frequentie van overleg werd beduidend beter. Helaas hebben deze overleggen niet geleid tot het kunnen vinden van afstemming tussen ons en gemeente en is hetgeen wat wij hebben aangehaald het laatste jaar richting gemeente nu omschreven in het ontwerpbestemmingsplan alsof het allen is behandeld en dat het daarmee wordt geoorloofd dat de plannen dan goed zouden zijn. Echter de context van inhoud ligt beduidend anders dan ontwerpbestemmingsplan doet geloven en daarmee wordt de schijn wederom gewekt dat het moet slagen vanuit de gemeente om hier een honk-softbal veld te plaatsen zonder reëel te kijken naar factoren die aanduiden dat dit niet mogelijk is.

9.3 Inloopbijeekkomst versus Omgevingsdialoog

In ontwerpbestemmingsplan wordt gesproken over, bijlage 9, omgevingsdialoog.

Deze is er echter niet geweest, wel een inloopbijeekkomst. Kijkend naar hoe de omgevingswet Uden staat omschreven en dient te worden uitgevoerd staat deze inloopbijeekkomst hier niet in verhouding tegenover. Om deze inloopbijeekkomst nu maar aan te duiden als omgevingsdialoog gaat echt te ver en behoort niet thuis in het ontwerpbestemmingsplan als zijnde dat deze correct is gevoerd.

Er is een inkoopbijeekkomst geweest waar wij schriftelijk op een reactieformulier "inloopbijeekkomst 12 december 2018 Red Sox boekelsedijk "een eerste reactie hebben achtergelaten op basis van onze gedachte over een terrein naast ons. Zonder dat we geïnformeerd zijn op deze avond, zoals omgevingswet Uden dat voorschrijft, door een dialoog. Nu zien we van onze aanwezigheid en ons formulier van de inloopavond helemaal niets terug in bijlage 9. Er wordt aangegeven dat de reactie overwegend positief zijn. Bij het niet juist uitvoeren van een omgevingsdialoog en niet daarbij aangeven wat er op de mensen allemaal afkomt bij een aan te leggen honk- en softbalclub is het schrijnend om te lezen dat met de kwinkslag "de reacties waren overwegend positief" een richting van denken wordt gesuggereerd dat het wel allemaal oké is.

In de toelichting van ontwerpbestemmingsplan staat bij 7.2 te lezen over inspraak. Ook hier wordt verwezen naar een omgevingsdialoog van 12 december 2018 en daaraan gekoppeld dat daarmee de mogelijkheid tot inspraak wordt overgeslagen. Het is op zijn zachtst gezegd erg verwonderlijk dat voorzitter en bestuur van de red Sox haast in alle stukken worden benoemd als zijnde hun mening te mogen filteren, die ook klakkeloos wordt overgenomen in de stukken als zijnde waar, en dat overige worden onthouden van inspraak. Het wordt bij 7.2 afgedaan dat men zienswijzen mag indienen maar de hele opmaak van dit traject geeft veel vraagtekens óver de tot standkoming.

Vandaar dat juistheid tot komen van conclusies die men hieraan verbindt discutabel zijn en zelfs als niet van toepassing kan worden beschouwd.

9.4 Maatschappelijke uitvoerbaarheid;

In de toelichting ontwerp bestemmingsplan van 5-6-2020 versus ontwerpbestemmingsplan 22-12-2021 is bij hoofdstuk 6, Alina 6.2 een groot verschil waarneembaar. Was de eerste erg beknopt is de tweede daarentegen uitgebreider. Het verschil zit er mijns inziens met name in dat veel wat wij met _____ hebben besproken over onderwerpen en meningsverschillen van elkaar dat die hier nu worden afgedaan als zijnde dat het wel geoorloofd is en dat het wel aan alle voorschriften voldoet dit plan. Inhoudelijk, zoals ook te lezen is in meerdere punten van mijn zienswijze hierboven, klopt de maatschappelijke uitvoerbaarheid niet terwijl men toch afsluit met dat de voorliggende ontwikkeling maatschappelijk uitvoerbaar wordt geacht. Er wordt zelfs de indruk gewekt in eerste alinea dat in overleg met betrokkenen en belanghebbende is besloten etc. etc. dat wij hier ook akkoord mee zijn gegaan. Echter is hier geen sprake van, wij zijn pas veel later in traject betrokken toen er al vele besluiten waren genomen waar wij geen inspraak meer op hadden. Vandaar nu ook in deze zienswijze onze zienswijze op traject.

Er wordt geschreven dat het ontwerp bestemmingsplan destijds nog niet in procedure is gebracht echter klopt dit niet want het heeft vanaf 05-06-2020 tot en met 9-06-2020 gepubliceerd gestaan op ruimtelijke plannen.nl en ook _____ heeft ons op 9-06-2020 mondeling verteld dat de

gepubliceerde plannen verwijderd zijn bij ruimtelijkeplannen.nl na aanleiding wederom van onze vragen.

Bij 6.2 maatschappelijke uitvoerbaarheid worden wederom aannames gedaan die moeten laten blijken dat alles is besproken en correct is afgestemd met betrokkenen. Echter is er een verwachting bij ons als bewoners van de boekesdijk 19 neergelegd dat ook de gemeente vindt dat er geen veiligheidslijnen over ons perceel moet lopen en is daarmee bij ons gekomen om andere varianten te bespreken. Echter op het allerlaatst wordt ons nog even medegedeeld dat ook de variant waar de veiligheidslijnen over ons perceel lopen wordt meegenomen in voorleggen aan B&W. Wij hebben daarop meteen gereageerd dat we ook graag bij deze toelichting willen zijn om onze kant te laten horen echter werd door de toenmalige wethouder ons te kennen te geven dat dit niet mocht.

Er staat ook in 6.2 te lezen dat men tijdens de trainingen gebruikt maakt van slagkooien terwijl bij andere berekeningen hierover niets wordt vermeld. Ook in schrijven bijlage 1 wordt vermeld dat het kan maar er staat niet dat men het verplicht. Ook de voorzitter van de honkbalclub benoemt dit niet in zijn te verwachten bedrijfssituatie wat is gevoerd met econcultancy in bijlage 3. Des te verrassender dat men hier nu schrijft in 6.2 alsof het nu correct en verantwoord is.

Het statistisch cijfer van 85 % is benoemd door mij bij 3 veiligheid, 3.1 foutslagen bij punt vijf wat ik daar aanhaal. Ook hiervoor geldt dat bij 6.2 hier wordt geschreven niet afdoende is om aan te halen als argument en onderbouwing.

Er staat beschreven dat er bomen zijn voorzien, elders staat beschreven dat het om een groenstrook gaat, weer elders spreekt men van struiken en bomen. Het moge duidelijk zijn dat er voor ons in ieder geval geen duidelijkheid is en bestaat wat men nu hiermee wil als zijnde verantwoording dat het daarom voor ons veiliger wordt. Bij geen juiste uitleg en inhoud is het dan ook niet wenselijk en gepast om het hier in dit punt aan te halen alsof hiermee de ontwikkeling maatschappelijke uitvoerbaar mogelijk wordt geacht.

Blijkbaar is onze positie niet van belang in deze maatschappelijke uitvoerbaarheid wat ons nu nog alleen maar sterkt om hierin tegen beroep te gaan. Het kan niet zo zijn dat verdraaiingen van feiten en onwaarheden vertellen, in ontwerpbestemmingsplan, gepaard kan gaan met een welbevinden van ons.

9.5 Andere locatie Ariekusweg

Er is een locatie studie uitgevoerd waar de Boekesdijk als gewenste uit de bus kwam. Door wie dit gewenst is staat er niet bij vermeld. Men geeft hierin aan dat gaat om het rapport van 2017. De beschrijving die men daar doet over de Boekesdijk is achterhaald met de gegevens die nu voorhanden zijn en daarbij aanhalende dat wij als bewoners nu ook bij deze zienswijze zaken aan de orde brengen die tegenstrijdig zijn met locatie studie.

Nu komt zelfs andere locatie Ariekusweg weer in beeld alwaar de honk en softbal club zich kan vestigen waar, volgens locatiestudie honk en softbalcomplex Uden 11 sept 2019, geen veiligheidsrisico's zijn en er staat zelfs te lezen dat de hoge hekken ook niet nodig zijn op die locatie. Scheelt wellicht ook veel in de kosten maar bovenal de veiligheid is hier niet in het geding.

Lijkt ons een win-win situatie voor alle partijen en wij vinden dan ook dat hier een onafhankelijk instituut een uitspraak over behoort te doen.

9.6. Inzage in alle stukken die worden benoemd in ontwerp bestemmingsplan.

Wij willen, en is al eerder gevraagd door ons, dat wij graag alle stukken willen inzien waaraan wordt gerefereerd in deze ontwerp bestemmingsplan en gesprekken die we hebben gevoerd bij gemeente.

Bijvoorbeeld de onderbouwing van de KNBSB alwaar aan wordt gerefereerd vanaf 2017. Maar ook de juridische onderbouwing die ons werd verteld op 26-08-2020 door _____ afdelingsmanager ruimte, dat die er zou zijn hebben we nog steeds niet ontvangen en die willen we wel graag inzien.

Ook onze geplaatste opmerkingen retour aan _____ over de inhoud van de gesprekverslagen vastgelegd in zaakdossier en onze aanpassingen daarop , willen we graag inzien in de zaakdossier.

Vraag en verzoek;

Wil u mij voorzien van de datum waarop besluit wordt genomen over deze zienswijze.

Na genomen besluit wil ik graag dat een dag later een kopie van dit besluit aan mij toegezonden wordt.

Frvan uitgaande dat aan deze laatste vraag en verzoek kan worden voldaan, verblijf ik,

Controleer uw gegevens hieronder. Indien deze niet correct zijn kunt u deze wijzigen via de Kamer van Koophandel.

Telefoonnummer:

Herhaal e-mailadres:

Contactgegevens

Uw gegevens

Voorletter(s):

Tussenvoegsel(s):

Achternaam:

Adres:

Aanvullende gegevens

E-mailadres:

Is bovenstaand adres het postadres? Nee

Postadres

Adres:

Verzoek

Datum bekendmaking: 01-02-2022

Naam bestemmingsplan: Boekelsedijk Uden Red Sox

Waarom bent u het niet eens met het bestemmingsplan?

Alvorens akkoord te gaan met het bestemmingsplan willen wij graag de volgende garanties:

- geen verlichting
- plaatsing van een zwart hek op onze gehele erfafscheiding van 2 meter hoog zodat ons terrein beschermd blijft voor ongenodigde gasten. Ook zal er een groenstrook moeten worden aangelegd zodat inkijk niet mogelijk is.
- het hek (nu 8 meter) moet worden verhoogd naar 10 meter zodat de bal ons terras niet kan bereiken.

De veiligheid van onze gasten moet gewaarborgd zijn.

Bijlagen

Wilt u één of meerdere bijlage(n) toevoegen? Nee

Technische vraag

Zaaknr.: 8203-2023

Technische vraag aan: Pim van Drunen

Onderwerp: Dossier Red Sox

1. Bij de beantwoording/toezeggingen van de commissie REF van 16 januari 2020 staat het volgende:
Vraag VVD-Leefbaar Uden: “Wat betekent het financieel wanneer Red Sox op Moleneind blijft?”
In het antwoord staat een overzicht van kosten, zijnde de sobere versie. Hierin staat een bedrag opgenomen van 230.000 voor het opwaarderen van het huidig veld. De begrootte kosten zijn nu 150.000. Wat is het verschil tussen de werkzaamheden die voor 230.000 worden uitgevoerd en die voor 150.000?
2. In het laatste locatieonderzoek wordt erover gesproken dat de molenbiotop niet van toepassing is. Echter in het bestemmingsplan Kom Uden is deze biotop via een zienswijze wel opgenomen. Hoe verhoudt zich dit tot elkaar?

Ondertekening:

Datum indiening : 31-1-2023
Fractie : CDA
Naam indiener : Maurits van den Bosch

Antwoord op technische vraag

Antwoord door: Pim van Drunen

Datum: 1-2-2023

Vraag:

1. Bij de beantwoording/toezeggingen van de commissie REF van 16 januari 2020 staat het volgende:
Vraag VVD-Leefbaar Uden: “Wat betekent het financieel wanneer Red Sox op Moleneind blijft?”
In het antwoord staat een overzicht van kosten, zijnde de sobere versie. Hierin staat een bedrag opgenomen van 230.000 voor het opwaarderen van het huidige veld. De begrootte kosten zijn nu 150.000. Wat is het verschil tussen de werkzaamheden die voor 230.000 worden uitgevoerd en die voor 150.000?
2. In het laatste locatieonderzoek wordt erover gesproken dat de molenbiotoop niet van toepassing is. Echter in het bestemmingsplan Kom Uden is deze biotoop via een zienswijze wel opgenomen. Hoe verhoudt zich dit tot elkaar?

Antwoord:

1. De kosten die nu zijn ingeschat zijn de minimale kosten om de velden goedgekeurd te krijgen voor het komende seizoen. Bij het definitief handhaven van Uden Red Sox op Park Moleneind worden aanvullende voorzieningen aangebracht, zoals bijvoorbeeld een beregeningsinstallatie.
2. Park Moleneind valt buiten het onlangs vastgestelde bestemmingsplan Woongebieden Kom Uden 2022. Voor de (her)inrichting van het gehele Park Moleneind zal, zoals eerder besloten, een separate planologische procedure worden gevolgd. De molenbiotoop, in de vorm van de windgaten, zal hiervan ook onderdeel uitmaken.
De opgenomen molenbiotoop is een formeel toetsingskader. Deze is hier nu nog niet van toepassing, maar de molenbiotoop, in het kader van de windgaten zoals afgestemd met de projectgroep, zal ook bij nieuwe ontwikkelingen in acht worden genomen en is dus ook opgenomen in de snelle actualisatie.

Technische vraag

Zaaknr.: 6823-2023

Technische vraag aan: Pim van Drunen

Onderwerp:

Moleneind/Red Sox

De KNBSB erkend dat het ontwerp uit 2019 (zoals opgenomen in het ontwerpbestemmingsplan) met verhoogde hekwerken en aangepaste afmeting velden op Moleneind in principe hun goedkeuring heeft maar dat zij niet kunnen garanderen dat daarmee geen ballen meer op omliggende percelen terecht komen. De aansprakelijkheid voor ontstane schade hierdoor ligt bij de terreineigenaar/ sportcomplexexploitant zijnde de gemeente. Er zijn bepaalde beheersmaatregelen mogelijk die de veiligheid rondom het honk- en softbalveld kunnen vergroten.

1. Hoe groot is de kans op schade c.q. op persoonlijke ongelukken nadat alle denkbare veiligheidsmaatregelen zijn uitgevoerd?
2. Hoeveel bedragen naar schatting de kosten voor deze beheersmaatregelen?
3. Is de veiligheid daarmee in voldoende mate gewaarborgd? Waarom wel/niet?
4. Hoe snel zou dit alternatief kunnen worden gerealiseerd en wat zijn de totale geschatte investeringen/kosten?

Verplaatsing naar Boekelsedijk

Er ontstaat op locatie Boekelsedijk mogelijk een groter veiligheidsrisico dan op de huidige locatie op park Moleneind aangezien daar geen sprake is van overlap met de openbare weg of woonpercelen.

5. De vraag borrelt natuurlijk op waarom destijds is gekozen voor de Boekelsedijk als alternatieve locatie en waarom de raad toen ogenschijnlijk niet volledig is geïnformeerd?

Sportpark De Bundel, Zeeland

De inpassing van de velden binnen deze locatie wordt ruimtelijk-planologisch als kansrijk gezien. Het ontwerp kan nog verder geoptimaliseerd worden waarbij de veiligheidscontouren niet of minimaal overlappen met andere sportvelden. Tevens is aandachtspunt het zuidelijk gelegen perceel van een vakantiewoning. Verplaatsing naar Sportpark De Bundel is kansrijk. Nader onderzoek naar inpassing en kosten nodig.

6. Is deze locatie in het verleden ook aan de orde geweest en zo ja, wat waren destijds de overwegingen om hier niet voor te kiezen?
7. Hoe snel zou dit alternatief kunnen worden gerealiseerd en wat zijn de geschatte investeringen/kosten?

Ondertekening:

Datum indiening : 26-1-2023

Fractie : UdenPlusLanderd

Naam indiener : Cees Keizer

Antwoord op technische vraag

Antwoord door: Pim van Drunen

Datum: 1-2-2023

Vraag:

1. Hoe groot is de kans op schade c.q. op persoonlijke ongelukken nadat alle denkbare veiligheidsmaatregelen zijn uitgevoerd?
2. Hoeveel bedragen naar schatting de kosten voor deze beheersmaatregelen?
3. Is de veiligheid daarmee in voldoende mate gewaarborgd? Waarom wel/niet?
4. Hoe snel zou dit alternatief kunnen worden gerealiseerd en wat zijn de totale geschatte investeringen/kosten?
5. De vraag borrelt natuurlijk op waarom destijds is gekozen voor de Boekesdijk als alternatieve locatie en waarom de raad toen ogenschijnlijk niet volledig is geïnformeerd?
6. Is deze locatie in het verleden ook aan de orde geweest en zo ja, wat waren destijds de overwegingen om hier niet voor te kiezen?
7. Hoe snel zou dit alternatief kunnen worden gerealiseerd en wat zijn de geschatte investeringen/kosten?

Antwoord:

1. De veiligheidsmaatregelen verkleinen de kans op schade maar sluiten de kans op schade (restrisico) nooit uit.
2. De toevoeging van beheersmaatregelen maakt onderdeel uit van het budget € 150.000,-.
3. Zie kanttekening 2.1. van het raadsvoorstel van 9 februari:
Het College realiseert zich terdege dat de huidige locatie niet de ideaal is. Indien dit een nieuwe locatie zou worden, dan zou Uden Red Sox op Park Moleneind (gelijk aan Boekesdijk) ook niet inpasbaar zijn en niet voldoen aan de eisen van het Vademecum. Uden Red Sox is hier al tientallen jaren gevestigd. In deze jaren is de schade tgv geslagen ballen beperkt gebleven tot enkele materiele schades. De KNBSB geeft aan dat met het onderhoud en de aanvullende beheersmaatregelen voldoende zijn om de competitie te spelen en de risico's te borgen.
Aangezien de locatie niet voldoet aan de Vademecum wijst de KNBSB wel haar aansprakelijkheid af. Daarover heeft inmiddels de verzekeringsmaatschappij aangegeven dat, mocht er ondanks de getroffen beheersmaatregelen op Park Moleneind toch wat mis gaan, dan is dit wel bij gedekt op de aansprakelijkheidsverzekering.
4. Is onderdeel van het nog uit te voeren onderzoek naar een definitieve locatie voor Uden Red Sox.
5. Er is eerder gekeken naar fysieke ruimte beslag van de velden. Daarbij zijn de maatvoering veiligheidscontouren die gelden volgens het Vademecum niet meegewogen.
6. Nee, deze ligt buiten de grenzen van de voormalige gemeente Uden.
7. Is onderdeel van het nog uit te voeren onderzoek naar een definitieve locatie voor Uden Red Sox.

Technische vraag

Zaaknr.: 8604-2023

Technische vraag aan: Pim van Drunen

Onderwerp: Commissievergadering REF 2 febr 8.f - Resultaten onderzoek en advies m.b.t. uitplaatsing Red Sox Park Moleneind

1. In het rapport wordt gesproken over beheersmaatregelen om de veiligheid rondom het honk- en softbalveld te moleneind te vergroten. Is hier dan nog sprake van een restrisico en hoe verhoudt dat restrisico zich tot dat op de Boekelse Dijk?
2. Welke alternatieve locaties zijn snel genoeg aan te passen zodat de Red Sox hun seizoen (zoals is toegezegd) daar kunnen beginnen?

Ondertekening:

Datum indiening : 1-2-2023

Fractie : SP

Naam indiener : Ton Segers

Antwoord op technische vraag

Antwoord door: Pim van Drunen

Datum: 1-2-2023

Vraag:

1. In het rapport wordt gesproken over beheersmaatregelen om de veiligheid rondom het honk- en softbalveld te moleneind te vergroten. Is hier dan nog sprake van een restrisico en hoe verhoudt dat restrisico zich tot dat op de Boekesdijk?
2. Welke alternatieve locaties zijn snel genoeg aan te passen zodat de Red Sox hun seizoen (zoals is toegezegd) daar kunnen beginnen?

Antwoord:

1. Op Park Moleneind is sprake van een restrisico. Op Boekesdijk is er ook een restrisico. Of dat groter of kleiner is dan op Park Moleneind, is niet op voorhand te zeggen. De accommodaties zijn niet met elkaar te vergelijken.
2. Er is geen haalbare alternatieve locatie binnen gemeente Maashorst op korte termijn te vinden.

2 februari 2023

Woordkunstenaars, stemmingmakers, schaamte en een echte snelle praktische oplossing.

Ik kreeg vorige week van de gemeente een mail, waarin de aanhef en de 1^e zin mij al meteen in opperste staat bracht. Er staat

“Beste projectgroep leden, gisteren is het definitieve rapport verstrekt aan het college.”

Beste projectgroep leden zijn nog de enige woorden van wat over is van de burgerparticipatie groep. Waar we eerst met zijn allen samenwerkten staan we inmiddels tegenover elkaar, een half jaar geleden zou ik me niet kunnen bedenken dat ik hier met een ontzettend aangetast gevoel van rechtvaardigheid en met het schaamrood op de kaken vol frustratie een groep volwassen mensen moet aanspreken op hun stemmingmakerij en hun taalgebruik. Waar ieder weldenkend mens weet dat het niet kan, mag en past. Wordt het de door ons gekozen vertegenwoordiging het helemaal kapot onderzocht, onderzoek op onderzoek op onderzoek totdat het weg is.

Het rapport is alweer definitief, zonder dat de burgers daarin mee hebben kunnen participeren?

Hoezo burgerparticipatie? Wij worden voor de 2^e keer door deze wethouder schaamteloos als grof vuil aan de kant geschoven, waarom? Er kwam afgelopen dinsdag geen duidelijk antwoord op. Wat vinden de raadsleden hiervan die hier binnen zitten en 7 jaar geleden mee hebben ingestemd om deze burgerparticipatiegroep op te zetten? Ik was toen ook sceptisch en achteraf gezien naïef maar ben toen door de toenmalige wethouder omgepraat om mee te doen? Heeft deze huidige wethouder het recht om ongevraagd en op een asociale manier deze werkgroep abrupt te ontbinden? Ik vraag me af wat hebben wij misdaan? En wat ik mij ook hardop afvraag is hoe kan het dat een wethouder uit een andere gemeente uit het niets alleen opkomt voor de belangen van de honkbal want “de Red Sox moeten toch hun competitie toch kunnen starten” en deze boven de belangen en de veiligheid stelt van FC de Rakt, de Molenaar, buurt, parkbezoekers en RC Octopus. Waar halen de “Red Sox” al die krediet vandaan, het zijn zij die 20 jaar geleden bewust samen met de gemeente en de honkbalbond het veld met de gevarenzone over de parkeerplaats het rugby trainingsveld en het terras schaamteloos hebben neergelegd, en na 20 jaar geklaag door iedereen en alles staan ze hier weer samen de gemeente en de Red Sox tegenover de rest, hoe kan dat????? Waar halen zij dit krediet vandaan?

Dan na mijn vorige betoog in december wordt gewoon het woord “definitief” schaamteloos gebruikt, wat voor een waarde heeft dit woord uit de mond van een ambtenaar nog voor ons, dit woord is nu voor mij totaal ontkracht? We hebben nu 2 definitieve besluiten hoe gaan we dit oplossen? Als je het een gebruikt is het ander niet meer definitief, en vice versa, maar je kan dus ook weer een nieuw definitief besluit toevoegen, dus eigenlijk taalkundig gezien zijn het eindeloze besluiten of nog beter gezegd het zijn besluiteloze besluiten. Of wordt dit dan als het “definitievere” besluit bedoeld, als dat zo is, dan zitten we in een stroomversnelling want ik had het definitievere besluit pas over 3 jaar voorspeld en het definitiefste besluit 4 jaar daarna, nu kunnen jullie vlak voordat jullie afzwaaien nog het definitiefste besluit presenteren. Ik had in mijn speech het woord “definitief” behandeld om aan te geven hoe belachelijk het allemaal is, het was cynisch bedoeld, maar in de politiek blijkt dit dagelijkse kost te zijn, het wordt gewoon in de mail naar mij gezet. Deze woordkunstenaars zien woorden maar als een pennenstreek op papier, hechten totaal geen waarde aan wat ze er neer zetten, maar ze weten wel verdomde goed wat het doet met diegene die het leest. Het is misbruik maken van onze taal, dat maakt van die woordkunstenaars eigenlijk woordverkrachters.

Nu ik contact heb gehad met het NOC/NSF begrijp ik ook de haast van de wethouder samen met de Red Sox met het zetten van een nieuwe backstop en dug out.

Door het misbruik maken (door sportbonden) van hun eigen regels, waar verschillende instanties dan weer last van hebben, is er in Nederland besloten dat de sport accommodaties door onafhankelijke instanties gekeurd dient te worden, dit gaat in de loop van 2023 gebeuren ik denk dus dat de

wethouder en de Red Sox deze renovatie er nog schaamteloos proberen doorheen te drukken, voordat zij ook verplicht worden door een keuring van een onafhankelijke instantie, want dan wordt dit veld never nooit niet goedgekeurd.

Ook werd mij door het NOC?NSF geadviseerd om het onderliggende huidige keuringscertificaat op te vragen, want deze is dus blijkbaar onder valse voorwendselen uitgegeven en dus niet geldig.

Stemmingmakerij.

De Red Sox gaan nu zelfs als wapen de kindertjes inzetten, in de krant schermen ze zelfs met vele kinderen, ook weer stemmingmakerij want vele is een relatief begrip wat veel is voor hun, is voor een ander weinig, we weten dat de Red Sox niet veel leden hebben en dan dus al helemaal niet veel jeugdleden, als je dan ook nog ziet dat de meeste kinderen met de auto worden gebracht, ja dat noem ik dan stemmingmakerij. En dan op TV vertellen dat het lijkt of dat het een misdaad is dat de kinderen op de fiets naar het oventje moeten. Maar wel ballen in gaan staan slaan naast het veld waar de rugby jeugd aan het trainen is. Ik heb gekeken het oventje is vanuit het centrum nog geen 5 km fietsen. Ik kan jullie vertellen dat onze jeugdleden op de fiets vanuit Zeeland, Vorstenbosch, Boekel, Veghel, Reek en zelfs Zijtaart komen. En de rugbyers fietsen door weer en wind in de wintermaanden en in het donker naar de club. De Red Sox daarentegen trainen nooit in de regen en zij trainen in de zomermaanden tijdens de zomertijden, dus al hun kinderen hoeven nooit met slecht weer en nooit in het donker te fietsen. Pure stemmingmakerij.

Ik begrijp ook dat ze niet samen willen gaan met de skivereniging Schans, een geweldige locatie in Uden en goedkoop want ze kunnen samen gebruik maken van het clubhuis en het is een winter en zomersport bij elkaar, maar dat is blijkbaar afgeketst omdat de kinderen dan de industrielaan over moeten steken.

De wethouder durft op tv te zeggen dat de Red Sox best kunnen blijven op Moleneind, na alles wat er gezegd en geschreven is? Wat de wethouder ook doet op TV en afgelopen dinsdag is heel duidelijk de woorden "dit jaar gaan wij nog" uitspreken "dit jaar gaan wij duidelijkheid brengen" "dit jaar gaan wij besluiten" dat het net lijkt alsof dat de Red Sox dit jaar nog uitgeplaatst gaat worden en ik trap er bijna in afgelopen dinsdag het 1^e half uur dat de wethouder spreekt, strijk ik met mijn hand over mijn hart, als ze nog 1 seizoen blijven, dat overleven we nog wel. Maar als je dan door vraagt en goed en heel goed luistert en verder in het gesprek komt, dan kom je erachter dit jaar besluiten en dan komen nog de jaren die besteed gaan worden aan voorbereidingen, wetten en procedures, o ja en natuurlijk nieuwe verkiezingen. En als je dan goed luistert en - wat iedereen eigenlijk allang weet - is dat er nix maar dan ook nix gaat gebeuren, want de wethouder zegt op zoek te gaan naar een locatie in de gemeente Maashorst, en de Red Sox houdt vast aan de locatie binnen Uden en dit spelletje blijven ze met zijn 2en spelen en houden zij nog jaren vol, want de eisen van de Red Sox worden gewoon voor zoete koek aangenomen. En de molenaar, de buurt, de Rakt en octopus worden aan het lijntje gehouden met een glimlach en mooie woorden en worden aan dit lijntje door de jaren heen getrokken.

Wat hier gebeurt is een gevaarlijke trend, je ziet het in het groot ook in den Haag gebeuren Groningers, toeslagen affaire, asielzoekers, het Milieu, woningzoekers en de boeren worden door den Haag allemaal vriendelijk en beleefd aan het lijntje gehouden en creëren ze vertraging op vertraging op vertraging totdat het kapot is vertraagd, alle groeperingen gefrustreerd en over de zeik, iedereen rukt op naar het malieveld of naar de raadzaal. Als deze trend zich voortzet loopt Nederland vast en of de bevolking ontploft. Ik heb de vorige keer al gezegd dit kan alleen van binnen uit bestreden worden, de oude politiek zit aan zijn grenzen en qua taalgebruik heeft het wat mij betreft de grens overschreden, als van de huidige nieuwe politici die dit niet aanstaat, - dit onderzoeken om te vertragen en de taal gebruiken om burgers aan het lijntje te houden -, als je dit niet correct vind en nu niet opstaat om dit gedrag te reduceren, dan voorspel ik je dan zit je over 10 jaar hetzelfde te doen van wat je nu belachelijk vind.

Er is 1 manier om het echt in een stroomversnelling te brengen, en dat is de Red Sox met onmiddellijke ingang te laten stoppen op Moleneind en het plan Moleneind samen met de participatie groep afmaken. Dan zijn jullie meteen bevrijd van de buurt, de Molenaar, FC de Rakt en Octopus, want de druk is dan bij hen weg en die druk komt dan bij Red Sox te liggen en zij hebben dan een probleem en ja zij gaan misschien een seizoen missen, maar ik ken de Red Sox en we weten hoe goed ze hier de weg kennen binnen de gemeente, dus ik schat in dat ze volgend jaar ergens een nieuwe locatie hebben, misschien met wel wat minder eisen dan dat ze nu hebben. Dus 1 jaar pijn lijden voor de Red Sox valt best nog wel mee voor iets onterechts wat ze zelf 20 jaar geleden in gang hebben gezet. Als jullie nu de ballen hebben om door te pakken van iets wat jullie in 2008 hebben besloten, hoeft je je eigen daar echt niet voor te schamen en ben je in een mum van tijd van dit hoofdpijn dossier af. Maak niet de fout om met deze wethouder in zee te gaan, want met alle respect het is een aardige man, geduldig en beleefd, maar het is een zachte heemeester en we weten met zijn allen wat die doen. Want dan gaat deze stinkende wond nog jaren door etteren.

Ik dank jullie hartelijk voor jullie aandacht, wens jullie veel wijsheid toe.

Korte samenvatting van wat ik na mijn speech heb gehoord en wat er naar mijn mening nu gaat gebeuren.

De wethouder gaat 100den voorstellen doen aan de Red Sox, geeneen past daarvan natuurlijk binnen Uden, de Red Sox zeggen overal nee tegen, want jullie hebben ze vanavond carte blanche gegeven. De wethouder verpakt dit in mooie woorden en de Red Sox blijven gewoon op Moleneind. Vertraging op vertraging op vertraging en er gebeurt wederom nix!
Ik durf met iedereen een weddenschap aan te gaan dat ze na de volgende verkiezingen nog op Moleneind zitten. Kijken wie de ballen heeft om deze weddenschap met mij aan te gaan.

Hieronder mijn speech van 8 december 2022. Voor wie deze gemist heeft

Beste raad en commissieleden.

6 jaar lang hebben gemeente en burgers sociaal, met respect en constructief samengewerkt, en is er door de gemeente onverwacht een punt achter gezet.

In 2004 (met het verplaatsen van het honkbalveld) knallen de Red Sox, De honkbalbond en de gemeente volle bak bewust door het rode licht heen. En nu staan we al minimaal 15 jaar niet OP maar VOOR het groene licht te wachten, op de uitplaatsing van de Red Sox.

Red Sox op Moleneind is nu onderhand wel duidelijk en is geen optie, de wethouder geeft aan dat het op de Boekelse dijk het hem niet wordt. De vraag, tussen haakjes, eis van de Red Sox voor de kern van Uden... dat past nergens, of misschien hier op de markt en het gemeentehuis als clubgebouw.

Bewust gevaren zones over een wandel, parkeer en sport gebied leggen noem ik onverantwoord en asociaal. En dat 20 jaar volhouden daar heb ik geen woorden voor, of moet je dit politieke keuzes noemen?

Ik heb het in mijn mail over gehad over woordkunstenaars, ballen en testosteron. Bij woordkunstenaars en politici met te weinig ballen dan gebeurt er weinig tot niets en bij politici met teveel testosteron dan wordt er alleen maar gevochten.

Het rommelt in wereld, de democratie wankelt, het vertrouwen in de politiek is de laatste decennia gedaald naar het laagste niveau ooit. Ik zou zeggen onderschat dit vertrouwen niet, want het is de basis van onze democratie. Ik....ik kan alleen maar gaan stemmen, jullie....jullie zijn de enige die dit van binnenuit kunnen veranderen om het vertrouwen in de politiek terug te krijgen. Wij staan hier in een van de kraamkamers van nieuwe politici, maak niet dezelfde fouten als gegroeid in de oude politiek, ga niet mee in het spel van woordkunstenaars en testosteron bommen, maar breng de ballen weer terug in de politiek.

En dan is mijn vraag hebben jullie de ballen?

Hebben jullie de ballen om de honkbalbond aan te spreken? Ze hebben een honkbalveld neergelegd en goedgekeurd die niet voldoet aan hun eigen veiligheidseisen, maar wat maakt de honkbalbond het uit, ze hebben de verantwoordelijkheid immers bij de gemeente neergelegd!

Hebben jullie de ballen om de wethouder te controleren, waar hij de €150.000 voor de tijdelijke oplossing op baseert, want ik voel nu al aan mijn water dat het of veel meer geld gaat kosten of dat de veiligheid niet goed en niet compleet wordt afgedekt.

Hebben jullie de ballen om ook te handelen naar de veiligheid en niet alleen te roepen dat bij jullie de veiligheid op 1 staat en dat jullie er zijn voor de burger. Of is de veiligheid en de Burger voor de voorkant, en aan de achterkant gaan we voor de lobbyisten en het budget.

Hebben jullie de ballen om de verantwoordelijkheid te nemen bij een incident met zwaar letsel of misschien wel dodelijke afloop, welke woordkunstenaar kan dan nog uitleggen wat al 20 jaar zwart op wit staat. Ik zou nu niet graag voorzitter van de Red Sox zijn want wie en hoe gaat men het kind, man of vrouw die deze bal geslagen heeft onder zijn hoede nemen? Het zou de Red sox sieren als ze de gemeente vragen hun ergens neer te leggen waar ze niemand tot gevaar zijn.

Hebben jullie de ballen om het huidig besluit DE-FI-NI-TIEF af te ronden. Hè wat raar, jullie voorgangers hadden al een DE-FI-NI-TIEF besluit voor jullie neergelegd. Ik heb het opgezocht, definitief betekend. Voorgoed geldig, vastgesteld, onherroepelijk, onveranderlijk, permanent, vaststaand, blijvend en finaal. Geen enkel ander woord kan hier boven. Maar ik ben gaan denken als een woordkunstenaar, en er is wel een overtreffende trap van het woord definitief. Dus na deze 3 jaar kunnen jullie een DE-FI-NI-TIEVER plan maken en kan de ploeg na jullie met het DE-FI-NI-TIEFSTE plan komen, en dan moet er toch een taalwonder in de politiek komen om het dan nog eens 4 jaar te kunnen rekken.

Ik dank u hartelijk voor u aandacht, en ik wens jullie veel wijsheid toe.

Hier staan wij weer, zoals ook in 2017, in 2020, in 2022 ...

sinds de start van de projectgroep Moleneind zijn we 4 projectleiders en 4 portefeuillehouders verder en nu ligt het derde locatieonderzoek voor ons....Het derde locatieonderzoek!

je zou denken dat in de afgelopen 7 jaren alles al gezegd is, maar kennelijk beklijft er niks.

Het voorliggende locatieonderzoek is werkelijk een gotspe! Het onderzoek richt zich alleen op het sportaspect en de conclusie is dat alle benodigde sportvoorzieningen feitelijk wel gerealiseerd kunnen worden binnen sportpark Moleneind. Binnen sportpark Moleneind??? Dit is een openbaar park met een parkfunctie voor met name het gebied Uden-West. De aanleiding voor het project was dat de druk binnen het park veel te hoog was en deze druk ontstond door de combinatie van een openbaar park waarbinnen ook wordt gesport.

Als je aangeeft dat de verplaatsing van de Red Sox te maken heeft met een nodige opknapbeurt van park Moleneind en dat er sinds 2016 plannen zijn om het Park her in te richten om daarmee het sportpark van een kwaliteitsimpuls te voorzien, dan heb je er geen snars van begrepen.

Er zijn afspraken gemaakt over o.a. het gebruik van de voetbalvelden. Welke kunnen als trainingsveld gebruikt worden en welke als wedstrijdveld. Dit had en heeft alles te maken met de overlast binnen park Moleneind. Het onderzoeksbureau gooit nu alle velden op één hoop. 7 jaar overleg met één penneestreek naar de gallemiezen geholpen.

En waarom kent het bureau de afspraken niet over het maximale aantal velden voor een duurzame periode van minstens 10-15 jaar na afronding van het park? Er kan helemaal geen sprake zijn van een 2e kunstgrasveld of een nieuw natuurgrasveld; ook daar zijn afspraken over gemaakt.

Op welke ontwikkelingen binnen het participatieproces met de verenigingen en omwonenden doelt men in godsnaam daar waar wordt gerefereerd aan de aanleiding voor deze actualisatie?? Wij hebben werkelijk geen idee; jullie wel??

Dat de Boekesdijk niet haalbaar is weten wij al heel lang. Wij hebben daar zelfs voor gewaarschuwd maar wij mochten ons er niet mee bemoeien. Dat was een zaak van de gemeente en de Red Sox.

Nou, we zien nu waar dat toe leidt.

En kennelijk worden wij in Uden West als tweederangs burgers bestempeld. De Boekesdijk vormt een veiligheidsrisico vanwege het overlappen van de veiligheidscontouren met het openbaar gebied. Hoe denken jullie dat dat in Moleneind zit. Daar worden de veiligheidscontouren aan alle kanten overlapt door openbaar gebied.

Het rapport geeft aan dat de veiligheidszone van het softbalveld gedeeltelijk overlapt met het noordelijk deel van het molenterrein, dus met gronden buiten het sportpark, aldus het rapport. Die gronden liggen midden **in** het park! Verder stelt het rapport dat het risico op afzwaaiende ballen hier enkel speelt op de beperkte openingsdagen van de molen. Als het niet zo treurig was dan zou je er bijna om moeten lachen. Er liggen daar openbare wandelpaden mensen. Die kennen geen beperkte openingsdagen! Maar ach, het risico dat daarmee wordt gelopen wordt afgedekt door een verzekering. Hoe bestaat het!!

En waarom wordt in het raadsvoorstel verwezen naar selectief bij elkaar gesprokkeld beleid dat nu zou moeten rechtvaardigen dat de red sox in Moleneind kunnen blijven? Het Buitensportaccommodatiebeleid wordt genoemd (wat hierover wordt aangehaald komt overigens uit het sport- en beweegbeleid dat dateert van 2019) en daarin hebt u ook vastgelegd dat u inzet op een beweegvriendelijke leefomgeving voor inwoners wat volgens u een omgeving is die vooral VEILIG is ingericht. Dit wordt natuurlijk niet genoemd in het raadsvoorstel want dat komt even niet goed uit.

Wèl wordt genoemd dat in het bestuursakkoord staat dat breedtesport royaal mogelijk moet zijn in verenigingsverband en veilig voor de verenigingen. Dat laatste deel staat helemaal niet in het bestuursakkoord. Wat er wel staat is dat een VEILIGE sportomgeving van essentieel belang is.

Ook staat er dat inwoners en bezoekers van Maashorst **VEILIG** moeten zijn in hun leefomgeving. Maar dat lees ik dan weer niet terug in het raadsvoorstel!

En de limit wordt bereikt als in het raadsvoorstel wordt aangegeven dat de projectgroep Moleneind onder voorwaarde instemde met het plan. In 2017 heeft de projectgroep, bestaande uit fatsoenlijke mensen, een fatsoenlijk uitgangspunt gekozen, namelijk dat er geen knip moest komen tussen de uitvoering van het Park Moleneind enerzijds en een nieuwe locatie voor de Red Sox anderzijds. Dít onder het adagium: samen uit, samen thuis!

Maar die knip is wèl gemaakt, namelijk, door de geméente en de Red Sox en wel toen zij samen naar een andere locatie gingen omzien en de andere partijen binnen de projectgroep hierbij werden buitengesloten. En ik vind het niet fatsoenlijk om naar believen dan weer terug te keren naar de situatie van 2017 omdat dat nu even beter uitkomt in je verhaal.

Ik moet zeggen, de actualisatie is wel snel maar hij is niet zorgvuldig. Hoe u op basis van dit stuk een beslissing kunt nemen is ons een raadsel.

Tot slot:

Het is niet **VEILIG** in park Moleneind.

Er zijn al honkballen beland midden op het druk bezette terras van de rugbyclub, nota bene in een kinderwagen, er zijn ballen beland op auto's, net naast de hoofden van parkbezoekers, op wandelpaden en op het molenterrein.

De vraag is niet of het een keer echt goed fout gaat, maar **wanneer!**

Het kalf en de put!.....ik hoop niet dat dat spreekwoord hier werkelijkheid gaat worden!

De eigenaar van het terrein is **VERANTWOORDELIJK** voor de veiligheid. U dus. Er rust dus een zware verantwoordelijkheid op uw schouders. Kiest u er willens en wetens voor om alle mensen in park Moleneind nog langer in een onveilige situatie te houden?

Vertrouwen

Ik sta hier namens de voetbalclub, de rugbyclub, het molenteam en de bewonersvertegenwoordiging in Project Park Moleneind.

Wij voelen ons inmiddels machteloos, niet serieus genomen, voor de gek gehouden en bij het grof vuil gezet.

Na 7 jaren zijn wij murw gebeukt, lam geslagen en moegestreden.

hoe denkt u, dat wij en onze achterbannen nog ooit het **VERTROUWEN** in de lokale politiek van de gemeente Maashorst kunnen terugkrijgen?

Memo aan gemeenteraad

Zaaknummer	:	54853/2022
Auteur	:	Marc Esch van
Telefoon	:	0413281453
Domein	:	Sociaal
Team	:	n.v.t.

Onderwerp

Aanvullend memo bij raadsvoorstel Onderhoud Uden Red Sox Park Moleneind

Kennisnemen van

De nadere informatie met betrekking tot het raadsvoorstel naar aanleiding van behandeling in de commissie REF van 2 februari.

Inleiding

In de commissie REF van 2 februari is uitgebreid gesproken over het raadsvoorstel betreffende het uithuizen van honk- en softbalvereniging Uden Red Sox. Vanuit de conclusies uit de uitgevoerde quick-scan is lang stilgestaan bij mogelijke nieuwe locaties, na het wegvallen van de Boekelsedijk als beoogde locatie. Gelet op de reeds lange procedure en belangen van omwonenden en medegebruikers van Park Moleneind is de factor snelheid veelvuldig genoemd. De portefeuillehouder heeft toegezegd zich maximaal in te spannen om de Uden Red Sox vanaf het seizoen 2024 op een nieuwe locatie te kunnen laten sporten. Om daaraan invulling te geven wordt voorgesteld per direct te starten met een locatiestudie en wordt uw raad gevraagd daarvoor de benodigde middelen beschikbaar te stellen. Tevens wordt een planning aangeboden waarin is aangegeven hoe alle betrokkenen een rol krijgen in dit proces. Dat moet leiden tot een besluit in uw raad op 6 juli.

Kernboodschap

Voorwaarden/uitgangspunten

Om de snelheid van het proces om te komen tot een nieuwe locatie te bevorderen, is een aantal voorwaarden en uitgangspunten opgesteld. Deze vormen een kader voor de locatiestudie en sluiten op voorhand ook locaties uit. In de quick-scan zijn al enkele locaties globaal bekeken. Inmiddels is duidelijk dat deze zeker niet allemaal voldoen aan de voorwaarden/uitgangspunten en dat niet alle locaties zijn onderzocht.

Voor het vervolgonderzoek naar een geschikte locatie worden de volgende uitgangspunten gehanteerd:

1. De nieuwe locatie moet voldoen aan de maatvoering zoals opgenomen in het vademecum (180 x 180 meter);

2. Snelheid (vigerende bestemmingsplan kent bestemming 'sport', of is met weinig risico te herbestemmen)
3. De financiële consequenties van de nieuwe locatie ten behoeve van de uithuizing van de Uden Red Sox hier naartoe moeten duidelijk zijn en voor u acceptabel.

In de commissievergadering van 2 februari is ook stilgestaan bij de consequenties voor de Uden Red Sox van een locatie buiten de kern Uden. Vanuit de vereniging is er zeer een sterke wens om in Uden te blijven. Er wordt in de nieuwe locatiestudie bewust voor gekozen om afstand niet als uitgangspunt/voorwaarde mee te nemen. We beschouwen een locatie in de kern Uden of heel kort daarbuiten wel als een pré. In ons beleid voor buitensportaccommodaties zijn in algemene zin ook geen normen of voorwaarden opgenomen omtrent (fiets) afstanden.

Bovenstaande uitgangspunten zijn met de Uden Red Sox besproken en worden door hen als realistisch beoordeeld. Zij zijn bereid om samen met de gemeente in de locatiestudie op te trekken.

Planning

Doel is om voor 1 april 2024 het speelveld klaar te hebben voor de honk- en softbal competitie op een andere locatie. Dit vraagt om snelheid in het proces en daarmee een strakke planning. Deze is hieronder in hoofdlijnen opgenomen zodat u inzicht heeft op welke stappen er moeten worden genomen om nog voor de zomer tot een goede locatiekeuze te komen waar de honk- en softbalclub kan landen en waaruit ook duidelijk moet blijken welke optie welke snelheid en/of risico's heeft in de realisatiefase.

De participatie in dit project verloopt langs 3 sporen:

- Zoals toegezegd wordt samen met de projectgroep Park Moleneind de verdere uitwerking en detaillering besproken en opgepakt.
- De Red Sox trekken samen met de gemeente op in het project.
- Ook uw raad wordt uiteraard in het proces meegenomen.

Globaal betekent dit voor de periode tot de zomervakantie het volgende:

Stap 1: februari 2023

- Opstellen programma van eisen (o.m. eigendom, bereikbaarheid, parkeren, milieu enz.) in overleg met Red Sox.
- In beeld brengen kansrijke locaties.

Stap 2: maart 2023

- In beeld brengen kansrijke locaties.
- Locaties afwegen tegen eisen en komen tot voorkeurslocatie

Stap 3: april 2023

- Voorstel voorkeurslocatie met afwegingen bespreken in opiniërende bijeenkomst met raad (besloten).
- Uitgangspunten grondeigenaar/gebruiker bepalen (indien van toepassing)



Stap 4: mei 2023

- Sluiten intentieovereenkomst grondeigenaar/gebruiker (indien van toepassing).
- Collegevoorstel.

Stap 5: juni 2023

- Participatie met omgeving, Red Sox en raad.

Stap 6: juli 2023

- Raadsbesluit.

We gaan hierbij uit van een optimistisch maar haalbaar scenario. Dat doen we op basis van de genoemde uitgangspunten, zonder grote tegenslagen. De door de portefeuillehouder genoemde datum van 1 april 2024 is een streefdatum. Gelet op het vorenstaande is het naar de mening van het college niet reëel om voornoemde datum als resultaatverplichting op te leggen. Wel legt het college zichzelf een maximale inspanningsverplichting op om de Uden Red Sox per seizoen 2024 hun wedstrijden te kunnen laten spelen op een nieuwe locatie. De Uden Red Sox hebben laten weten dat dit voor hen ook voldoende is.

Kosten

Ten behoeve van de locatiestudie is een kostenraming gemaakt zoals aan de commissie is toegezegd. Voor het onderzoek is een bedrag van € 40.000 nodig, dat gedekt zou kunnen worden vanuit de Algemene Reserve. In de commissie is al aangekondigd dat hiervoor een amendement wordt ingediend. Dit zal door het college worden overgenomen.

Van dit bedrag is ongeveer 2/3 bestemd voor de inhuur van een externe projectleider. Het overige budget is nodig voor specialisten die niet beschikbaar zijn of niet vrijgemaakt kunnen worden uit de eigen organisatie.

Bijlagen

-

Maashorst, 9 februari 2023

**(SUB-)AMENDEMENT**

Artikel 50 Reglement van orde voor de vergaderingen en andere werkzaamheden van de raad

Agendapunt: 7.g Resultaten onderzoek en advies m.b.t. uitplaatsing Red Sox Park Moleneind

Onderwerp: Budget onderzoek definitieve locatiekeuze

De raad van de gemeente Maashorst in vergadering bijeen op 09-02-2023

gehoord hebbende de beantwoording van de portefeuillehouder dhr. Van den Broek tijdens de commissievergadering d.d. 02-02-2023.

gelezen het voorstel van het college van burgemeester en wethouders d.d. 31-01-2023;

constaterende dat:

het college in haar voorstel onder punt 4 het volgende aangeeft: "Het college opdracht te geven per direct een onderzoek starten om nog in 2023 tot een nieuwe, definitieve locatiekeuze te komen voor Uden Red Sox binnen de gemeente Maashorst, inclusief een tijdspad en financiële onderbouwing."

overwegende dat:

Er is in het voorstel geen krediet aan de raad gevraagd om dit onderzoek te bekostigen. Het college zal dan ook naar de raad moeten terugkomen met een separaat voorstel voor dit krediet. Dit vergt wat ons betreft kostbare en onnodige extra tijd in het proces om te komen tot een definitieve locatiekeuze. Wij willen deze kostbare tijd besparen door op dit moment al een bedrag toe te kennen als budget voor het uitvoeren van het genoemde onderzoek zodat de portefeuillehouder meteen aan de slag kan. Tijdens de beantwoording door de portefeuillehouder in de commissievergadering d.d. 02-02-2023 bleek dat het de verwachting is dat dit onderzoekstraject maximaal EUR 35.000,- zal gaan kosten.

besluit tot wijziging:

"Voorstel" punt 4. "Het college opdracht te geven per direct een onderzoek starten om nog in 2023 tot een nieuwe, definitieve locatiekeuze te komen voor Uden Red Sox binnen de gemeente Maashorst, inclusief een tijdspad en financiële onderbouwing."

Te wijzigen in:

punt 4. "Het college opdracht te geven per direct een onderzoek starten om nog in 2023 tot een nieuwe, definitieve keuze voor een geschikte locatie te komen voor Uden Red Sox binnen de gemeente Maashorst, inclusief een tijdspad en financiële onderbouwing en hier een budget van EUR 40.000,- voor vrij te maken ten laste van de algemene reserve"

Ondertekening:

(SUB-)AMENDEMENT

Artikel 50 Reglement van orde voor de vergaderingen en andere werkzaamheden van de raad

Indieners:

Bas Keijzer, fractie Maashorst Vooruit; Emiel Jozephs, fractie Jong Maashorst; Cock de Jong, fractie PRO; Genoveef Lukassen; fractie GroenLinks, Ben Maathuis, Voor de Dorpen

Dit (sub-) amendement is **aangenomen/verworpen** in de raadsvergadering van 9 februari 2023

A.W.J.M. Cornelissen MMC, raadsgriffier



Raadsinformatiebrief

Zaaknummer: 20128-2023

Auteur	: Pim Drunen van
Domein	: Ruimte
Team	: Civiele techniek
E-mail	: Pim.vanDrunen@gemeentemaashorst.nl
Port.	: H.W. van den Broek

Aan de leden van de gemeenteraad van Maashorst.

Onderwerp

Uitvoering Park Moleneind

Kennisnemen van

Stand van zaken uitvoering fase 3 van de reconstructie van Park Moleneind

Inleiding

Op 9 februari 2023 heeft u besloten om de bestemmingsplanprocedure voor het uithuizen van Uden Red Sox uit Park Moleneind naar Boekesdijk stop te zetten. U heeft daarbij vervolgens opdracht gegeven per direct onderhoud te plegen en beheersmaatregelen toe te voegen aan de accommodatie van Uden Red Sox op Park Moleneind.

Los hiervan onderzoeken we waar Uden Red Sox definitief naartoe verhuisd kan worden. Daarvan wordt u later en dus los hiervan, op de hoogte gesteld.

Kernboodschap

De aanpak van de 3^e uitvoeringsfase van Park Moleneind is verdeeld in drie (A t/m C) onderdelen.

	Omschrijving	Toelichting
A	Onderhoud en toevoegen beheersmaatregelen huidig veld Uden Red Sox	
A1	Opknappen veld Uden Red Sox	Afgerond eind maart 2023. Inmiddels heeft Uden Red Sox in april toernooien gespeeld op het veld.
A2	Vervangen hekken rondom veld Uden Red Sox	Afgerond begin mei 2023. Uden Red Sox kan zijn competitie spelen op het veld.
B	Verdraaien veld 4 Fc de Rakt en afmaken park er omheen	
B1	Verwijderen groen tussen de velden van Fc De Rakt	Afgerond in maart 2023. Dit groen is in verband met het broedseizoen op voorhand verwijderd, zodat er in de zomer van 2023 eventueel doorgepakt kan worden met de werkzaamheden. Bomen die kapvergunningplichtig zijn, staan er nog. Dit zal worden opgenomen in de verdere uitwerking. Daarop zal dan logischerwijs een kapvergunning worden aangevraagd.
B2	Verdraaien veld 4	De komende maanden wordt er in overleg met de projectgroep de verdere uitvoeringsplanning opgesteld.
B3	Sloop opslag FC de Rakt	De sloop van de opslag naast veld 4 kan niet eerder plaatsvinden dan wanneer de nieuwe accommodatie gerealiseerd is, omdat deze

		vierkante meters daarin zijn opgenomen. Eventuele maatoplossingen zullen in overleg met FC de Rakt en projectgroep worden gedaan.
B4	Afmaken park om veld 4	Dit kan plaatsvinden als het veld 4 gedraaid is.
C	Nieuwe accommodatie (bouw kleedkamers en opslagruimte)	
C1	Uitwerken nieuwe accommodatie	Voor de nieuwe accommodatie dient het bestemmingsplan te worden gewijzigd, omdat het bebouwingsvlak verandert. Op dit moment wordt in beeld gebracht wat er precies gebeuren moet (ook kijkend naar o.a. duurzaamheid en energieneutraal bouwen), welke gesprekken er nog met de omgeving en projectgroep dienen plaats te vinden. Daarna wordt bepaald welke invloed de <i>Omgevingswet</i> hierop heeft.

Communicatie

Naar aanleiding van het besluit van 9 februari 2023 zijn er gesprekken geweest met de projectgroep. Daarin is enerzijds uitleg gegeven over het genomen besluit en welk gevolg dit kent voor de verdere reconstructie voor Park Moleneind. Anderzijds zijn er afspraken gemaakt over het vervolg van de uitvoering van de reconstructie van het Park.

De projectgroep wordt geregeld op de hoogte gehouden van de voortgang van de werkzaamheden en wordt betrokken in de verdere uitvoeringsplanning.

De inhoudelijke participatie is afgerond. Die heeft namelijk geresulteerd in het ontwerp van 8 april 2019, dat eerder door de gemeenteraad van Uden is vastgesteld. Dat ontwerp is op dit moment leidend voor de verdere aanpak van de reconstructie.

De projectgroep is ook op de hoogte van de informatie die aan u is verstrekt met deze raadsinformatiebrief.

Vervolg

Op korte termijn zal er in samenspraak met de projectgroep een uitvoeringsplanning worden gemaakt voor de verdere aanpak van de 3^e fase van Park Moleneind. Er dient onder andere rekening gehouden te worden met de verlichting. FC de Rakt voert op dit veld trainingen uit. Bij het verdraaien van veld 4 wordt deze verlichting weggenomen. In het plan is het veld dat gemaakt wordt op de plek waar Uden Red Sox op dit moment nog speelt, gezien als verlicht trainingsveld voor FC de Rakt. Goede afstemming in de verdere aanpak is hierin dan ook noodzakelijk.

Maashorst, 30 mei 2023

Burgemeester en wethouders van Maashorst
de secretaris, de burgemeester,

J.A.G.M. van Aaken

M.J.D. Donders-de Leest (wnd.)

Technische vraag

Zaaknr.: 92868-2023

Technische vraag aan:

Onderwerp: [Raadsvoorstel Herhuisvesting Honk- en Softbal vereniging Red Sox](#)

Wij lezen, de verhuizing van Red Sox wordt lopende het seizoen gerealiseerd. Op de nieuwe locatie wordt gebruik gemaakt van de hekwerken en andere elementen die bij park Moleneind staan.

Vraag: Is de verplaatsing van die hekwerken en elementen op zo'n korte termijn mogelijk dat de trainingen en wedstrijden met de wisseling van de oude naar de nieuwe locatie gewoon door kunnen gaan in het seizoen?

Ondertekening:

Datum indiening : 28-11-2023

Fractie : GroenLinks

Naam indiener : Genoveef Lukassen

Antwoord op technische vraag

Antwoord door: Sander Berkers

Datum: 28-11-2023

Vraag: Is de verplaatsing van die hekwerken en elementen op zo'n korte termijn mogelijk dat de trainingen en wedstrijden met de wisseling van de oude naar de nieuwe locatie gewoon door kunnen gaan in het seizoen?

Antwoord:

Herplaatsing van hekken en andere elementen die we kunnen hergebruiken, vindt plaats in overleg met Uden Red Sox. Zo proberen we de werkzaamheden zo goed mogelijk af te stemmen op het wedstrijdschema van Uden Red Sox. We weten nu nog niet of dat een onderbreking van de competitie betekent.

Technische vraag

Zaaknr.: 93147-2023

Technische vraag aan:

Onderwerp:

In het raadsvoorstel wordt gesproken over de kosten die een bodem en archeologisch onderzoek met zich mee brengen. Waarvoor moeten deze onderzoeken plaatsvinden?

Gezien er niet in de bodem gewerkt wordt. Niet voor het inzaaien van een grasveld, niet voor het plaatsen van een unit en voor de parkeerplaatsen wordt ook niet zo diep in de grond gewerkt dat hier onderzoeken voor nodig zijn. Bij drainage en beregening komt dit normaal gesproken ook niet voor.

Ondertekening:

Datum indiening	:	29-11-23
Fractie	:	CDA
Naam indiener	:	Jurgen Minten

Antwoord op technische vraag

Antwoord door:
Datum: Klik hier als u een datum wilt invoeren.
<p>Vraag:</p> <p>In het raadsvoorstel wordt gesproken over de kosten die een bodem en archeologisch onderzoek met zich mee brengen. Waarvoor moeten deze onderzoeken plaatsvinden?</p> <p>Gezien er niet in de bodem gewerkt wordt. Niet voor het inzaaien van een grasveld, niet voor het plaatsen van een unit en voor de parkeerplaatsen wordt ook niet zo diep in de grond gewerkt dat hier onderzoeken voor nodig zijn. Bij drainage en beregening komt dit normaal gesproken ook niet voor.</p> <p>Antwoord:</p> <p>Om het veld een haar benodigde voorzieningen (denk ook aan fundering voor ballenvangers) met voldoende kwaliteit aan te leggen is een bodemonderzoek nodig. Daarbij worden de technische eigenschappen onderzocht.</p> <p>Omdat het hier een grote oppervlakte betreft is het dan ook goed om een toets te doen op archeologie. In de gemeente Maashorst staat archeologie hoog in het vaandel.</p>

Technische vraag

Zaaknr.: 93131-2023

Technische vraag aan: Wethouder van der broek

Onderwerp:

Tijdens de vorige periode(in de gemeente Uden) werd er voor grote/nieuwe projecten (majeure-projecten) door de gemeenteraad in Uden uitgangspunten vastgesteld na aanleiding van een adviesrapport "samenwerken aan kwaliteit; leren van grote projecten" waarvan er destijds toen ook een regiegroep over bestond. Hier is veel geld en tijd in gestoken. Tijdens dit gehele proces omtrent verhuizing Uden Red Sox komen we als fractie van Gewoon Uden telkens voor nieuwe verrassingen te staan. Onze vragen;

Word er überhaupt gebruik gemaakt van deze uitgangspunten? Zo nee, welk handboek word er gehanteerd door de ambtenaren over dit onderwerp?

Ondertekening:

Datum indiening : 29-11-23
Fractie : Gewoon Uden
Naam indiener : Mike de Ridder

Antwoord op technische vraag

Antwoord door:

Datum: [Klik hier als u een datum wilt invoeren.](#)

Vraag:

Tijdens de vorige periode (in de gemeente Uden) werd er voor grote/nieuwe projecten (majeure-projecten) door de gemeenteraad in Uden uitgangspunten vastgesteld na aanleiding van een adviesrapport "samenwerken aan kwaliteit; leren van grote projecten" waarvan er destijds toen ook een regiegroep over bestond. Hier is veel geld en tijd in gestoken. Tijdens dit gehele proces omtrent verhuizing Uden Red Sox komen we als fractie van Gewoon Uden telkens voor nieuwe verrassingen te staan. Onze vragen;

Word er überhaupt gebruik gemaakt van deze uitgangspunten? Zo nee, welk handboek word er gehanteerd door de ambtenaren over dit onderwerp?

Antwoord:

Ja, gemeente Maashorst werkt volgens het principe *Projectmatig Creëren* waarin die uitgangspunten zijn meegenomen, "*samenwerken aan kwaliteit*". En werken we vanuit onze vastgestelde kernwaarden Ondernemend & Lef, Omgevingsbewust, Samen, Eigenaarschap en Open.

Raadsvoorstel

Zaaknummer: 60160/2023

Onderwerp: Het onderwijsachterstandenbeleid 'Kind en Kans Maashorst 2023 – 2026'.

Auteur	: Demi van de Goor
Domein/team	: Sociaal / Sociaal beleid
E-mail	: Demi.vandeGoor@gemeentemaashorst.nl
Port.	: R. Sour-van de Ven

Effect op de begroting

Ja Nee

Onderwerp

Het onderwijsachterstandenbeleid 'Kind en Kans Maashorst 2023 – 2026'.

Voorstel

1. Het onderwijsachterstandenbeleid 'Kind en Kans Maashorst 2023 – 2026' vast te stellen.

Inleiding

Gemeenten, houders van kinderopvang en schoolbesturen zijn verplicht jaarlijks overleggen te voeren over onderwijsachterstanden en leggen dit vast in het onderwijsachterstandenbeleid. Eind 2022 liep de huidige landelijke beleidsperiode voor onderwijsachterstanden af. De nieuwe periode loopt van 2023 en tot en met 2026.

In 2022 is het beleidskader 'Kansen Bieden Uitgangspunten Voor- en Vroegschoolse Educatie en Peuteropvang gemeente Maashorst' vastgesteld. In dit beleidskader staat omschreven hoe de gemeente Maashorst omgaat met voorschoolse educatie (VE) en peuteropvang. Voorschoolse educatie is een programma voor kinderen van 2,5 tot 4 jaar dat hun ontwikkeling stimuleert op verschillende gebieden en is bedoeld voor kinderen die een achterstand hebben, bijvoorbeeld op het gebied van taal.

Het gehele beleidsterrein van onderwijsachterstanden is breder dan alleen VE en peuteropvang en omvat ook andere initiatieven. Het onderwijsachterstandenbeleid is bedoeld om dreigende onderwijsachterstanden in de leeftijd van 0 – 12 jaar te voorkomen en om eenmaal opgelopen achterstanden te verminderen.

Gemeenten krijgen geoormerkte financiële middelen van het Rijk om goed onderwijsachterstandbeleid te voeren. Gelet op de nieuwe periode is dit een goed moment om nieuw beleid vorm te geven voor de gemeente Maashorst.

Beoogd effect

Kinderen in de leeftijd van 0 tot 12+ jaar woonachtig in de gemeente Maashorst kunnen ongeacht hun achtergrond en binnen hun eigen individuele mogelijkheden, optimaal hun (schoolse) vaardigheden ontwikkelen waardoor kansgelijkheid toeneemt. 'Kind en Kans Maashorst 2023 - 2026' richt zich op het voorkomen en tegengaan van achterstanden en het bieden van gelijke ontwikkelkansen.

Argumenten

1.1 Het onderwijsachterstandenbeleid past binnen de landelijke en lokale kaders.

De Wet Ontwikkelingskansen door Kwaliteit en Educatie (OKE) verplicht de gemeente beleid te ontwikkelen op het gebied van onderwijsachterstanden, het gaat bijvoorbeeld om het bepalen van de doelgroepkinderen, het borgen van de doorgaande leerlijn en het realiseren van plekken voor voorschoolse educatie. De wettelijke verplichtingen zijn beschreven in het beleidsplan.

In het bestuursakkoord 'Samen bouwen we Maashorst' staan de volgende uitgangspunten: 'Een goede start van een doorgaande leerlijn' en 'Gelijke kansen voor iedereen'. In het 'Strategische beleidskader Sociaal Domein' wordt omschreven dat dit wordt bereikt door een breed aanbod van peuteropvang en VE voor alle kinderen en een verruimd aanbod voor kinderen met een risico op onderwijsachterstanden. De uitwerking van het verruimd aanbod op onderwijsachterstanden en de visie over gelijke kansen en het stimuleren van een doorgaande lijn zijn belangrijke onderdelen in het onderwijsachterstandenbeleid.

1.2 Het onderwijsachterstandenbeleid is tot stand gekomen in samenspraak met ketenpartners.

Bij het vormen van het onderwijsachterstandenbeleid is er nauwe betrokkenheid gevraagd van bestuurders van kinderopvang, onderwijs en overige partners. Onder andere door 5 interactieve bijeenkomsten met afgevaardigde van kinderopvang, basisonderwijs, het voortgezet onderwijs, het samenwerkingsverband, de Bibliotheek, Vluchtelingenwerk, de GGD Hart voor Brabant, het jongerenwerk Compass en ONS welzijn. Zij zijn actief betrokken in het vormen van een naam, visie en doelgroep definitie. Het conceptbeleidsstuk is voorgelegd aan de Lokaal Educatieve Agenda.

1.3 Het onderwijsachterstandenbeleid geeft richting.

Tot op heden heeft de gemeente Maashorst nog geen onderwijsachterstandenbeleid. In beide voormalige gemeenten was er sprake van een actieve samenwerking met de kinderopvang, het onderwijs en preventieve partners. De uitwerking van deze samenwerking had in beide gemeentes gelijkenissen maar ook verschillen. Door uitvoering te geven aan het onderwijsachterstandenbeleid 'Kind en Kans Maashorst 2023 - 2026' komt er een eenduidige richting. Het onderwijsachterstandenbeleid is een start voor een samenwerking in de afname van onderwijsachterstanden.

1.4. Het onderwijsachterstandenbeleid is besproken in de Lokaal Educatieve Agenda (LEA).

Artikel 167 van de Wet op het primair onderwijs verplicht de gemeente om overleg te voeren met schoolbesturen en kinderopvangorganisaties over onderwijsachterstanden, als onderdeel van de LEA. Op 27 september 2023 heeft de LEA plaatsgevonden waarin op Overeenstemming Gericht Overleg is gevoerd over dit beleidsplan. De betrokken partijen hebben ingestemd met het plan dat nu voorligt.



Kanttekeningen

1.1 *Binnen het onderwijsachterstandenbeleid bevinden zich veel maatschappelijke ontwikkelingen wat het erg dynamisch maakt.*

Met het onderwijsachterstandenbeleid leggen we onze richting voor onderwijsachterstanden voor 4 jaar vast. Dit maakt het mogelijk om onderbouwd de prioriteiten te kunnen stellen. Het veld van onderwijsachterstanden is echter dynamisch en aan wijzigingen onderhevig. Voorbeelden daarvan zijn het uitstel voor de kabinetsplannen voor het 'gratis' maken van kinderopvang en de krapte op de arbeidsmarkt. Het beleid wordt daarom ingestoken als 'start'document en de 'planning' zal in loop van de jaren worden geëvalueerd. Daar waar nodig, is er binnen de gestelde doelen ruimte om bij te stellen.

Financiën

Op basis van het voorliggende beleid is de volgende begroting opgesteld voor de jaren 2023-2026

2023	
VOORSCHOOELSE EDUCATIE (VE)	€ 690.000
<i>Voorschoolse Educatie (VE)</i>	
BESTRIJDEN ONDERWIJSACHTERSTANDEN	€ 187.500
MONITORING DOORGAANDE LIJN	€ 22.500
VRIJE ONTWIKKELRUIMTE	€ 319.498
Totaal uitgaven	€ 1.219.498
Totaal uitkering onderwijsachterstandenbeleid	€ 1.219.498

2024 -2026	
VOORSCHOOELSE EDUCATIE (VE)	€ 750.000
<i>Voorschoolse Educatie (VE)</i>	
BESTRIJDEN ONDERWIJSACHTERSTANDEN	€ 327.000
<i>Open podium Factsheet taalaanbod Boekstart Voorleesexpress Taalvoorziening Onderwijs GGD voorziening op school</i>	
MONITORING DOORGAANDE LIJN	€ 99.600
<i>OAB en VE overleg en monitor Peutermonitor GGD toeleiden naar VE Warme overdracht en ouderbetrokkenheid Netwerkbijeenkomsten</i>	
VRIJE ONTWIKKELRUIMTE	€ 113.088
<i>Groei Voorschoolse Educatie Jaarlijkse indexatie tarief Voorschoolse Educatie Aanpassingen uitvoeringsagenda</i>	
Totaal uitgaven	€ 1.289.688
Totaal uitkering onderwijsachterstandenbeleid	€ 1.289.688

Deze begroting sluit aan op de definitieve toekenningsbeschikking 2023 en de voorlopige toekenningsbeschikking 2024 van de specifieke uitkering onderwijsachterstandenbeleid. In de 2e afwijkingsrapportage 2023 is voorgesteld de financiële effecten van deze nieuwe beschikking te verwerken in de begroting 2023 e.v. De uitkering die de gemeente ontvangen van het Rijk voor de inzet op onderwijsachterstanden is voldoende om het nieuwe beleid uit te voeren. De begroting wordt jaarlijks herzien op basis van de (voorlopige) toekenningsbeschikking van de specifieke uitkering onderwijsachterstandenbeleid van dat jaar en de mogelijk aanpassingen in de planning.

Duurzaamheid

Het onderwijsachterstandenbeleid draagt bij aan de Global Goals genoemd onder doel 3 (goede gezondheid en welzijn), doel 4 (kwaliteitsonderwijs) en doel 10 (ongelijkheid verminderen).

Participatie

Er hebben een 5-tal interactieve bijeenkomsten plaatsgevonden met afgevaardigde van kinderopvang, basisonderwijs, voortgezet onderwijs, Samenwerkingsverband, Vluchtelingenwerk, GGD Hart voor Brabant, jongerenwerk Compass, de Bibliotheek en ONS welzijn. De naam, visie en doelgroep definitie zoals omschreven in het beleidsstuk zijn in gezamenlijkheid omschreven.

Communicatie

Op 27 september 2023 heeft de Lokaal Educatieve Agenda plaatsgevonden waarin op Overeenstemming Gericht Overleg is gevoerd over dit beleidsplan. De betrokken partijen hebben ingestemd met dit plan wat nu voorligt. Indien de gemeenteraad instemt zal het beleidsplan op de socials van de gemeente en op rijksoverheid.nl gepubliceerd worden.

Vervolg

Het onderwijsachterstandenbeleid zal gedurende de periode 2023-2026 worden uitgevoerd.

Bijlagen die onderdeel uitmaken van het besluit

1. Onderwijsachterstandenbeleid 'Kind en kans Maashorst 2023 – 2026'.
2. Raadsbesluit 'Kind en Kans Maashorst 2023 - 2026'.

Bijlagen ter informatie

1. N.v.t

Uden, 7 november 2023

Burgemeester en wethouders van gemeente Maashorst,
de secretaris, de burgemeester,

J.A.G.M. van Aaken

M.J.D. Donders-de Leest (wnd.)

Raadsbesluit

Zaaknummer: 60160-2023

De raad van de gemeente Maashorst;

gelezen het voorstel van het college van burgemeester en wethouders 7 november 2023:

gelet op artikel Algemene wet bestuursrecht, Wet op het primair onderwijs (Wpo), Wet Ontwikkelingskansen door Kwaliteit en Educatie (OKE) en het besluit specifieke uitkering gemeentelijk onderwijsachterstandenbeleid van toepassing;

b e s l u i t

1. Het onderwijsachterstandenbeleid 'Kind en Kans Maashorst 2023 – 2026' vast te stellen.

Vastgesteld in de openbare vergadering van 14 december 2023.

De raad voornoemd,
de griffier,

de voorzitter,

mr. N.E. Gradisen

M.J.D. Donders-de Leest (wnd.)



Kind en Kans Maashorst 2023 - 2026

Voorwoord

Kinderen met dezelfde talenten hebben recht op gelijke kansen. Ieder kind moet zich volledig kunnen ontwikkelen, en dan moet wie je bent of waar je vandaan komt niets uitmaken. In de gemeente Maashorst zetten we ons daarom ook in om achterstanden bij peuters, kleuters en kinderen te verkleinen. Hier kunnen we niet vroeg genoeg mee beginnen. Want als je investeert in de ontwikkeling van jonge kinderen, heeft dat een positief effect op het functioneren van het kind op latere leeftijd.

Daarom hebben we een onderwijsachterstandenbeleid gemaakt: 'Kind en Kans Maashorst'. Dit richt zich vooral op het bevorderen van de taalvaardigheid. Als je een taal goed beheerst, geeft je dat een voorsprong in je verdere ontwikkeling. We willen een zo groot mogelijk bereik van de voorschoolse educatie, zodat alle kinderen een kansrijke start kunnen maken op de basisschool. En natuurlijk hebben we ook aandacht voor de sociaal emotionele ontwikkeling. Want dat is ook een voorwaarde voor de groei en de optimale ontwikkeling van kinderen.



Het beleid en de naam "Kind en Kans Maashorst" is tot stand gekomen in samenwerking met schoolbesturen (Kiem, Optimus, Pallas, SAAM), kinderopvangorganisaties (Avem, Kanteel, Kiem, XXS), Samenwerkingsverband 30 06, het voortgezet onderwijs Udens College, ONS welzijn, vluchtelingenwerk, de GGD Hart voor Brabant, het jongerenwerk Compass en de Bibliotheek. Op deze plek wil ik hen van harte bedanken voor hun inzet en betrokkenheid.

Alleen samen kunnen we het verschil maken voor alle kinderen in onze gemeente.
Ramona Sour Wethouder Zorg & Welzijn



Inhoud

Inleiding	4
Hoofdstuk 1 Wet- en regelgeving	5
Hoofdstuk 2 Landelijke ontwikkelingen	6
Hoofdstuk 3 Terugblik op huidige beleidsperiode	8
Hoofdstuk 4 Kerngetallen	9
Hoofdstuk 5 Visie op onderwijsachterstanden	10
Hoofdstuk 6 Doelgroep	12
Hoofdstuk 7 Doelstellingen	14
Hoofdstuk 8 Uitvoering	16
Hoofdstuk 9 Evaluatie	20
Hoofdstuk 10 Financiën 2023 - 2026	21
Hoofdstuk 11. Gemeentelijke begroting	22

Inleiding

De gemeente Maashorst is in 2022 ontstaan na een herindeling tussen de voormalige gemeente Uden en de voormalige gemeente Landerd. In beiden gemeenten was er sprake van een actieve samenwerking met de kinderopvang, het onderwijs en preventieve partners rondom het bieden van optimale ontwikkelkansen voor jeugdigen. De uitwerking van deze samenwerking had in beiden gemeenten gelijkenissen maar ook verschillen. In de voormalige gemeente Uden was er sprake van een onderwijsachterstandenbeleid dat liep in de periode van 2019 tot en met 2022. In de voormalige gemeente Landerd was er geen vastgesteld onderwijsachterstandenbeleid maar was er wel sprake van een VVE uitvoeringsnotitie 'Verbetering kwaliteit voor- en vroegschoolse educatie gemeente Landerd'.

In 2022 is het beleidskader 'Kansen Bieden 'Uitgangspunten Voor- en Vroegschoolse Educatie en Peuteropvang gemeente Maashorst' vastgesteld. In dit beleidskader staat omschreven hoe de gemeente Maashorst omgaat met voorschoolse educatie (VE) en peuteropvang. Voorschoolse educatie is een programma voor kinderen van 2,5 tot 4 jaar dat hun ontwikkeling stimuleert op verschillende gebieden en is bedoeld voor kinderen die een achterstand hebben, bijvoorbeeld op het gebied van taal.

Landelijk gezien is het gehele beleidsterrein van onderwijsachterstanden is breder dan alleen VE en peuteropvang en omvat ook andere initiatieven. We spreken van onderwijsachterstanden als de kinderen op school slechter presteren door minder gunstige economische, sociale of culturele omgevingskenmerken. De beheersing van de Nederlandse taal speelt daarbij een rol. Het onderwijsachterstandenbeleid richt zich dan ook op de kinderen met een risico op een taalachterstand in het Nederlands. Dat betekent niet dat deze kinderen altijd lager dan gemiddeld presteren. Het onderwijsachterstandenbeleid heeft als doel om de kinderen te signaleren die een risico op onderwijsachterstanden in de Nederlandse taal hebben, en deze achterstanden te bestrijden.

Eind 2022 liep de huidige landelijke beleidsperiode voor onderwijsachterstanden af. De nieuwe periode loopt van 2023 tot en met 2026. Gelet op de nieuwe periode is dit een goed moment om nieuw beleid vorm te geven voor de gemeente Maashorst.

Hoofdstuk 1

Wet- en regelgeving

Wet op het primair onderwijs

Op grond van de Wet op het primair onderwijs (Wpo) is de gemeente verantwoordelijk voor het realiseren van een dekkend en gespreid aanbod van VE-locaties voor kinderen met een (dreigende) taalachterstand. De gemeente is daarnaast samen met partners verantwoordelijk voor een zo groot mogelijke deelname aan de voorschoolse educatie (artikel 166 Wpo). Daarnaast is de gemeente op grond van de Wet op het primair onderwijs verplicht jaarlijks overleg te voeren met de schoolbesturen en de kinderopvangorganisaties over het onderwijsachterstandenbeleid. Dit gebeurt in de gemeente Maashorst in de Lokaal Educatieve Agenda, de LEA.

Wet Ontwikkelingskansen door Kwaliteit en Educatie

In 2010 is de Wet Ontwikkelingskansen door Kwaliteit en Educatie (OKE) in werking getreden. Deze wet wijzigde 3 wetten, namelijk de 'Wet Kinderopvang', de 'Wet op het primair onderwijs' en de 'Wet op het Onderwijstoezicht'. Het doel van de wet is gericht op een kwaliteitsverbetering en daardoor de ontwikkeling van jonge kinderen te stimuleren. In de LEA worden hier op de volgende onderdelen tussen onderwijs, kinderopvang en gemeente afspraken over gemaakt.

- Het bevorderen van integratie;
- Het voorkomen van segregatie;
- Het bestrijden van onderwijsachterstanden;
- De inschrijving en toelating tot voorzieningen.

Naast de wettelijke verplichting is in Nederland het onderwijsachterstandenbeleid bedoeld om dreigende onderwijsachterstanden in de leeftijd van 0 – 12 jaar te voorkomen en om eenmaal opgelopen achterstanden te verminderen. Om kinderen met

een onderwijsachterstand te helpen, heeft de gemeente een taak om hier een programma voor in te richten. Gemeenten krijgen geoordeelde financiële middelen van het Rijk om goed onderwijsachterstandenbeleid te voeren. Dit gebeurt op basis van de onderwijsachterstandenindicator van het Centraal Bureau voor de Statistiek (CBS).

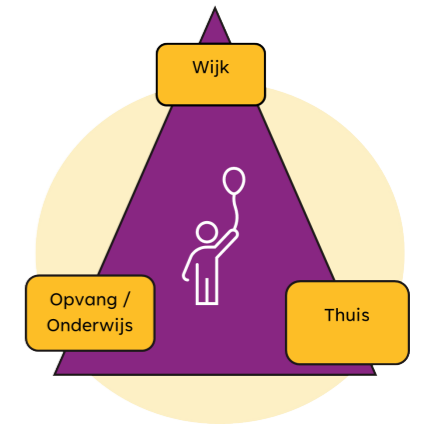

Regeerakkoord

Op momentum van schrijven is het kabinet demissionair. Eerder zette het kabinet vanuit het regeerakkoord (15 december 2021) extra in op het onderwijsachterstandenbeleid om de kansengelijkheid te stimuleren. De focus voor de komende jaren werd gelegd op de deelname van kinderen aan de voor- en vroegschoolse educatie en het versterken van de kwaliteit van de relatie tussen opvang en onderwijs. Vooralsnog zijn er geen geluiden dat hier verandering in plaatsvindt.

Naast de wettelijk kaders willen we ook aandacht besteden aan het lokaal onderwijsachterstandenbeleid. In het bestuursakkoord 'Samen bouwen we Maashorst' staan de volgende uitgangspunten 'Een goede start van een doorgaande leerlijn' en 'Gelijke kansen voor iedereen'. Onderwijs en kinderopvang zijn onderdeel een goede start en de sociale en pedagogische basis waarin kinderen opgroeien. Kinderen groeien op in de driehoek van thuis, school/opvang en wijk. Hoe sterker en inclusiever deze basis is, hoe beter en preventiever vragen en problemen die bij opgroeien horen, in het gewone leven kunnen worden opgepakt.



Hoofdstuk 2

Landelijke ontwikkelingen

Ontwikkelingen kinderopvang

Het kabinet zet in op het vergroten van de kansengelijkheid en wil zorgen voor een goede start van ieder kind. In het regeerakkoord van 15 december 2021 staat opgenomen dat de vergoeding voor kinderopvang voor alle werkende ouders naar 96% gaat. De kinderopvang wordt dus vrijwel gratis. De gevolgen voor de kinderopvang voor niet werkende ouders en de ouders van de doelgroepkinderen VE zijn nog niet duidelijk. Recent is de ingangsdatum van de stelselherziening gewijzigd naar 2027. Het Rijk wil zo meer tijd nemen om de stelselherziening beter uit te werken. Vanuit het gemeentelijk perspectief volgen we dit nauwlettend. De huidige regierol van de gemeenten in het onderwijsachterstandenbeleid blijft voorlopig dus nog groot.

Aanpak laaggeletterdheid

Gemeenten zijn vanaf 2020 verantwoordelijk voor de aanpak van laaggeletterdheid. De aanpak van laaggeletterdheid in de gemeente Maashorst richt zich op ouders en jongvolwassenen. We zetten interventies in als het gaat om de aanpak van laaggeletterdheid zoals de VoorleesExpress, BoekStart en leesbevordering vanuit de Bibliotheek. Vanaf 2025 hebben gemeenten de regierol op de Gezins-Aanpak Laaggeletterdheid.

Hervormingsagenda Jeugd

Een grote ontwikkeling is de hervormingsagenda jeugd. Op 18 april 2023 hebben de VNG en het Rijk een financieel principeakkoord bereikt over de hervormingsagenda jeugd. In de hervormingsagenda jeugd staan afspraken over de verbetering van jeugdzorg. De hervormingsagenda heeft 2 doelen:

1. Betere en tijdige zorg en ondersteuning, op de juiste plek en wanneer dit nodig is.
2. Een beheersbaar en daarmee duurzaam financieel houdbaar stelsel.

De veranderingen die de hervormingsagenda met zich mee brengt gaan vooral over de inzet van preventie, het aanscherpen van de jeugdwet en de verbinding tussen de diverse domeinen zoals onderwijs, (jeugd)gezondheidszorg, schuldhulpverlening, GGZ en domein overstijgende uitdagingen zoals complexe scheidingen etc.

Voor het onderwijs zal er voor kinderen met een extra ondersteuningsbehoefte gekeken moeten worden wat er op school of op een opvanggroep kan worden gedaan of veranderd om in ontwikkelbehoeftes te voorzien. Het 'normaliseren' van gedrag, het bieden van een aangepast onderwijsprogramma of aanbod vanuit passend onderwijs zou in veel gevallen voldoende moeten zijn om sociaal emotionele problemen vroegtijdig te signaleren en meer onderwijsachterstanden te voorkomen.

Het Rijk werkt daarnaast aan een landelijke norm voor de basisondersteuning in het kader van passend onderwijs. Deze landelijke norm geeft aan welke onderwijsondersteuning er in elke school moet zijn. Vanuit de gemeente Maashorst vraagt de hervormingsagenda jeugd om een lokale doorontwikkeling. We doen dit door het ontwikkelen van een preventief jeugdbeleid (2024) wat aansluit op het onderwijsachterstandenbeleid.

Beheersing basisvaardigheden

De Inspectie van het Onderwijs constateerde in 2022 dat de beheersing van de basisvaardigheden van kinderen in rekenen/wiskunde, taal, burgerschap en digitale geletterdheid afneemt. Daarom is in mei 2022 het masterplan basisvaardigheden op hoofdlijnen gepresenteerd. Met dit plan investeert het kabinet structureel 1 miljard euro op jaarbasis om de basisvaardigheden van kinderen in het funderend onderwijs te versterken. Voor scholen die aan de slag willen met het verbeteren van de basisvaardigheden, komt op korte en langere termijn ondersteuning beschikbaar. Het masterplan is een integraal en duurzaam programma voor de lange termijn. De aanpak moet ervoor zorgen dat de leraar goed toegerust is om het beste onderwijs te geven in taal, rekenen/wiskunde, burgerschap en digitale vaardigheden. Zeker voor taalontwikkeling kan goede voorschoolse educatie echt het verschil maken. De verantwoordelijkheid voor het masterplan ligt bij het onderwijs. De gemeente Maashorst is door het opstellen van het onderwijsachterstandenbeleid op het gebied van taal ondersteunend.

Nationaal Programma Onderwijs (NPO)

Er worden binnen deze onderwijsachterstandenperiode geen grote veranderingen vanuit de overheid verwacht, noch financieel, noch inhoudelijk. Wel loopt medio 2025 het NPO af. Het NPO is een (niet-structureel) investeringsprogramma van het kabinet aan gemeenten en onderwijs om de gevolgen van de coronacrisis voor leerlingen op te vangen. Bekeken moet worden welke door corona veroorzaakte vertragingen zijn teruggebracht en hoe de met NPO gefinancierde activiteiten, bij blijk van succes kunnen worden geborgd.

Hoofdstuk 3

Terugblik op de vorige beleidsperiode

In de voormalige gemeente Uden was er sprake van een onderwijsachterstandenbeleid dat liep in de periode van 2019 tot en met 2022. In de voormalige gemeente Landerd was er geen vastgesteld onderwijsachterstandenbeleid maar was er wel sprake van een VVE uitvoeringsnotitie 'Verbetering kwaliteit voor- en vroegschoolse educatie gemeente Landerd'.

Het onderwijsachterstandenbeleid van de voormalige gemeente Uden en de uitvoeringsnotitie van de voormalige gemeente Landerd richtten zich beiden op het versterken van de voorschoolse educatie. Vanaf 2020 werd vanuit de Wet op het primair onderwijs de voorwaarde gesteld om de kwaliteit van VE te verhogen. Een onderdeel daarvan was de uitbreiding van 10 uur VE naar 16 uur VE per kind, per week. In beiden gemeenten was het doel om deze wijziging door te voeren. Inmiddels is het bieden van 16 uur VE per kind, per week een vereiste. Dit is voor de gemeente Maashorst geborgd in het beleidskader 'Kansen Bieden 'Uitgangspunten Voor- en Vroegschoolse Educatie en Peuteropvang gemeente Maashorst'.

Een ander onderdeel vanuit het onderwijsachterstandenbeleid uit de voormalige gemeente Uden was het versterken van de omgeving. De voormalige gemeente Uden maakte daarvoor gebruik van de cijfers van het CBS. Uit deze cijfers kwamen 5 wijken naar voren waar de onderwijsachterstanden het hoogst waren. De voormalige gemeente Uden zette in deze wijken preventieve maatregelen in ter voorkoming van taalachterstanden. Dit werd gedaan door de inzet van professionals en het uitwerken van een wijkgericht plan. Voorbeelden daarvan zijn 'het netwerk van voorzieningen' in de wijken Melle en Bogerd-Vijfhuis.

De gemeente Landerd stelde als uitgangspunt de doorgaande lijn in. Door als vereiste te stellen dat alle VE aanbieders en basisscholen gebruik moesten maken van KIJK! Daarnaast waren er resultaatafspraken tussen de kinderopvang, onderwijs en gemeente. Op die manier werd er vanuit één methode gemonitord. De voormalige gemeente Uden stelde een vereiste op het gebruik van een volgsysteem voor alleen de VE locaties. De VE locaties hadden keuzevrijheid in welk volgsysteem zij wilden gebruiken. De monitoring werd vastgelegd in de VVE uitvoeringsnotitie. In het beleidskader 'Kansen Bieden 'Uitgangspunten Voor- en Vroegschoolse Educatie en Peuteropvang gemeente Maashorst' is deze verplichting niet gesteld.

Als laatste stelde beide gemeenten als uitgangspunt om de toeleiding naar voorschools aanbod te versterken. De voormalige gemeente Landerd deed dit door o.a. Voorschoolse Overleg Landerd. Daar was een nauwe samenwerking tussen de GGD Hart voor Brabant en de opvangaanbieders. De voormalige gemeente Uden werkte aan het versterken van toeleiding door hier de GGD Hart voor Brabant voor in te zetten. Dit met name op vroegsignalering en preventie in de wijken. Het doel was de toeleiding naar activiteiten te vergroten en onderwijsachterstanden te voorkomen.

De toeleiding versterken is een van de onderdelen in het beleidskader 'Kansen Bieden 'Uitgangspunten Voor- en Vroegschoolse Educatie en Peuteropvang gemeente Maashorst'. In Maashorst wordt gebruik gemaakt van de Peutermonitor. Het doel van de Peutermonitor is onder andere om grip te krijgen op de uitvoering van het VE en peuteropvangbeleid. Ook het beter zicht krijgen op cijfers en resultaten in kwantitatieve zin (bereik, non –bereik etc.), per locatie of per wijk/kern behoeft nog extra aandacht.

Hoofdstuk 4

Kerngetallen

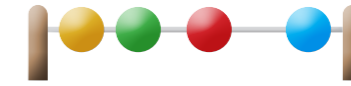

Om te bepalen over welke kinderen we spreken in het onderwijsachterstandenbeleid 'Kind en Kans Maashorst' is het belangrijk om te weten welke kinderen een verhoogd risico op een onderwijsachterstand lopen. Hiervoor wordt gebruik gemaakt van een model, dat ontwikkeld is door het CBS in opdracht van het ministerie van Onderwijs Cultuur & Wetenschap (OC&W). In dit model worden omgevingskenmerken gebruikt die volgens het onderzoek van het CBS het risico van een kind op een onderwijsachterstand voorspellen. De omgevingskenmerken zijn:

- Het opleidingsniveau van de ouders;
- De herkomst van ouders;
- De verblijfsduur van de moeder in Nederland;
- Of ouders wel of niet in de schuldsanering zitten;
- Het gemiddelde opleidingsniveau van de moeders op school.

De meest recente gegevens komen uit 2021. In 2021 waren er 5.290 kinderen in de gemeente Maashorst in de leeftijd van 2,5 tot 13 jaar. In het dashboard van het CBS over de onderwijsachterstanden blijkt dat 10% van de kinderen in de gemeente Maashorst tussen de 2,5 en 4 jaar een hoog risico op een onderwijsachterstand liep. Dat waren 75 van de 770 peuters.

Het CBS constateerde daarnaast dat in 2021 12% van de kinderen in Maashorst tussen de 4 en 13 jaar een hoog risico op een onderwijsachterstand liep. De berekening is gemaakt op kinderen die destijds woonachtig waren in de gemeente en naar een bekostigde basisschool gingen (peilmoment 1 oktober).

Landelijk stelt het ministerie van OC&W voor 15 % van de kinderen met het hoogste risico op onderwijsachterstand extra financiering beschikbaar. Van de 5.290 kinderen totaal uit Maashorst, valt 12% binnen deze landelijke doelgroep. Dat zijn 635 kinderen.

In onderstaande afbeelding staat de kaart van de gemeente Maashorst. Deze kaart toont de mate van concentratie van kinderen die tot de landelijke doelgroep behoren. Er is sprake van hoge concentratie als er veel kinderen die tot de landelijke doelgroep behoren dicht bij elkaar wonen. Als kinderen in de landelijke doelgroep niet dicht bij elkaar wonen, is er sprake van lage concentratie. Voor Maashorst zien we dat in de wijken Zoggel, Melle, Raam, Bogerd-Vijfhuis en de Bitswijk het risico op onderwijsachterstanden het meest hoog is.

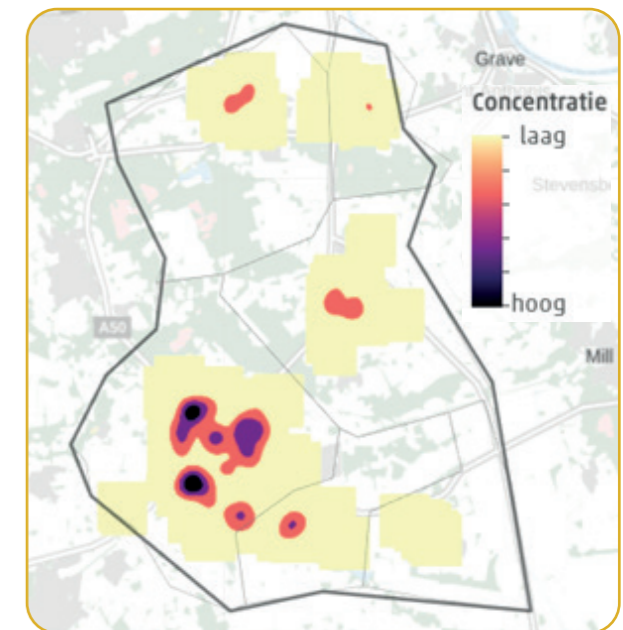

Risico op onderwijsachterstan gemeente Maashorst

Scholen krijgen vanuit de gewichtenregeling geormerkte financiële middelen van het Rijk om deze kinderen (in de leeftijd van 4 tot 13 jaar) met een onderwijsachterstand extra aandacht te geven. Ook gemeenten krijgen geormerkte middelen door middel van een specifieke uitkering in het gemeentefonds om onderwijskansen van kinderen met risico op achterstand, te vergroten.

Hoofdstuk 5

Visie op onderwijsachterstanden

Om een visie voor het onderwijsachterstandenbeleid te ontwikkelen is het belangrijk om in de basis te kijken naar het bestuursakkoord 'Samen bouwen we Maashorst'. In het bestuursakkoord staan de volgende uitgangspunten 'Een goede start van een doorgaande leerlijn' en 'Gelijke kansen voor iedereen'.

Dat betekent dat kinderen met dezelfde talenten recht hebben op gelijke kansen. Ieder kind moet zich volledig kunnen ontwikkelen onafhankelijk van zijn of haar achtergrond. In de gemeente Maashorst gaan we voor de afname van onderwijsachterstanden bij peuters, kleuters en kinderen.

In het 'Strategische beleidskader sociaal domein 2023 – 2028' staat opgenomen dat we geloven dat goed onderwijs voor alle kinderen, jongeren en (jong)volwassenen kansen biedt en hen in staat stelt hun talenten te ontdekken en te benutten. Een sterke doorgaande leerlijn binnen én buiten het onderwijs helpt daarbij. Er is een breed aanbod van peuteropvang en VE voor alle kinderen en een verruimd aanbod voor kinderen met een risico op onderwijsachterstand.

Op basis van bovenstaande is met partners de visie voor 'Kind en Kans Maashorst' geformuleerd. Zie daarvoor onderstaand. Geconcludeerd kan worden dat op jonge leeftijd ontstane achterstanden invloed hebben op de gezonde ontwikkeling van een kind. Daarom zet de gemeente Maashorst samen met onze partners de komende jaren in op het voorkomen, vroegtijdig signaleren en aanpakken van onderwijsachterstanden.

Onze ambitie luidt:

Kinderen in de leeftijd van 0 maanden tot 12+ jaar woonachtig in de gemeente Maashorst kunnen ongeacht hun achtergrond en binnen hun eigen individuele mogelijkheden, optimaal hun (schoolse) vaardigheden ontwikkelen waardoor kansgelijkheid toeneemt. 'Kind en Kans Maashorst' richt zich op het voorkomen en tegengaan van achterstanden en het bieden van gelijke ontwikkelkansen.

Het beleidsplan richt zich niet alleen op de didactische en cognitieve vaardigheden, maar ook op de sociaal emotionele vaardigheden. Dit is een voorwaarde voor de groei en de optimale ontwikkeling van kinderen.

We spannen ons extra in om de juiste, passende ondersteuning te bieden. Binnen het onderwijsachterstandenbeleid is en blijft de voorschoolse periode onze hoogste prioriteit. Dit doen we door de inzet op preventie en vroegsignalering om onderwijsachterstanden bij jonge kinderen te voorkomen of te verminderen. Ook als dat betekent dat er ongelijk moet worden geïnvesteerd op gelijke kansen. Op die manier kunnen zij goed voorbereid het onderwijs instromen en zich vanuit gelijke kansen verder ontwikkelen.

Het is een gezamenlijke opdracht om kinderen en hun ouders hierbij te ondersteunen. We bepalen koers, zijn er als het nodig is en laten los wanneer het kan.



Doelgroep

Een gemeente is verplicht om een doelgroep definitie te hanteren voor het VE-beleid. De term gaat over een nauwkeurige omschrijving van de te bereiken doelgroep. Deze omschrijving geeft aan welke kinderen, met een risico op een mogelijke achterstand in de Nederlandse taal, in aanmerking komen voor voorschoolse educatie. De gemeente is vrij om zelf te bepalen hoe zij de definitie vormgeeft. De gemeente Maashorst heeft de doelgroep definitie al vormgegeven in het beleidskader 'Kansen Bieden 'Uitgangspunten Voor- en Vroegschoolse Educatie en Peuteropvang gemeente Maashorst'. In Maashorst hanteren we een wat ruimere definitie dan het wettelijk criterium van 'risico op taal en ontwikkelingsachterstand'. Dit omdat de voorschoolse educatie voor kinderen ook om andere redenen dan enkel taal- en ontwikkelingsachterstand heel gewenst kan zijn. Te denken valt aan een thuisomgeving waar gezinsproblematiek speelt, of zaken waarmee opvoed- en opgroevragen zijn gemoeid. In dat geval is het vanuit preventief oogpunt voor de ontwikkeling van een peuter van belang om enkele dagdelen per week op de VE-peuteropvang in een stimulerende omgeving te verblijven.

Definitie VE beleid

Beschreven in het beleidskader 2022 'Kansen Bieden 'Uitgangspunten Voor- en Vroegschoolse Educatie en Peuteropvang gemeente Maashorst' hanteert de GGD Hart voor Brabant de volgende doelgroep criteria voor het vaststellen van een VE indicatie:

Doelgroep criteria VE beleid:

- **Peuters met een (dreigende) taal- of ontwikkelingsachterstand;**
- **Peuters met een taalarme omgeving en/of voertaal thuis anders dan Nederlands;**

- **Opleidingsniveau ouders (richtlijn opleidingsniveau van minimaal één ouder /opvoeder lager dan mbo 2 niveau);**
- **Peuters met een sociaal emotionele achterstand en/of sociaal arme thuisomgeving;**
- **Individuele gronden op basis waarvan het voor de peuter nodig is, vast te stellen door het consultatiebureau (maatwerk en uitzondering).**

Het gehele beleidsterrein van onderwijsachterstanden is breder en omvat ook andere initiatieven dan alleen VE en peuteropvang. Het onderwijsachterstandenbeleid is gericht op het voorkomen en verminderen van (taal) achterstanden en het bieden van gelijke kansen. Daarom hanteren we naast de vastgestelde definitie voor VE ook een specifieke definitie voor het beleidskader 'Kind en Kans Maashorst'. De definitie is met onze partners geformuleerd.

Geconcludeerd wordt dat de ontwikkeling van kinderen in de leeftijd van 0-12+ razendsnel gaat en flexibiliteit vraagt van de omgeving en van de opvoeder / ouder. Kinderen in de peuterfase vragen iets anders dan kinderen in de leeftijd van eind basisschoolleeftijd. We hanteren één definitie voor het beleidsstuk, maar hebben aandacht voor de ontwikkeling en context van kinderen in de leeftijd van 0 – 12+ jaar.

We richten ons bij de definitie op de kinderen met een onderwijsachterstand in de leeftijd van 0 – 12+ jaar, waar ook de doelgroep 'nieuwkomers' en Nederlands als Tweede Taal leerlingen (NT2) onder vallen. De recente ontwikkelingen voor 'nieuwkomers' in het onderwijs worden in een losstaande notitie beschreven.

Een kind, in de leeftijd van 0- 12+ jaar die woonachtig is in de gemeente Maashorst waarbij het kind opvalt door lichte uitdagingen rondom taal en de sociaal emotionele ontwikkeling. Vanuit het preventief (collectief) aanbod krijgen zij en hun ouders / verzorgers extra kansen zodat zij beter kunnen opgroeien, opvoeden en integreren in de samenleving.

Lichte uitdagingen in taal

Signalen van taal of spraakachterstand bij het kind of opvoeder, of waarbij een of beide ouder(s) / opvoeders nauwelijks of geen Nederlands spreekt.

Signalen van een taalarme omgeving thuis.

Statushouders en kinderen van arbeidsmigranten die niet of nauwelijks Nederlands spreken.

Lichte uitdagingen rondom de sociaal emotionele ontwikkeling

Signalen van licht opvallend gedrag zoals uitdagingen in het leren, gedrag of sociale omgang van het kind in de sociale en professionele context.

Signalen van licht opvallend gedrag bij opvoeders zoals handelingsverlegenheid, geringe pedagogische vaardigheden of ouderbetrokkenheid in de sociale en professionele context.

Preventief aanbod

Gewone en lichte opvoedingsvragen die op eenvoudige manier door de inzet van preventief / collectief aanbod oplosbaar zijn.

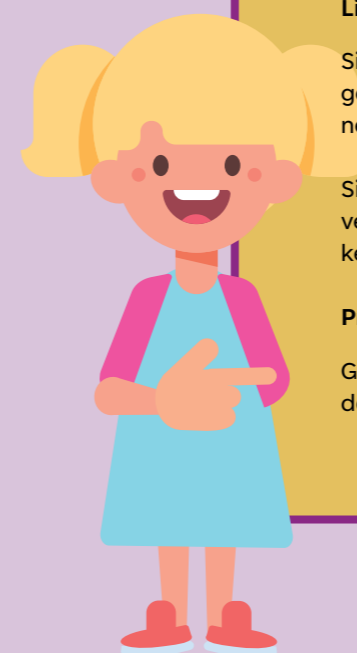

Doelstellingen

Het werken aan onderwijsachterstanden is een breed begrip wat vraagt om een strategisch doel. We zijn ons ervan bewust dat we niet overal invloed op hebben. Daar waar wel invloed op uit te oefenen is, gaan we op basis van de gegevens van het CBS voor een afname van 3% van de onderwijsachterstanden. Deze afname stellen we op basis van de gegevens in 2021. In 2021 zijn er in totaal 5.290 kinderen, 12% valt binnen de landelijke doelgroep van onderwijsachterstanden. Dat zijn 635 kinderen. In 2026 gaan we op basis van de gegevens van het CBS voor een afname van 3%. Concreet betekent dit in 2026 9% van de kinderen in de gemeente Maashorst een risico heeft op onderwijsachterstanden dat gaat om 476 kinderen.

De strategische doelstelling is als volgt:

In de periode van 2023 - 2026 stelt de gemeente Maashorst zich samen met haar partners als doel om de onderwijsachterstanden van peuters, kleuters en kinderen in de leeftijd van 4 tot 12 jaar met 3% (te verminderen op basis van de gegevens van het CBS ten opzichten van 2021. Daarbij is er niet alleen oog voor taal, maar ook de sociaal-emotionele ontwikkeling van het kind en de rol van de ouder(s) / opvoeder (s).

Tactische doelstellingen

Een gezamenlijk strategisch doel helpt bij het plaatsen van een stip op de horizon. Dit samen met het vormen van een visie en doelgroep is echter onvoldoende. Om bij te dragen aan het strategisch doel werken we in de periode 2023 – 2026 aan 3 tactische doelstellingen. De doelen hebben als the-

ma het bereik te verbeteren, de doorgaande lijn te versterken en de ouderbetrokkenheid te vergroten.

Non bereik

In de periode 2023 – 2026 wordt het bereik van doelgroep peuters met een 8% verhoogd

De prioriteit ligt bij peuteropvang en VE. Er worden al grote stappen gezet door uitvoering te geven aan het beleidskader 'Kansen Bieden' en de daarbij horende subsidieregeling 'Peuteropvang en Voor-schoolse Educatie Maashorst'. Binnen de gemeente Maashorst is de GGD Hart voor Brabant verantwoordelijk voor het afgeven van een VE-indicatie en de toeleiding naar een VE-locaties. Onder toeleiding verstaan we het begeleiden van doelgroepkinderen naar een kinderdagverblijf of peuteropvang met voorschoolse educatie. Daarvoor worden in de gemeente Maashorst specifieke afspraken gemaakt. Buiten dat we nog niet alle kinderen in beeld hebben vanwege ontbrekende oudertoestemming liggen er ook nog uitdagingen als het gaat om het bereik van bepaalde kinderen zoals kinderen met een Nederlands als Tweede Taal etc.

Op dit moment neemt gemiddeld 87% van de kinderen met een VE-indicatie deel aan een programma voor voorschoolse educatie. Dat betekent dat het overige deel wel een VE-indicatie krijgt maar niet deelneemt aan een programma voor Voorschoolse Educatie. In het bestuursakkoord 'Samen bouwen we Maashorst' staat dat Indicaties voor- en vroeg-schoolse opvang in alle gevallen worden doorgeleid naar een passend aanbod. Middels het onderwijsachterstandenbeleid willen we niet alleen het bereik van de kinderen die een VE-indicatie hebben vergroten, maar gaan we ook voor het vergroten van het bereik van de kinderen die we mogelijk nog niet bereiken.

We gaan daarom van een percentage uit. De komende beleidsperiode wordt het bereik van doelgroep peuters vergroot met een percentage van 8%.

Doorgaande lijn

In de periode 2023 – 2026 wordt de doorgaande lijn versterkt

Bewezen is dat vroeg investeren op latere leeftijd loont. Kinderen in de leeftijd van 0 tot 12+ jaar zetten hun eerste stappen in de wereld van voorzieningen voor opvoeding en onderwijs. Verwacht mag worden dat de organisaties in de keten, activiteiten en ondersteuning goed op elkaar afstemmen, zodat een doorgaande lijn ontstaat. Bij een doorgaande lijn gaat het om een ononderbroken ontwikkeling van de kinderen in de kinderopvang, naar basisonderwijs en voortgezet onderwijs. Een nieuwe gemeente vraagt om elkaar te leren kennen, samenwerkingen aan te gaan en nieuwe overlegstructuren vorm te geven. De gemeente heeft hierin een verbindende rol. De aankomende periode wordt de doorgaande lijn versterkt doormiddel van kwalitatief onderzoek, zodat de kinderen in de gemeente Maashorst voorafgaand en tijdens overgangen geen belemmeringen ervaren en professionals elkaar daar waar nodig weten te vinden.

Ouderbetrokkenheid

In de periode 2023 – 2026 wordt de ouderbetrokkenheid vergroot

Ondanks dat we onze organisaties in de keten als belangrijke partner zien, ligt de sleutel tot succes bij ouders. Als ouders hun kinderen positief en belangstellend kunnen ondersteunen bij hun ontwikkelkansen en schoolloopbaan, dan kan dat bijdragen aan betere resultaten en het verminderen van onderwijsachterstanden. Ouderbetrokkenheid thuis blijkt effect te hebben op de ontwikkeling van kinderen. Hierbij gaat het om de mate waarin ouders hun kind ondersteunen en stimuleren in de ontwikkeling. De kern hiervan is de interactie tussen ouders en kind. De kwaliteit van de ouder-kind interactie is een sterkere voorspeller van leerresul-

taten dan de mate waarin ouders op school actief zijn. Als gemeente weten we dat ouders betrokken zijn. We versterken de eigen kracht van het gezin, zodat ouders hun kinderen kunnen ondersteunen en stimuleren in het bieden van een taalrijke omgeving thuis. Door de inzet van diverse activiteiten en kwalitatief onderzoek versterken we de ouderbetrokkenheid.

Uitvoering

Om een afname van de onderwijsachterstanden in de gemeente Maashorst te realiseren, is er vraag naar een concreet aanbod van activiteiten. Echter, een concreet aanbod van activiteiten alléén zal onvoldoende bijdragen aan het realiseren van een afname in de onderwijsachterstanden. Zolang deelname aan de activiteiten beperkt blijft, de doelgroep onvoldoende in beeld is en er geen samenhang / samenwerking is in het aanbod tussen de verschillende partijen zijn de activiteiten vooral een vorm symptoombestrijding.

De wens is om dit anders te doen. Het opstellen van 'Kind en Kans' en het formuleren van een gezamenlijke visie is een startsignaal voor een actieve samenwerking binnen de gemeente Maashorst om een doorgaande lijn en samenhang te creëren ter voorkoming van onderwijsachterstanden. De onderstaande activiteiten zijn voorbeelden die bijdragen aan het bieden van gelijke kansen. De activiteiten zijn een gezamenlijk vertrekpunt geformuleerd in de bijeenkomsten van 'Kind en Kans' en vormen een onderdeel van een nauwere samenwerking en de groei naar een doorgaande lijn en samenhang.

Gedurende de beleidsperiode zal blijken of deze activiteiten voldoende bijdragen of mogelijk een aanscherping vragen. Hier gaan we indien dit past binnen de gevormde visie, doelgroep en doelstellingen flexibel mee om.

Aanbod Voorschoolse educatie en peuteropvang

In de gemeente Maashorst hebben we diverse kinderdagverblijven die peuteropvang en voorschoolse educatie aanbieden. De uitgangspunten voor peuteropvang en voorschoolse educatie staan vastgesteld in het beleidskader 'Kansen Bieden 'Uitgangspunten

Voor- en Vroegschoolse Educatie en Peuteropvang gemeente Maashorst'.

Peuteropvang is voor kinderen van 2 tot 4 jaar en 6 weken, die nog géén gebruik maken van een voorschools aanbod zoals een kinderdagverblijf. Op deze manier kunnen kinderen in dagdelen naar de peuteropvang waar zij spelenderwijs, met leeftijdsgenootjes worden voorbereid op de basisschool. Anders dan kinderopvang waar het aanbod voor de gehele dag plaatsvindt.

Voorschoolse educatie is een speciaal programma voor kinderen van 2 tot 4 jaar en 6 weken dat hun ontwikkeling stimuleert op verschillende gebieden. Het wordt aangeboden bij de peuteropvang of bij de kinderopvang. Voorschoolse educatie is uitsluitend voor kinderen die een achterstand hebben, bijvoorbeeld op het gebied van taal of op de sociaal emotionele ontwikkeling.

Voorschoolse indicatie en toeleiding GGD Hart voor Brabant versterken

Kinderen die gebruik maken van de voorschoolse educatie krijgen hiervoor een indicatie. In de gemeente Maashorst is de GGD Hart voor Brabant de aangewezen partij voor het afgeven van voorschoolse indicaties. Een taak die ze daarbij hebben is om potentiële doelgroepkinderen toe te leiden naar voorschoolse educatie. Zij doen dit door aanmeldingen van geïndiceerde doelgroepkinderen te monitoren en ouders te stimuleren hun kinderen te laten deelnemen. Gedurende de beleidsperiode van 'Kind en Kans Maashorst' zetten we extra in om het bereik te vergroten. We houden de cijfers van de Peutermonitor nauwlettend in de gaten. De cijfers geven inzicht over welke kinderen met een VE indicatie niet aankomen bij de peuteropvang. Vanuit dit beleidskader volgen er acties met betrekking tot het opvolgen van deze kinderen, zodat

deze in de toekomst wel aankomen bij de opvang. Een voorbeeld daarvan is een warme overdracht, een telefonisch contact of huisbezoek. Deze warme overdracht en de beste in te zetten interventie wordt besproken door middel van de uitvoeringsagenda. Zie daarvoor pagina 19.

Peutermonitor

Peuteropvang, kinderdagverblijven, de GGD Hart voor Brabant en de gemeente maken gebruik van de Peutermonitor. In een datakluis worden ingevoerde gegevens over de peuters in onze gemeente gecontroleerd, met elkaar vergeleken en in anonieme data omgezet. Het doel van de Peutermonitor is om grip te krijgen op de uitvoering van het VE en peuteropvangbeleid. Door zicht te krijgen op cijfers en resultaten kan er gestuurd worden op verbeteringen in kwantitatieve zin (bereik, non –bereik etc.), per locatie of per wijk/kern. Gedurende de beleidsperiode van 'Kind en Kans Maashorst' gaan we nog meer gebruik maken van de kansen die de Peutermonitor ons biedt. Door het maken van kwalitatieve afspraken krijgen we nóg beter zicht op het aantal indicaties, het bereik/ non-bereik en de redenen van non-bereik.

Overleg Maashorst

Tot op heden vindt er in de gemeente Maashorst overleg plaats in de Lokaal Educatieve Agenda over de thema's als het bevorderen van integratie, het voorkomen van segregatie, het bestrijden van onderwijsachterstanden. Om meer grip te krijgen op het beleidskaders 'Kansen Bieden 'Uitgangspunten Voor- en Vroegschoolse Educatie en Peuteropvang' en 'Kind en Kans Maashorst' zal er 3 keer per jaar een overleg plaatsvinden met partners. De input voor het overleg wordt o.a. vormgegeven door de uitvoeringsagenda, zie pagina 18. Vanuit het overleg zal bijvoorbeeld onderzoek worden gedaan naar de doorgaande lijn, ouderbetrokkenheid en overdrachtmomenten. Daarnaast wordt er gebruik gemaakt van de 'Onderwijsachterstandenbeleid Voorschoolse Educatie monitor' (OAB VE monitor). Dit is een op maat ingerichte monitor die niet

alleen opgedane data maar ook kennis bundelt in een modulaire aanpak. De behaalde resultaten en aanbevelingen daarvan worden vertaald naar nieuwe actiepunten en gemeentelijk beleid.

Taalvoorziening onderwijs

Op dit moment wordt er een notitie beschreven in samenwerking met het onderwijs en de gemeente. De notitie richt zich op het vormgeven van een taalvoorziening in het onderwijs voor kinderen die net uit het buitenland komen en nog niet voldoende Nederlands spreken om deel te kunnen nemen aan het onderwijs in een reguliere klas. Het doel is segregatie voorkomen en integratie te stimuleren. De voorziening richt zich op het leren van de Nederlandse taal, het aanleren van schoolse vaardigheden en het integreren in de wijk en in de school. Een ander belangrijk onderdeel is het sociaal en emotioneel thuis voelen van leerlingen. De uiteindelijke notitie van de taalvoorziening in het onderwijs zal onderdeel zijn van het onderwijsachterstandenbeleid 'Kind en Kans'.

GGD voorziening op school

In de gemeente Maashorst hebben we 26 basisscholen van diverse schoolbesturen. Aan elke basisschool is een jeugdverpleegkundige van de GGD Hart voor Brabant verbonden. De jeugdverpleegkundige wordt 'aansluitfunctionaris' genoemd en is de contactpersoon voor scholen en ouders met een hulpvraag. De GGD Hart voor Brabant ziet kinderen vanaf de geboorte tot en met de leeftijd van 12 jaar met enige regelmaat tijdens afspraken op het consultatiebureau. Doordat zij vanaf de beginjaren betrokken zijn en in de gemeente Maashorst ook indicaties afgeven voor VE zijn zij een constante speler in het signaleren van onderwijsachterstanden en ontwikkelingsuitdagingen. Ze zijn een belangrijk onderdeel in de doorgaande lijn. De aansluitfunctionaris biedt laagdrempelige ondersteuning en is bekend in de keten van zorg en verwijst indien nodig door. De rol van de aansluitfunctionarissen t.a.v. de onderwijsachterstanden zal de aankomende periode verder geoptimaliseerd worden.

BoekstartCoach

In de gemeente Maashorst krijgt iedere ouder met een baby van ongeveer 3 maanden een waardebon voor een 'Boekstart koffertje'. Met deze waardebon kunnen ouders met hun kind naar de Bibliotheek. Ouders kunnen hun kind vervolgens gratis lid laten worden van de Bibliotheek en ontvangen daarbij het gratis 'Boekstart' koffertje met daarin o.a. twee prikkelende boekjes.

De afgelopen periode heeft 'BoekstartCoach' als pilot plaatsgevonden in de kern Uden. De BoekstartCoach komt op het consultatiebureau en ondersteunt de jeugdarts en -verpleegkundige van de GGD Hart voor Brabant door met ouders in gesprek te gaan en gerichte voorleesondersteuning te bieden. De doelstelling van de BoekstartCoach is een intensivering, (laagtaalvaardige) ouders bewust maken van het belang van voorlezen en het verhogen van het percentage van (laagtaalvaardige) ouders die het Boekstartkoffertje komen halen.

Gedurende de beleidsperiode van 'Kind en Kans Maashorst' wordt BoekstartCoach over de gehele gemeente Maashorst geïmplementeerd.

Factsheet taalaanbod

In de gemeente Maashorst zijn er diverse initiatieven voor het verbeteren van taalvaardigheid. Echter blijkt uit de bijeenkomsten met onze partners dat er behoefte is aan een fysieke visuele folder, in diverse talen waarin het taalaanbod van de gehele gemeente Maashorst zichtbaar is. Het doel daarvan is om ouders en professionals wegwijs te maken in dat wat de gemeente aanbiedt. Een klein voorbeeld daarvan is de bekendheid van de boekstartbon. Zonder ouders weten van het bestaan, is de stap naar de Bibliotheek kleiner en vergroot het de kans om meer kinderen in te schrijven en deel te nemen aan activiteiten rondom taalvaardigheid. Gedurende de beleidsperiode van Kind en Kans wordt de factsheet taalaanbod over de gehele gemeente Maashorst geïmplementeerd.

VoorleesExpress

De VoorleesExpress is een landelijk programma dat door lokale organisaties wordt uitgevoerd. In de gemeente Maashorst vindt de activiteit VoorleesExpress al plaats. De VoorleesExpress is voor kinderen in de leeftijd van 2 tot 8 jaar met een risico op taalachterstanden. Een vrijwilliger bezoekt een half jaar lang wekelijks (20 keer) een vast gezin. In deze periode wordt er voorgelezen, taalspelletjes gedaan en gaan vrijwilligers samen met ouders aan de slag met taal en leesplezier. De vrijwilliger zoekt daarnaast samen met het gezin naar een manier waarop taal en lezen een vaste plek in het gezin krijgen. De VoorleesExpress was tot op heden geen onderdeel van het onderwijsachterstanden beleid, maar zal gedurende de beleidsperiode worden geïmplementeerd.

Open podium

Het open podium is een initiatief voortkomend vanuit de bijeenkomsten 'Kind en Kans'. Onze partners vinden dat er voor de kinderen in de leeftijd van 11/ 12/ 12+ uitdagingen liggen in het interessant en leuk houden van taal. Daarom wordt er gedurende de beleidsperiode van 'Kind en Kans' een open podium georganiseerd. Het open podium biedt ruimte voor talenten in de vorm van rap, poëzie, verhalen en muziek, met als middel taal. Door het open podium te organiseren voor kinderen in de leeftijd van 11, 12 en 12+ creëert dit direct de doorgaande lijn.

Op de volgende pagina staat een planning van bijgaande activiteiten. Gedurende de beleidsperiode zal blijken of deze activiteiten voldoende bijdragen of mogelijk een aanscherping vragen. Hier gaan we indien dit past binnen de gevormde visie, doelgroep en doelstellingen flexibel mee om.

Planning

Subdoelen	Wat gaan we doen	Wie gaat het doen	Verantwoordelijke	2024	2025	2026
De doorgaande lijn versterken	Convenant opstellen met resultaatafspraken en deze evalueren	BCO, opvang, basisonderwijs, voortgezet onderwijs Samenwerkingsverband, GGD, Bibliotheek, jongerenwerk, Ons welzijn, Vluchtelingenwerk, gemeente	BCO/ gemeente	x		
	Onderzoek naar Bibliotheek: - In de kinderopvang - In het basisonderwijs - In het voortgezet onderwijs	Opvang, basisonderwijs, voortgezet onderwijs Samenwerkingsverband, Bibliotheek, gemeente	Bibliotheek, Onderwijs, Gemeente	x	x	x
	Implementeren en evalueren BoekstartCoach	Opvang, GGD, Bibliotheek, gemeente	Bibliotheek	x		x
	Implementeren en evalueren Factsheet Taalaanbod	Opvang, basisonderwijs Samenwerkingsverband, GGD, Bibliotheek, vluchtelingenwerk, Ons welzijn, gemeente	Bibliotheek, Ons welzijn	x	x	x
	Implementeren en evalueren Podium Huis	Peuteropvang/VE, basisonderwijs, voortgezet onderwijs Samenwerkingsverband, Bibliotheek, jongerenwerk, gemeente	Jongerenwerk	x	x	x
	Drempels warme overdracht in kaart brengen en wegnemen	Opvang, basisonderwijs, voortgezet onderwijs Samenwerkingsverband, GGD	Onderwijs, opvang, GGD	x		x
Het bereik vergroten	Inzicht in redenen van indicatie en non-bereik: - Aantal indicaties - Bereik/non-bereik - Redenen non-bereik	BCO, Peuteropvang/VE, GGD/basisonderwijs, gemeente	BCO	x	x	x
	Doelgroep definitie jaarlijks evalueren	Peuteropvang/VE, GGD, deelnemers van het LEA, gemeente	BCO en gemeente	x	x	x
	Streefdoelen en bijbehorende resultaatafspraken vaststellen en evalueren voor de educatieve kwaliteit van VVE	BCO, Peuteropvang/VE, GGD, basisonderwijs, gemeente	BCO, gemeente, opvang	x	x	x
De ouderbetrokkenheid vergroten	Evalueren VoorleesExpress	Bibliotheek, Ons welzijn, gemeente	Bibliotheek en Ons welzijn	x	x	x
	Evalueren en optimaliseren aansluitfuncties onderwijs	GGD, Samenwerkingsverband, gemeente	Gemeente, GGD	x	x	x
	Succesvolle aanpakken ouderbetrokkenheid in kaart brengen en implementeren	Peuteropvang/VE, basisonderwijs, voortgezet onderwijs Samenwerkingsverband, GGD, Bibliotheek Jongerenwerk, Ons welzijn, Vluchtelingenwerk, gemeente	Onderwijs, Opvang, gemeente	x		
Afstemming en relatie met andere beleids terreinen	De aanpak laaggeletterdheid aan laten sluiten bij OAB/VVE	Gemeente	Gemeente		x	x
	Dwarsverbanden verstevigen met activiteiten en beleidsterreinen die raakvlakken hebben met het onderwijsachterstandenbeleid/VVE	Gemeente	Gemeente			x

Hoofdstuk 9

Evaluatie

Met onderbuikgevoel en reacties van betrokkenen alleen, is er geen objectief inzicht op de afname van onderwijsachterstanden in de gemeente Maashorst. Met partners is besproken hoe er daadkrachtig gewerkt wordt aan het versterken van de ontwikkelingskansen en het borgen van de resultaten van het onderwijsachterstandenbeleid 'Kind en Kans 2023 – 2026'. Dit gaan we doen door de inzet van evaluatie. Partners hechten onderstaande waarden aan de evaluatie van het beleid.

Echter evalueren we ook op het landelijk interbestuurlijk toezichtkader. Deze is in 2023 opgesteld door het ministerie van Onderwijs Cultuur & Wetenschap. Het interbestuurlijk toezichtkader is een werkwijze van het toezicht op individuele gemeenten. Het kader is ontwikkeld om gemeenten en overige betrokkenen transparantie te bieden in de wijze waarop de inspectie het toezicht uitvoert.



Opbrengst van georganiseerde bijeenkomst met partners voor het borgen van het beleidskader 'Kind en Kans'.

Om planmatig te evalueren zal er gebruik worden gemaakt van 3 uitgangspunten:

- Monitoring op de doelen beschreven in 'Kind en Kans Maashorst'.
- Evaluatie van de data uit de monitor OAB/ VVE en de Peutermonitor.
- Het landelijke interbestuurlijk toezichtkader 2023. De inhoud van de data uit 'OAB/ VVE monitor' en de 'Peutermonitor' zijn terug te vinden in hoofdstuk 8 'De uitvoering'.

Door alle 3 de uitgangspunten als onderdeel van de evaluatie te stellen, ontstaat er een resultaat gebaseerd op data, kennis, ervaring en expertise. De evaluatie vindt jaarlijks in oktober plaats. De behaalde resultaten en aanbevelingen kunnen gedurende de beleidsperiode worden vertaald naar nieuwe actiepunten voor het volgende jaar.



Hoofdstuk 10

Financiën

Het gemeentelijk onderwijsachterstandenbeleid heeft als doel onderwijsachterstanden, waaronder taalachterstanden, van kinderen vroegtijdig te signaleren en te bestrijden zoals bedoeld in artikel 165, 166 en 167 van de Wet op het primair onderwijs (WPO).

De gemeente krijgt middelen vanuit het Rijk voor de inzet op onderwijsachterstanden. Het gaat om een jaarlijkse specifieke uitkering. Dit houdt in dat de toegekende uitkering alleen voor dit specifieke doel ingezet mag worden. De middelen mogen worden ingezet voor voorschoolse educatie, activiteiten voor leerlingen en afspraken rond voor- en voorschoolse educatie worden voldaan, alvorens er ingezet mag worden op overige activiteiten.

De budgetten worden elk jaar gebaseerd op achterstandsscores van de gemeente van twee en drie jaren daarvoor. Landelijk wordt op basis van CBS-data en aan de hand indicatoren een inschatting gegeven van de risico's op onderwijsachterstanden in een gemeente. De verdeling van de Rijksmiddelen voor gemeentelijk onderwijsachterstandenbeleid is hierop gebaseerd. Tot en met 2022 was dit op basis van de volgende gegevens:

- Het opleidingsniveau van de ouders;
- De herkomst van ouders.
- De verblijfsduur van de moeder in Nederland.
- Of ouders wel of niet in de schuldsanering zitten.
- Het gemiddelde opleidingsniveau van de moeders op school.

Vanaf 2023 is er is een nieuw tijdvak van 4 jaar gestart (t/m 31-12-2026). Daarvoor is de verdeelsleutel nog niet bekend. Binnen het tijdvak moet het totaalbedrag aan uitkeringen rechtmatig besteed worden, anders worden de middelen door het Rijk teruggevorderd. Middelen worden jaarlijks beschikbaar gesteld en kunnen ook in een later jaar besteed worden, mits dit binnen het tijdvak van 4 jaar valt. Jaarlijks legt de gemeente verantwoording af aan het Rijk (SiSa) over de besteding van de middelen.

Onderstaand is een weergave van de begroting 2024 – 2026.

Hoofdstuk 11

Gemeentelijke begroting 2023 – 2026

Op basis van dit beleid is onderstaande begroting opgesteld voor de jaren 2023 – 2026.

	2023		2024-2026
VOORSCHOOLSE EDUCATIE (VE) <i>Voorschoolse Educatie (VE)</i>	€ 690.000	VOORSCHOOLSE EDUCATIE (VE) <i>Voorschoolse Educatie (VE)*</i>	€ 750.000
BESTRIJDEN ONDERWIJS- ACHTERSTANDEN	€ 187.500	BESTRIJDEN ONDERWIJS- ACHTERSTANDEN <i>Open podium Factsheet taalaanbod Boekstart Voorleesexpress Taalvoorziening Onderwijs GGD voorziening op school</i>	€ 327.000
MONITORING DOORGAANDE LIJN	€ 22.500	MONITORING DOORGAANDE LIJN <i>OAB en VE overleg en monitor Peutermonitor GGD toeleiden naar VE Warme overdracht en ouderbetrokkenheid Netwerkbijeenkomsten</i>	€ 99.600
VRIJE ONTWIKKELRUIMTE	€ 319.498	VRIJE ONTWIKKELRUIMTE <i>Groei Voorschoolse Educatie Jaarlijkse indexatie tarief Voorschoolse Educatie Aanpassingen uitvoeringsagenda</i>	€ 113.088
Totaal uitgaven	€ 1.219.498	Totaal uitgaven	€ 1.289.688
Totaal uitkering onderwijs- achterstandenbeleid	€ 1.219.498	Totaal uitkering onderwijs- achterstandenbeleid	€ 1.289.688

*Het tarief Voorschoolse Educatie wordt jaarlijks ge-indexeerd, dit kan invloed hebben op de begroting.

De begroting wordt jaarlijks herzien op basis van de (voorlopige) toekenningsbeschikking van de specifieke uitkering Onderwijsachterstandenbeleid van dat jaar en de mogelijke aanpassingen in de uitvoeringsagenda.





Gemeente Maashorst
Markt 145, 5401 EJ Uden
info@gemeentemaashorst.nl

Oktober 2023

www.gemeentemaashorst.nl

DS_SB_Kind en Kans

Technische vraag

Zaaknr.:

Technische vraag aan: Wethouder R. Sour-van de Ven

Onderwerp: Commissie S & B 30 november 2023 agendapunt 8.c raadsvoorstel onderwijsachterstandenbeleid 'Kind en Kans Maashorst 2023 – 2026

We hebben de volgende vragen aan de wethouder over het onderwijsachterstandenbeleid.

- Op blz.3 staat een begroting. Zijn de bedragen die in de rechterkolom vermeld staan bij de periode 2024-2026 jaarlijks beschikbaar of alleen als totaalbedrag gedurende de 3 jaar van 2024-2026?
- Bij sommige onderwerpen variëren de bedragen nogal. Bijvoorbeeld bij de vrije ontwikkelruimte zit er een verschil van meer dan € 200.000,- tussen 2023 en 2024-2026. Graag ontvangen we van de wethouder een toelichting waardoor dit verschil wordt veroorzaakt.
- Hoe wordt bepaald of en zo ja welke kinderen aanspraak kunnen maken op de mogelijkheden die het programma biedt?
 - o Op eigen (ouders) initiatief?
 - o Op aanwijzing/advies docenten/hulpverleners etc.?
- Onlangs is de cultuurvisie Maashorst vastgesteld met daarin veel aandacht voor kunsteducatie en het belang er van voor de ontwikkeling van kinderen? In hoeverre is er in dit onderwijsachterstandenbeleid aandacht voor de inzet van kunsteducatie als instrument om achterstanden tegen te gaan?

Ondertekening:

Datum indiening : 29-11-2023

Fractie : Maashorst Vooruit

Naam indiener : Theo de Veer

Antwoord op technische vraag

Antwoord door:

Datum: [Klik hier als u een datum wilt invoeren.](#)

Vraag:

[Klik hier als u tekst wilt invoeren.](#)

Antwoord:

[Klik hier als u tekst wilt invoeren.](#)

Technische vraag

Zaaknr.: Commissie S & B 30 november 2023 agendapunt 8.c raadsvoorstel
onderwijsachterstandenbeleid 'Kind en Kans Maashorst 2023 – 2026

Technische vraag aan: Wethouder R. Sour-van de Ven

Onderwerp:

We hebben de volgende vragen aan de wethouder over het onderwijsachterstandenbeleid.

- Op blz.3 staat een begroting. Zijn de bedragen die in de rechterkolom vermeld staan bij de periode 2024-2026 jaarlijks beschikbaar of alleen als totaalbedrag gedurende de 3 jaar van 2024-2026?
- Bij sommige onderwerpen variëren de bedragen nogal. Bijvoorbeeld bij de vrije ontwikkelruimte zit er een verschil van meer dan € 200.000,- tussen 2023 en 2024-2026. Graag ontvangen we van de wethouder een toelichting waardoor dit verschil wordt veroorzaakt.
- Hoe wordt bepaald of en zo ja welke kinderen aanspraak kunnen maken op de mogelijkheden die het programma biedt?
 - o Op eigen (ouders) initiatief?
 - o Op aanwijzing/advies docenten/hulpverleners etc.?
- Onlangs is de cultuurvisie Maashorst vastgesteld met daarin veel aandacht voor kunsteducatie en het belang er van voor de ontwikkeling van kinderen? In hoeverre is er in dit onderwijsachterstandenbeleid aandacht voor de inzet van kunsteducatie als instrument om achterstanden tegen te gaan?

Ondertekening:

Datum indiening : 29-11-2023
Fractie : Maashorst Vooruit
Naam indiener : Theo de Veer

Antwoord op technische vraag

Antwoord door: D. van de Goor

Datum: 30-11-2023

Vraag:

1. Zijn de bedragen die in de rechterkolom vermeld staan bij de periode 2024-2026 jaarlijks beschikbaar of alleen als totaalbedrag gedurende de 3 jaar van 2024-2026?
De bedragen die vermeld staan bij de begroting zijn jaarlijks beschikbaar en gebaseerd op de voorlopige beschikking van de specifieke uitkering onderwijsachterstandenbeleid 2024. Jaarlijks ontvangen we een nieuwe beschikking. De hoogte van deze beschikking kan fluctueren.
2. Bij sommige onderwerpen variëren de bedragen nogal. Bijvoorbeeld bij de vrije ontwikkelruimte zit er een verschil van meer dan € 200.000,- tussen 2023 en 2024-2026. Graag ontvangen we van de wethouder een toelichting waardoor dit verschil wordt veroorzaakt
Het klopt dat de bedragen bij 2023 en 2024-2027 verschillen. Het jaar 2023 is inmiddels bijna voorbij. In het beleidskader dat nu voorligt staan meer activiteiten opgenomen gericht op het bestrijden van onderwijsachterstanden dan er in 2023 hebben plaatsgevonden. Daarom is hiervoor in de komende jaren meer geld voor nodig. Doordat de uitvoering steeds meer vorm krijgt, zijn er steeds minder middelen beschikbaar vanuit de vrije ontwikkelruimte.
3. Hoe wordt bepaald of en zo ja welke kinderen aanspraak kunnen maken op de mogelijkheden die het programma biedt?
 - a. Op eigen (ouders) initiatief?
 - b. Op aanwijzing/advies docenten/hulpverleners etc.?In hoofdstuk 6 is de doelgroep bepaald die in aanmerking komt voor de activiteiten in het onderwijsachterstandenbeleid. Per activiteit is dit verschillend. De gezinnen die in aanmerking komen voor VE krijgen een indicatie via de GGD. De Factsheet taalaanbod wordt onder inwoners verspreid en de VoorleesExpress kan gaan via scholen, opvang en de Bibliotheek. In het Voor Schools Overleg zal er ook stil gestaan worden bij het bereiken van de omschreven doelgroep en wat daar mogelijk nog (meer) voor nodig is.
4. Onlangs is de cultuurvisie Maashorst vastgesteld met daarin veel aandacht voor kunsteducatie en het belang er van voor de ontwikkeling van kinderen? In hoeverre is er in dit onderwijsachterstandenbeleid aandacht voor de inzet van kunsteducatie als instrument om achterstanden tegen te gaan?
Het omschreven onderwijsachterstanden beleid is een startsignaal voor een actieve samenwerking binnen de gemeente Maashorst om een doorgaande lijn en samenhang te creëren ter voorkoming van onderwijsachterstanden. De activiteiten zijn als een gezamenlijk vertrekpunt geformuleerd in de bijeenkomsten van 'Kind en Kans' en vormen een onderdeel van een nauwere samenwerking en de groei naar een doorgaande lijn. Echter, de jaarlijkse bestedingen van de middelen voor het onderwijsachterstandenbeleid moeten middels SISA verantwoordt worden aan het Rijk. Het primaire doel is gesteld op het voorkomen van taalachterstanden. Een voorbeeld van een cultuuractiviteit is het open podium. Deze heeft als doel om de taalachterstanden te voorkomen doormiddel van rap / poëzie etc.

Raadsvoorstel

Zaaknummer: 82326 / 2023

Onderwerp: Verordening maatschappelijke ondersteuning gemeente Maashorst 2024

Auteur	: Femke van Zoggel
Domein/teamen	: Sociaal / Sociaal beleid
E-mail	: Femke.vanZoggel@gemeentemaashorst.nl
Port.	: R. Sour-van de Ven

Effect op de begroting

Ja Nee

Onderwerp

Verordening maatschappelijke ondersteuning gemeente Maashorst 2024

Voorstel

Hier de voor te leggen beslispunten opnemen

1. Vast te stellen de Verordening maatschappelijke ondersteuning Gemeente Maashorst 2024. Met de inwerkingtreding komt de Verordening maatschappelijke ondersteuning Gemeente Maashorst 2023 te vervallen.

Inleiding

Op 16 augustus heeft de Centrale Raad van Beroep (CRvB) uitspraak gedaan over de informele pgb-tarieven in het sociaal netwerk binnen de Wmo en Jeugdwet. Hieruit is gebleken dat gemeenten uurtarieven voor een pgb voor het informele netwerk moeten baseren op de CAO. Voor Wmo ging de ene uitspraak over Wmo hulp bij het huishouden, de andere over Wmo begeleiding. Omdat in de Verordening maatschappelijke ondersteuning een lager uurtarief (gebaseerd op het wettelijk minimumloon) is opgenomen dient dit gewijzigd te worden. Voor Jeugdwet is nog niet bekend welk CAO wordt gehanteerd. Om deze reden wordt de verordening Jeugdwet aangepast wanneer hier meer duidelijkheid over is.

Beoogd effect

De Verordening wijzigen zodat het pgb-uurtarief voor het informele netwerk voldoet aan de uitspraken van de CRvB

Argumenten

1.1 Het pgb-tarief voor het informeel netwerk is in de huidige Verordening gebaseerd op het wettelijk minimumloon

De CRvB heeft in twee uitspraken aangegeven dat uit de totstandkoming van de Wmo 2015 volgt dat een reële prijs van huishoudelijke ondersteuning en begeleiding gewaarborgd moet zijn. Volgens de CRvB biedt niet het wettelijk minimumloon, maar het cao-loon deze waarborg. De uitspraak van de CRvB geldt per direct, maar niet met terugwerkende kracht. Concreet betekent dit dat de Verordening op deze uitspraken moet worden aangepast en dat de berekeningswijze, zoals uitgesproken door de CRvB, in de Verordening moet worden opgenomen.

1.2 De nieuwe berekeningswijze wordt al toegepast voor nieuwe aanvragen pgb informeel netwerk

De uitspraak van de CRvB geldt per direct. Voor nieuwe aanvragen vanaf 16 augustus 2023 wordt de nieuwe berekeningswijze al gehanteerd.

Kanttekeningen

Niet van toepassing

Financiën

De gewijzigde berekeningswijze met betrekking tot het pgb-tarief zijn in de gemeente Maashorst van toepassing op 69 pgb-budgethouders. De verwachte extra uitgaven naar aanleiding van deze tariefaanpassing conform advies VNG bedragen maximaal :

	2023	2024	2025	2026	2027
PGB Wmo Begeleiding	€ 4.250,00	€ 17.000,00	€ 17.000,00	€ 17.000,00	€ 17.000,00
PGB Wmo Dagbesteding	€ 500,00	€ 2.000,00	€ 2.000,00	€ 2.000,00	€ 2.000,00
PGB Wmo Huishoudelijke verzorging	€ 8.500,00	€ 33.500,00	€ 33.500,00	€ 33.500,00	€ 33.500,00
	€ 13.250,00	€ 52.500,00	€ 52.500,00	€ 52.500,00	€ 52.500,00

Op basis van de laatste prognose van de PGB uitgaven van de SVB (d.d. 3-10-2023) kan bovenstaande stijging in de uitgaven worden opgevangen binnen de bestaande budgetten.

Duurzaamheid

Niet van toepassing

Participatie

Niet van toepassing

Communicatie

De wijziging van de Verordening wordt gepubliceerd op www.overheid.nl

Vervolg

De wijziging van de Verordening wordt gepubliceerd op www.overheid.nl

Bijlagen die onderdeel uitmaken van het besluit

Bijlage 1. Verordening maatschappelijke ondersteuning 2024

Bijlagen ter informatie

Bijlage 2. Verordening maatschappelijke ondersteuning 2023

Bijlage 3. Was-wordt wijziging

Uden, 7 november 2023

Burgemeester en wethouders van gemeente Maashorst,
de secretaris, de burgemeester,

J.A.G.M. van Aaken

M.J.D. Donders-de Leest (wnd.)

Raadsbesluit

Zaaknummer: 82326-2023

De raad van de gemeente Maashorst;

gelezen het voorstel van het college van burgemeester en wethouders 7 november

2023 gelet op de Wet maatschappelijke ondersteuning 2015;

b e s l u i t

Vast te stellen de

Verordening maatschappelijke ondersteuning gemeente Maashorst per 1 januari 2024

Hoofdstuk 1 Begrippen

Artikel 1 Begripsbepalingen

In deze verordening en de daarop berustende bepalingen wordt verstaan onder:

- a) algemeen gebruikelijke voorziening: voorziening die niet speciaal is bedoeld voor personen met een beperking en die algemeen verkrijgbaar is en niet of niet veel duurder is dan vergelijkbare voorzieningen;
- b) algemene voorziening: aanbod van diensten of activiteiten dat, zonder voorafgaand (uitvoerig) onderzoek naar de behoeften, persoonskenmerken en mogelijkheden van de gebruikers, toegankelijk is en dat is gericht op maatschappelijke ondersteuning, als bedoeld in artikel 1.1.1, eerste lid, van de wet.;
- c) andere voorziening: voorziening anders dan in het kader van de Wet maatschappelijke ondersteuning 2015;
- d) bijdrage in de kosten: bijdrage als bedoeld in artikel 2.1.4, eerste lid, van de wet;
- e) gesprek: gesprek in het kader van het onderzoek als bedoeld in artikel 2.3.2, eerste lid, van de wet;
- f) hulpvraag: behoefte aan maatschappelijke ondersteuning als bedoeld in artikel 2.3.2, eerste lid, van de wet;
- g) melding: melding aan het college als bedoeld in artikel 2.3.2, eerste lid, van de Wet;

- h) mantelzorg: de hulp ten behoeve van zelfredzaamheid, participatie, beschermd wonen, opvang, jeugdhulp, het opvoeden en opgroeien van jeugdigen en zorg en overige diensten als bedoeld in de Zorgverzekeringswet, die rechtstreeks voortvloeit uit een tussen personen bestaande sociale relatie en die niet wordt verleend in het kader van een hulpverlenend beroep (artikel 1.1.1 Wmo 2015). De bijdrage van een mantelzorger jonger dan 18 jaar zal niet worden meegewogen bij het vaststellen van de zorgindicatie.
- i) persoonlijk plan: plan waarin de cliënt de omstandigheden, bedoeld in artikel 2.3.2 lid 2 van de wet, beschrijft en aangeeft welke maatschappelijke ondersteuning naar zijn mening het meest is aangewezen;
- j) pgb: persoonsgebonden budget als bedoel in artikel 1.1.1 van de wet;
- k) voorliggende voorziening: al hetgeen tegemoetkomt aan de hulpvraag, al dan niet wettelijk, en voorgaat op een verstrekking van een maatwerkvoorziening;
- l) uitvoeringsbesluit: Uitvoeringsbesluit Wmo 2015;
- m) wet: Wet maatschappelijke ondersteuning 2015.

Hoofdstuk 2 Procedure melding, onderzoek en aanvraag

Artikel 2 Melding hulpvraag

1. Een hulpvraag kan door of namens een cliënt bij het college worden gemeld.
2. Het college bevestigt de ontvangst van de melding en maakt zo spoedig mogelijk een afspraak voor een gesprek.
3. In spoedeisende gevallen als bedoeld in artikel 2.3.3 van de wet treft het college na de melding onverwijld een tijdelijke maatwerkvoorziening in afwachting van de uitkomst van het onderzoek.

Het college kan nadere regels stellen met betrekking tot de melding van de hulpvraag en spoedeisende gevallen

Artikel 3 Cliëntondersteuning

1. Het college zorgt ervoor dat ingezetenen een beroep kunnen doen op kosteloze en onafhankelijke cliëntondersteuning, waarbij het belang van de cliënt uitgangspunt is.
2. Het college wijst de cliënt en zijn mantelzorger voorafgaande aan het onderzoek, bedoeld in artikel 2.3.2, eerste lid, van de wet, op de mogelijkheid gebruik te maken van kosteloze onafhankelijke cliëntondersteuning.
3. Het college kan nadere regels stellen met betrekking tot cliëntondersteuning.

Artikel 4 Persoonlijk plan



1. Het college informeert de cliënt over de mogelijkheid tot het indienen van een persoonlijk plan en stelt hem gedurende zeven dagen na de melding in de gelegenheid het plan te overhandigen.
2. Het college betreft het persoonlijk plan bij het onderzoek als bedoeld in artikel 7, tweede lid.

Artikel 5 Informatie en identificatie

1. De cliënt dan wel diens vertegenwoordiger verschafft het college de gegevens en bescheiden die voor het onderzoek nodig zijn en waarover hij redelijkerwijs de beschikking kan krijgen.
2. Bij het onderzoek, bedoeld in artikel 7, kan het college de identiteit van de client vaststellen aan de hand van een document als bedoeld in artikel 1 van de Wet op de identificatieplicht.

Artikel 6 Geen (verder) onderzoek

1. Als de cliënt tijdens het onderzoek te kennen geeft dat hij met de reeds aangereikte mogelijkheden zelf in een oplossing kan voorzien of geen aanvraag voor een maatwerkvoorziening zal doen, kan het onderzoek als afgerond worden beschouwd.
2. Als de hulpvraag en de situatie van de cliënt genoegzaam bekend zijn bij de gemeente, kan het college na instemming van de cliënt afzien van een gesprek.

Artikel 7 Onderzoek

1. Een gesprek met de cliënt, zijn vertegenwoordiger, voor zover mogelijk zijn mantelzorger en voor zover nodig zijn familie maakt deel uit van het onderzoek.
2. Het college stelt in dit gesprek, in samenspraak met de cliënt of diens vertegenwoordiging, het gewenste resultaat van het verzoek om maatschappelijke ondersteuning als bedoeld in artikel 1.1.1 van de wet vast.
3. Tijdens het gesprek wordt aan de cliënt dan wel diens vertegenwoordiger in begrijpelijke bewoordingen medegedeeld welke mogelijkheden bestaan om te kiezen voor een persoonsgebonden budget en wat de gevolgen van die keuze zijn.
4. Het college wijst de cliënt dan wel zijn vertegenwoordiger op de mogelijkheid om een aanvraag als bedoeld in artikel 8 in te dienen.
5. Het college verstrekt de cliënt dan wel diens vertegenwoordiger een schriftelijke weergave van de uitkomsten van het onderzoek, waaronder een verslag van het gesprek als bedoeld in het eerste lid. Opmerkingen of latere aanvullingen van de cliënt worden in het onderzoek meegenomen.

Artikel 7a Deskundigenadvies

1. Het college kan in het kader van het onderzoek en/of aanvraag om deskundigenadvies vragen als:

- a. het onduidelijk is of en zo ja, welke beperkingen de cliënt ondervindt en wat de prognose daarvan is;
- b. het college dat om een andere reden gewenst vindt.

Artikel 8 Aanvraag

1. Een aanvraag voor een maatwerkvoorziening kan pas worden gedaan nadat het onderzoek is uitgevoerd, tenzij het onderzoek niet is uitgevoerd binnen zes weken na de ontvangst van de melding.
2. Een aanvraag voor een maatwerkvoorziening kan door of namens een cliënt uitsluitend schriftelijk bij het college worden ingediend.
3. Een ondertekend verslag van het gesprek kan worden beschouwd als een aanvraagformulier.
4. Uit een aanvraag voor een persoonsgebonden budget blijkt in elk geval:
 - a. wat de te treffen maatwerkvoorziening en het beoogde resultaat is;
 - b. hoe de ondersteuning wordt uitgevoerd en door wie;
 - c. wat de kwalificaties van de uitvoerder zijn en;
 - d. waarom de cliënt een persoonsgebonden budget wilt.
5. Een aanvraag voor beschermd wonen dient te worden gedaan bij centrumgemeente Oss.

Artikel 9 Beschikking

1. In de beschikking tot verstrekking van een maatwerkvoorziening, wordt aangegeven of deze als voorziening in natura of als persoonsgebonden budget wordt verstrekt.
2. Bij het verstrekken van een maatwerkvoorziening in natura vermeldt de beschikking in ieder geval:
 - a. welke maatwerkvoorziening verstrekt wordt en wat het beoogde resultaat daarvan is;
 - b. de ingangsdatum en duur van de verstrekking;
 - c. of een bijdrage in de kosten verschuldigd is;
 - d. welke andere oplossingen en/of voorzieningen relevant zijn of kunnen zijn.
3. Bij het verstrekken van een maatwerkvoorziening in de vorm van persoonsgebonden budget vermeldt de beschikking in ieder geval:
 - a. aan welk resultaat het persoonsgebonden budget moet worden besteed;



- b. welke kwaliteitseisen gelden voor de besteding van het persoonsgebonden budget;
 - c. wat de hoogte van het persoonsgebonden budget is en hoe dit tot stand is gekomen;
 - d. wat de duur is van de verstrekking waarop het persoonsgebonden budget ziet;
 - e. de wijze van verantwoording van de besteding van het persoonsgebonden budget;
 - f. of een bijdrage in de kosten verschuldigd is;
 - g. welke andere oplossingen en/of voorzieningen relevant zijn of kunnen zijn.
4. Het college kan nadere regels stellen met betrekking tot de beschikking.

Hoofdstuk 3 Algemene voorziening

Artikel 10 Algemene voorziening

1. Het college kan nadere regels stellen met betrekking tot algemene voorzieningen.

Hoofdstuk 4 Maatwerkvoorziening

Artikel 11 Criteria voor maatwerkvoorziening

1. Een cliënt komt in aanmerking voor een maatwerkvoorziening:
- a. ter compensatie van de beperkingen in de zelfredzaamheid of participatie die de cliënt ondervindt, voor zover de cliënt deze beperkingen naar het oordeel van het college niet kan verminderen of wegnemen
 - i. op eigen kracht en/of;
 - ii. met gebruikelijke hulp en/of;
 - iii. met mantelzorg en/of;
 - iv. met hulp van andere personen uit zijn sociale netwerk en/of;
 - v. met gebruikmaking van algemeen gebruikelijke voorzieningen en/of;
 - vi. met gebruikmaking van algemene voorzieningen.

De maatwerkvoorziening levert, rekening houdend met de uitkomsten van het in het voorgaande hoofdstuk bedoelde onderzoek, een passende bijdrage aan het realiseren van een situatie waarin de cliënt in staat wordt gesteld tot zelfredzaamheid of participatie en zo lang mogelijk in de eigen leefomgeving kan blijven, of

- b. ter compensatie van de problemen bij het zich handhaven in de samenleving van de cliënt met psychische of psychosociale problemen en de cliënt de thuissituatie heeft verlaten, al dan niet in verband met risico's voor zijn veiligheid als gevolg van huiselijk geweld, voor zover de cliënt deze problemen naar het oordeel van het college niet kan verminderen of wegnemen
 - i. op eigen kracht en/of;

- ii. met gebruikelijke hulp en/of;
- iii. met mantelzorg en/of;
- iv. met hulp van andere personen uit zijn sociale netwerk en/of;
- v. met gebruikmaking van algemene voorzieningen.

De maatwerkvoorziening levert, rekening houdend met de uitkomsten van het in het voorgaande hoofdstuk bedoelde onderzoek, een passende bijdrage aan het realiseren van een situatie waarin de cliënt in staat wordt gesteld tot zelfredzaamheid of participatie en zo lang mogelijk in de eigen leefomgeving kan blijven, of

2. Voor alle maatwerkvoorzieningen geldt bovendien dat:
 - a. deze, naar objectieve maatstaven gemeten, als de goedkoopst adequate voorziening kan worden aangemerkt;
 - b. deze in overwegende mate op het individu moet zijn gericht.
3. Ten aanzien van een maatwerkvoorziening met betrekking tot zelfredzaamheid en participatie geldt dat een cliënt alleen voor een maatwerkvoorziening in aanmerking komt als de noodzaak tot ondersteuning:
 - a. voor de cliënt redelijkerwijs niet vermijdbaar was, en
 - b. voorzienbaar was, maar van de cliënt redelijkerwijs niet verwacht kon worden maatregelen te hebben getroffen die de hulpvraag overbodig had gemaakt.
4. Als een maatwerkvoorziening noodzakelijk is ter vervanging van een eerder door het college verstrekte voorziening, wordt deze slechts verstrekt als de eerder verstrekte voorziening technisch is afgeschreven. Tenzij:
 - a. de eerder verstrekte voorziening verloren is gegaan als gevolg van omstandigheden die niet aan de cliënt zijn toe te rekenen;
 - b. de cliënt geheel of gedeeltelijk tegemoet komt in de veroorzaakte kosten, of
 - c. de eerder verstrekte voorziening niet langer een oplossing biedt voor de behoefte van de cliënt aan maatschappelijke ondersteuning.

Artikel 12 Aanvullende criteria persoonsgebonden budget

1. Bij het vaststellen van de hoogte van het persoonsgebonden budget worden de volgende criteria gehanteerd:
 - a. De hoogte van het persoonsgebonden budget wordt bepaald aan de hand van en tot het maximum van de kostprijs van de in de situatie van de cliënt goedkoopst adequate voorziening in natura en is toereikend voor de aanschaf daarvan.



- b. Voor zover dit geen onderdeel is van het persoonsgebonden budget kan het bedrag worden aangevuld met een vergoeding voor onderhoud en verzekering.
 - c. De hoogte van het persoonsgebonden budget voor diensten is afgeleid van de tarieven waarvoor het college deze diensten heeft gecontracteerd.
 - d. Bij het vaststellen van de hoogte van het persoonsgebonden budget wordt uitgegaan van een gedifferentieerde tariefstelling voor inkoop via een pgb bij erkende zorginstellingen, een zelfstandige zonder personeel (ZZP) of eenmansbedrijf en niet-professionals. Daarbij gelden de volgende uitgangspunten:
 - i. Een budgethouder die een zorgorganisatie inschakelt met medewerkers in loondienst met een voor de sector toepasselijk cao, kan het maximum (100%) pgb-tarief ontvangen.
 - ii. Inschakeling van een zzp'er of zorgorganisatie die arbeidsvoorwaarden met lagere loonschalen hanteert, leidt als gevolg van aannemelijke minderkosten, tot een verlaging van het maximum pgb-tarief met 15%.
 - iii. De hoogte van het pgb voor informele hulp is bij het bestaan van een dienstbetrekking gelijk aan de hoogste periodiek voor de benodigde hulp in de desbetreffende CAO, vermeerderd met de vakantiebijslag en tegenwaarde van de verlofuren.
 - e. Het college kan de hoogte van het pgb als bedoeld in a t/m c vaststellen op basis van een door de cliënt aan te leveren offerte.
 - f. In het persoonsgebonden budget is geen ruimte voor een vrij besteedbaar bedrag.
2. Het pgb moet besteed worden aan Wmo-ondersteuning en mag bijvoorbeeld niet besteed worden aan:
- a. kosten van bemiddeling, tussenpersonen of belangenbehartigers, tenzij het de kosten van arbeidsbemiddeling betreft door een bemiddelingsbureau met een Per Saldo Keurmerk;
 - b. administratiekosten;
 - c. de bijdrage in de kosten, zoals bedoeld in artikel 17;
 - d. feestdagen- of andere eenmalige uitkeringen.
3. Aan het persoonsgebonden budget zijn de volgende verplichtingen en voorwaarden verbonden:
- a. de budgethouder maakt met de hulpverlener of aanbieder in een schriftelijke

overeenkomst tenminste afspraken over het resultaat van de maatschappelijke ondersteuning, de kwaliteit en de wijze van declareren.

- b. als uit de gegevens van de SVB blijkt dat binnen een half jaar geen besteding heeft plaatsgevonden, kan in overleg met de cliënt beëindiging of omzetting naar hulp in natura plaatsvinden.
 - c. een persoonsgebonden budget voor het sociaal netwerk moet in ieder geval beperkt blijven tot die gevallen waarin het de gebruikelijke hulp overstijgt en dit aantoonbaar tot betere en effectievere ondersteuning leidt en aantoonbaar doelmatiger is.
4. Het college onderzoekt uit het oogpunt van kwaliteit van de geleverde zorg, al dan niet steekproefsgewijs, de bestedingen van persoonsgebonden budgetten.
 5. Het college kan in de nadere regels eisen stellen met betrekking tot de verstrekking, uitsluitingsgronden, de hoogte, uitbetaling, besteding, kwaliteitseisen en verantwoording van de met het persoonsgebonden budget aan te schaffen maatwerkvoorziening.
 6. Het pgb moet in ieder geval toereikend zijn om maatschappelijke ondersteuning in te kunnen kopen die voldoet aan de kwaliteitseisen zoals bedoeld in de wet en die in redelijkheid geschikt is voor het doel waarvoor het pgb wordt toegekend.

Artikel 13 Geen aanspraak

Geen maatwerkvoorziening wordt verstrekt :

1. voor zover met betrekking tot de problematiek die in het gegeven geval aanleiding geeft voor de noodzaak tot ondersteuning, een voorziening op grond van een andere wettelijke bepaling bestaat;
2. indien de cliënt geen ingezetene is van de gemeente Maashorst voor wat betreft artikel 11 lid 1 sub a;
3. voor zover de cliënt op eigen kracht, met gebruikelijke hulp, met mantelzorg of met hulp van andere personen uit zijn sociale netwerk de beperkingen kan wegnemen;
4. voor zover de cliënt met gebruikmaking van algemene voorzieningen de beperkingen kan wegnemen;
5. indien de voorziening voor een cliënt algemeen gebruikelijk is;
6. voor zover er aan de zijde van de cliënt geen sprake is van aantoonbare meerkosten in vergelijking met de situatie voorafgaand aan het optreden van de beperkingen in de zelfredzaamheid of participatie;
7. indien het een voorziening betreft die de cliënt vóór het verstrekken van de beschikking zoals bedoeld in artikel 9 Verordening heeft gerealiseerd of geaccepteerd, tenzij het college daarvoor schriftelijk toestemming heeft verleend of de noodzaak van de voorziening achteraf nog kan worden vastgesteld;



8. voor zover de aanvraag betrekking heeft op een voorziening die aan cliënt al eerder is verstrekt in het kader van enige wettelijke bepaling of regeling en de normale afschrijvingstermijn van de voorziening nog niet verstreken is, tenzij de verstrekte voorziening niet meer voldoet aan de kwaliteitseisen zoals omschreven in artikel 18 van deze verordening, of tenzij de eerder vergoede of verstrekte voorziening verloren is gegaan als gevolg van omstandigheden die niet aan de cliënt zijn toe te rekenen, of tenzij cliënt geheel of gedeeltelijk tegemoetkomt in de veroorzaakte kosten;
9. voor zover de beperkingen en/of problemen voortvloeien uit de aard van de in de woning gebruikte materialen;
10. voor zover een woonvoorziening betrekking heeft op een hoger niveau dan het uitrustingsniveau voor sociale woningbouw;
11. ten behoeve van een woningaanpassing in hotels/pensions, trekkerswoonwagens, tweede woningen, vakantie- en recreatiewoningen, ADL-clusterwoningen en gehuurde kamers;
12. voor zover het voorzieningen in gemeenschappelijke ruimten betreft;
13. indien de noodzaak het gevolg is van een verhuizing waarvoor geen aanleiding bestaat op grond van beperkingen bij de zelfredzaamheid of participatie en er geen belangrijke reden voor verhuizing aanwezig is;
14. indien de cliënt niet is verhuisd naar de voor zijn of haar beperkingen op dat moment meest geschikte woning, tenzij daarvoor vooraf schriftelijk toestemming is verleend door het college;
15. indien de cliënt verhuisd is vanuit of naar een woonruimte die niet geschikt is het gehele jaar door bewoond te worden;
16. indien de cliënt aanspraak heeft op verblijf en daarmee samenhangende zorg in een instelling op grond van de Zorgverzekeringswet, de Wet langdurige zorg of de Jeugdwet, dan wel er redenen zijn om aan te nemen dat de cliënt daarop aanspraak kan doen gelden en weigert mee te werken aan het verkrijgen van een besluit dienaangaande.

Artikel 14 Voorkoming en bestrijding ten onrechte ontvangen maatwerkvoorzieningen en misbruik of oneigenlijk gebruik van de Wmo 2015

1. Het college informeert cliënten of hun vertegenwoordiger in begrijpelijke bewoordingen over de rechten en plichten die aan het ontvangen van een maatwerkvoorziening zijn verbonden en over de mogelijke gevolgen van misbruik en oneigenlijk gebruik van de wet.
2. Onverminderd artikel 2.3.8 van de wet doet een cliënt aan het college op verzoek of onverwijld uit eigen beweging mededeling van alle feiten en omstandigheden, waarvan hem redelijkerwijs duidelijk moet zijn dat deze aanleiding kunnen zijn tot heroverweging van een beslissing als bedoeld in artikel 2.3.5 of 2.3.6 van de wet.
3. Onverminderd artikel 2.3.10 van de wet kan het college een beslissing als bedoeld in artikel 2.3.5 of 2.3.6 van de wet herzien dan wel intrekken als het college vaststelt dat:

- a. de cliënt onjuiste of onvolledige gegevens heeft verstrekt en de verstrekking van juiste of volledige gegevens tot een andere beslissing zou hebben geleid;
 - b. de cliënt niet langer op de maatwerkvoorziening is aangewezen;
 - c. de maatwerkvoorziening niet meer toereikend is te achten;
 - d. de cliënt langer dan 1 maand verblijft in een instelling als bedoeld in de Wet langdurige zorg of de Zorgverzekeringswet;
 - e. de cliënt niet voldoet aan de aan de maatwerkvoorziening verbonden voorwaarden, of
 - f. de cliënt de maatwerkvoorziening niet of voor een ander doel gebruikt.
4. Een beslissing tot verlening van een pgb kan worden ingetrokken als blijkt dat het pgb binnen een redelijke termijn doch uiterlijk zes maanden na uitbetaling niet is aangewend voor de bekostiging van de voorziening waarvoor de verlening heeft plaatsgevonden.
 5. Als het college een beslissing op grond van het tweede lid, onder a, heeft ingetrokken en de verstrekking van de onjuiste of onvolledige gegevens door de cliënt opzettelijk heeft plaatsgevonden, kan het college van de cliënt en degene die daaraan opzettelijk zijn medewerking heeft verleend, geheel of gedeeltelijk de geldswaarde vorderen van de ten onrechte genoten maatwerkvoorziening zoals ten onrechte genoten pgb.
 6. Ingeval het recht op een in eigendom verstrekte voorziening is ingetrokken, kan deze voorziening worden teruggevorderd.
 7. Ingeval het recht op een in bruikleen verstrekte voorziening is ingetrokken, kan deze voorziening worden teruggevorderd.
 8. De wijze waarop de terugvordering wordt geëffectueerd kan plaatsvinden door middel van verrekening.

Artikel 15 Opschorting betaling uit het pgb

1. Het college kan de Sociale Verzekeringsbank gemotiveerd verzoeken te beslissen tot een gehele of gedeeltelijke opschorting voor ten hoogste dertien weken van betalingen uit het pgb als er ten aanzien van een cliënt een ernstig vermoeden is gerezen dat er sprake is van een omstandigheid als bedoeld in artikel 2.3.10, eerste lid, onder a, d of e, van de wet.
2. Het college kan de Sociale Verzekeringsbank gemotiveerd verzoeken te beslissen tot opschorting van betalingen uit het pgb voor de duur van de opname als sprake is van een omstandigheid als bedoeld in artikel 14, derde lid, onder d.
3. Het college stelt de pgb-houder schriftelijk op de hoogte van het verzoek op grond van het eerste en tweede lid.



Artikel 16 Onderzoek naar kwaliteit en recht- en doelmatigheid maatwerkvoorzieningen

Het college onderzoekt periodiek, al dan niet steekproefsgewijs, het gebruik van maatwerkvoorzieningen met het oog op de beoordeling van de kwaliteit en recht- en doelmatigheid daarvan.

Hoofdstuk 5 Bijdrage in de kosten

Artikel 17 Bijdrage in de kosten

1. Een cliënt is een bijdrage in de kosten verschuldigd voor een maatwerkvoorziening, zolang hij van de maatwerkvoorziening gebruik maakt of gedurende de periode waarvoor het pgb wordt verstrekt.
2. Het college kan bepalen dat een cliënt een bijdrage in de kosten verschuldigd is voor het gebruik van een algemene voorziening als bedoeld in artikel 1.1.1 van de wet, niet zijnde cliëntondersteuning.
3. Indien een maatwerkvoorziening wordt verstrekt ten behoeve van een woningaanpassing voor een minderjarige cliënt is de bijdrage in de kosten verschuldigd door:
 - a. de onderhoudsplichtige ouders, daaronder begrepen degene tegen wie een op artikel 394 van Boek 1 van het Burgerlijk Wetboek gegrond verzoek is toegewezen, en
 - b. degene die anders dan als ouder samen met de ouder het gezag uitoefent over een cliënt.
4. De kostprijs van een maatwerkvoorziening in natura is gelijk aan de kosten die het college voor de desbetreffende maatwerkvoorziening zelf maakt.
5. De kostprijs voor een persoonsgebonden budget voor een maatwerkvoorziening wordt bepaald op grond van artikel 12 lid 1 van de verordening.
6. De kostprijs van de maatwerkvoorziening die in eigendom wordt verstrekt wordt opgegeven bij het CAK.
7. In afwijking van het zevende lid kan het college nadere regels vaststellen welke kostprijs voor de maatwerkvoorzieningen wordt doorgegeven aan het CAK.
8. In de gevallen, bedoeld in artikel 2.1.4 lid 7 van de wet, worden de bijdragen in de kosten voor een maatwerkvoorziening door het CAK vastgesteld en geïnd.
9. De hoogte van de bijdrage voor een algemene voorziening wordt bepaald aan de hand van en tot maximaal de kostprijs van de voorziening.
10. De bijdrage voor maatschappelijke opvang wordt geïnd door de aanbieder die de opvang biedt.
- 11.

- a. In afwijking van artikel 2.1.4a vierde lid van de wet, bedraagt de hoogte van de eigen bijdrage voor de maatwerkvoorziening Kleinschalig Collectief Vervoer (GR-KCV Regiotaxi) € 0,24 per kilometer en een éénmalige bijdrage van € 1,10 per rit als opstaptarief.
- b. De onder sub a vermelde bedragen zijn uitgedrukt in het prijspeil van 2023 en kunnen ieder opvolgend jaar gewijzigd worden aan de hand van ontwikkelingen ten aanzien van de gehanteerde prijsindex (NEA/CPI index) vervoerstarieven en reizigersvolume.
- c. Als toepassing is gegeven aan sub b, draagt het college zorg voor de kenbaarheid van de laatstelijk in de plaats gestelde bedragen.

Hoofdstuk 6 Kwaliteit en inspraak

Artikel 18 Kwaliteitseisen maatschappelijke ondersteuning

1. Aanbieders zijn verantwoordelijk voor een goede kwaliteit van voorzieningen, eisen met betrekking tot de deskundigheid van beroepskrachten daaronder begrepen. Dat betekent dat de voorziening:
 - a. veilig, doeltreffend, doelmatig en cliëntgericht wordt gerealiseerd;
 - b. is afgestemd op de persoonlijke situatie en behoeften van de cliënt en zijn omgeving;
 - c. is afgestemd op andere vormen van ondersteuning en zorg, waaronder informele zorg;
 - d. geleverd wordt door beroepskrachten die voldoen aan de professionele standaard;
 - e. wordt geleverd door personen die beschikken over de competenties en vaardigheden die nodig zijn om de gevraagde dienstverlening uit te voeren;
 - f. beantwoordt aan de stand van wetenschap en praktijk voor zover dit noodzakelijk/gebruikelijk is in de kring van beroepsgenoten en voortvloeiend uit de professionele standaard;
 - g. voldoet aan alle kwaliteitseisen die voortvloeien uit de van toepassing zijnde wet- en regelgeving en de organisatie dit ook controleerbaar maakt voor de gemeente.
2. Het college neemt in de contracten en afspraken met aanbieders op aan welke kwaliteitseisen de maatschappelijke ondersteuning moet voldoen. Hierbij sluit het college zoveel als mogelijk aan bij artikel 3.1 van de wet en de kwaliteits- en deskundigheidseisen die in de desbetreffende branche gelden.
3. Het college kan aanvullend op lid 1 nadere regels vaststellen met betrekking tot de kwaliteit van de maatschappelijke ondersteuning.
4. Onverminderd andere handhavingsbevoegdheden ziet het college toe op de naleving van deze eisen door periodieke overleggen met de aanbieders, een jaarlijks cliëntveringsonderzoek, en het zo nodig in overleg met de cliënt ter plaatse controleren van de geleverde voorzieningen.

Artikel 19 Verhouding prijs en kwaliteit levering voorziening door derden



1. Ter waarborging van een goede verhouding tussen de prijs voor de levering van een dienst door een derde als bedoeld in artikel 2.6.4 van de wet en de eisen die gesteld worden aan de kwaliteit van de dienst stelt het college vast:
 - a. een vaste prijs, die geldt voor een inschrijving als bedoeld in de Aanbestedingswet 2012 en het aangaan overeenkomst met derde; of
 - b. een reële prijs die geldt als ondergrens voor:
 - i. een inschrijving en het aangaan van een overeenkomst met een derde, en
 - ii. de vaste prijs, bedoeld als in onderdeel a
2. Het college stelt de prijzen bedoeld als in het eerste lid, vast
 - a. overeenkomstig de eisen aan de kwaliteit van die dienst, waaronder de eisen aan de deskundigheid van de beroepskracht, bedoeld in artikel 2.1.2, tweede lid, onderdeel c, van de wet, en
 - b. rekening houdend met de continuïteit in de hulpverlening, bedoeld in artikel 2.6.5, tweede lid, van de wet, tussen degenen aan wie de dienst wordt verstrekt en de betrokken hulpverleners.
3. Het college baseert de vaste prijs of de reële prijs op de volgende kostprijselementen:
 - a. de kosten van de beroepskracht;
 - b. redelijke overheadkosten;
 - c. kosten voor niet productieve uren van de beroepskrachten als gevolg van verlof, ziekte, scholing, werkoverleg;
 - d. reis- en opleidingskosten;
 - e. indexactie van de reële prijs voor het leveren van een dienst;
 - f. overige kosten als gevolg van door de gemeente gestelde verplichtingen voor aanbieders, waaronder rapportageverplichtingen en administratieve verplichtingen.
4. Het college kan in de nadere regels vastleggen dat het eerste lid, onderdeel b, buiten beschouwing gelaten wordt, indien bij de inschrijving aan de derde de eis wordt gesteld een prijs voor de dienst te hanteren die gebaseerd is op hetgeen gesteld is in het tweede en derde lid. Daarover legt het college verantwoording af aan de gemeenteraad.
5. Het college bepaalt met welke derde als bedoeld in het eerste lid hij een overeenkomst aangaat.

Artikel 20 Meldingsregeling calamiteiten en geweld

1. Het college treft een regeling voor het melden van calamiteiten en geweldsincidenten bij de levering van een voorziening door een aanbieder en wijst een toezichthoudend ambtenaar aan.

2. Aanbieders melden iedere calamiteit en ieder geweldsincident dat zich heeft voorgedaan bij de levering van een voorziening onverwijld aan de toezichthoudend ambtenaar van GGD Hart van Brabant.
3. De toezichthoudend ambtenaar van GGD Hart van Brabant, bedoeld in artikel 6.1, van de wet, doet onderzoek naar de calamiteiten en geweldsincidenten en adviseert het college over het voorkomen van verdere calamiteiten en het bestrijden van geweld.
4. Het college kan bij nadere regels bepalen welke verdere eisen gelden voor het melden van calamiteiten en geweld bij de levering van een voorziening.

Artikel 21 Klachtregeling

1. Aanbieders stellen een regeling vast voor de afhandeling van klachten van cliënten ten aanzien van maatwerkvoorzieningen.
2. Onverminderd andere handhavingsbevoegdheden ziet het college toe op de naleving van de klachtregelingen van aanbieders door periodieke overleggen met de aanbieders, en een jaarlijks cliëntervaringsonderzoek.

Artikel 22 Medezeggenschap bij aanbieders van maatschappelijke ondersteuning

1. Aanbieders dienen te beschikken over een regeling voor de medezeggenschap van cliënten over voorgenomen besluiten van de aanbieder die voor de gebruikers van belang zijn ten aanzien van maatwerkvoorzieningen.
2. Onverminderd andere handhavingsbevoegdheden ziet het college toe op de naleving van deze eisen door periodieke overleggen met de aanbieders en een jaarlijks cliëntervaringsonderzoek.

Artikel 23 Betrekken van ingezetenen bij het beleid

1. Het college betreft ingezetenen van de gemeente, waaronder in ieder geval cliënten of hun vertegenwoordigers, bij de voorbereiding van het beleid betreffende maatschappelijke ondersteuning, overeenkomstig de krachtens artikel 150 van de Gemeentewet gestelde regels met betrekking tot de wijze waarop inspraak wordt verleend.
2. Het college stelt ingezetenen vroegtijdig in de gelegenheid voorstellen voor het beleid betreffende maatschappelijke ondersteuning te doen, advies uit te brengen bij de besluitvorming over verordeningen en beleidsvoorstellen betreffende maatschappelijke ondersteuning, en voorziet hen van ondersteuning om hun rol effectief te kunnen vervullen.
3. Het college zorgt ervoor dat ingezetenen kunnen deelnemen aan periodiek overleg, waarbij zij onderwerpen voor de agenda kunnen aanmelden, en dat zij worden voorzien van de voor een adequate deelname aan het overleg benodigde informatie en ondersteuning.
4. Het college stelt nadere regels vast ter uitvoering van het tweede en derde lid.



Hoofdstuk 7 Mantelzorgwaardering

Artikel 24 Jaarlijkse waardering mantelzorgers

1. Het college stelt bij nadere regels vast waaruit de jaarlijkse blijk van waardering voor mantelzorgers van cliënten in de gemeente bestaat.

Hoofdstuk 8 Slotbepalingen

Artikel 25 Evaluatie

Het door het college gevoerde beleid wordt een jaar na vaststelling geëvalueerd, maar uiterlijk in 2025.

Artikel 26 Intrekking oude verordening

1. De Verordening maatschappelijk ondersteuning gemeente Maashorst 2023 wordt bij de inwerkingtreding van deze Verordening ingetrokken.
2. Aanvragen die zijn ingediend onder de Verordening maatschappelijk ondersteuning 2023 en waarop nog niet is beslist bij het in werking treden van deze verordening, worden afgehandeld krachtens die verordening.
3. Op bezwaarschriften tegen een besluit op grond van de Verordening maatschappelijk ondersteuning 2023, wordt beslist met inachtneming van die verordening.

Artikel 27 Inwerkingtreding en citeertitel

1. Deze verordening treedt in werking op 1 januari 2024
2. Deze verordening wordt aangehaald als: Verordening maatschappelijke ondersteuning gemeente Maashorst 2024.

Vastgesteld in de openbare vergadering van 14 d e c e m b e r 2023

De raad voornoemd,
de griffier,

de voorzitter,

mr. N.E. Gradisen

M.J.D. Donders-de Leest (wnd.)

Verordening maatschappelijke ondersteuning gemeente Maashorst

De raad van de gemeente Maashorst;

gelezen het voorstel van het college van burgemeester en wethouders 30 mei 2023;

gelet op de Wet maatschappelijke ondersteuning 2015;

b e s l u i t

Vast te stellen de

Verordening maatschappelijke ondersteuning gemeente Maashorst per 1 augustus 2023

Hoofdstuk 1 Begrippen

Artikel 1 Begripsbepalingen

In deze verordening en de daarop berustende bepalingen wordt verstaan onder:

- a) algemeen gebruikelijke voorziening: voorziening die niet speciaal is bedoeld voor personen met een beperking en die algemeen verkrijgbaar is en niet of niet veel duurder is dan vergelijkbare voorzieningen;
- b) algemene voorziening: aanbod van diensten of activiteiten dat, zonder voorafgaand (uitvoerig) onderzoek naar de behoeften, persoonskenmerken en mogelijkheden van de gebruikers, toegankelijk is en dat is gericht op maatschappelijke ondersteuning, als bedoeld in artikel 1.1.1, eerste lid, van de wet.;
- c) andere voorziening: voorziening anders dan in het kader van de Wet maatschappelijke ondersteuning 2015;
- d) bijdrage in de kosten: bijdrage als bedoeld in artikel 2.1.4, eerste lid, van de wet;
- e) gesprek: gesprek in het kader van het onderzoek als bedoeld in artikel 2.3.2, eerste lid, van de wet;
- f) hulpvraag: behoefte aan maatschappelijke ondersteuning als bedoeld in artikel 2.3.2, eerste lid, van de wet;
- g) melding: melding aan het college als bedoeld in artikel 2.3.2, eerste lid, van de Wet;
- h) mantelzorg: de hulp ten behoeve van zelfredzaamheid, participatie, beschermd wonen, opvang, jeugdhulp, het opvoeden en opgroeien van jeugdigen en zorg en overige diensten als bedoeld in de Zorgverzekeringswet, die rechtstreeks voortvloeit uit een tussen personen bestaande sociale relatie en die niet wordt verleend in het kader van een hulpverlenend beroep (artikel 1.1.1 Wmo 2015). De bijdrage van een mantelzorger jonger dan 18 jaar zal niet worden meegewogen bij het vaststellen van de zorgindicatie.
- i) persoonlijk plan: plan waarin de cliënt de omstandigheden, bedoeld in artikel 2.3.2 lid 2 van de wet, beschrijft en aangeeft welke maatschappelijke ondersteuning naar zijn mening het meest is aangewezen;
- j) pgb: persoonsgebonden budget als bedoel in artikel 1.1.1 van de wet;
- k) voorliggende voorziening: al hetgeen tegemoetkomt aan de hulpvraag, al dan niet wettelijk, en voorgaat op een verstrekking van een maatwerkvoorziening;
- l) uitvoeringsbesluit: Uitvoeringsbesluit Wmo 2015;
- m) wet: Wet maatschappelijke ondersteuning 2015.

Hoofdstuk 2 Procedure melding, onderzoek en aanvraag

Artikel 2 Melding hulpvraag

1. Een hulpvraag kan door of namens een cliënt bij het college worden gemeld.
2. Het college bevestigt de ontvangst van de melding en maakt zo spoedig mogelijk een afspraak voor een gesprek.
3. In spoedeisende gevallen als bedoeld in artikel 2.3.3 van de wet treft het college na de melding onverwijld een tijdelijke maatwerkvoorziening in afwachting van de uitkomst van het onderzoek.

Het college kan nadere regels stellen met betrekking tot de melding van de hulpvraag en spoedeisende gevallen

Artikel 3 Cliëntondersteuning

1. Het college zorgt ervoor dat ingezetenen een beroep kunnen doen op kosteloze en onafhankelijke cliëntondersteuning, waarbij het belang van de cliënt uitgangspunt is.
2. Het college wijst de cliënt en zijn mantelzorger voorafgaande aan het onderzoek, bedoeld in artikel 2.3.2, eerste lid, van de wet, op de mogelijkheid gebruik te maken van kosteloze onafhankelijke cliëntondersteuning.
3. Het college kan nadere regels stellen met betrekking tot cliëntondersteuning.

Artikel 4 Persoonlijk plan

1. Het college informeert de cliënt over de mogelijkheid tot het indienen van een persoonlijk plan en stelt hem gedurende zeven dagen na de melding in de gelegenheid het plan te overhandigen.
2. Het college betreft het persoonlijk plan bij het onderzoek als bedoeld in artikel 7, tweede lid.

Artikel 5 Informatie en identificatie

1. De cliënt dan wel diens vertegenwoordiger verschaft het college de gegevens en bescheiden die voor het onderzoek nodig zijn en waarover hij redelijkerwijs de beschikking kan krijgen.
2. Bij het onderzoek, bedoeld in artikel 7, kan het college de identiteit van de cliënt vaststellen aan de hand van een document als bedoeld in artikel 1 van de Wet op de identificatieplicht.

Artikel 6 Geen (verder) onderzoek

1. Als de cliënt tijdens het onderzoek te kennen geeft dat hij met de reeds aangereikte mogelijkheden zelf in een oplossing kan voorzien of geen aanvraag voor een maatwerkvoorziening zal doen, kan het onderzoek als afgerond worden beschouwd.
2. Als de hulpvraag en de situatie van de cliënt genoegzaam bekend zijn bij de gemeente, kan het college na instemming van de cliënt afzien van een gesprek.

Artikel 7 Onderzoek

1. Een gesprek met de cliënt, zijn vertegenwoordiger, voor zover mogelijk zijn mantelzorger en voor zover nodig zijn familie maakt deel uit van het onderzoek.
2. Het college stelt in dit gesprek, in samenspraak met de cliënt of diens vertegenwoordiging, het gewenste resultaat van het verzoek om maatschappelijke ondersteuning als bedoeld in artikel 1.1.1 van de wet vast.
3. Tijdens het gesprek wordt aan de cliënt dan wel diens vertegenwoordiger in begrijpelijke bewoordingen medegedeeld welke mogelijkheden bestaan om te kiezen voor een persoonsgebonden budget en wat de gevolgen van die keuze zijn.
4. Het college wijst de cliënt dan wel zijn vertegenwoordiger op de mogelijkheid om een aanvraag als bedoeld in artikel 8 in te dienen.
5. Het college verstrekt de cliënt dan wel diens vertegenwoordiger een schriftelijke weergave van de uitkomsten van het onderzoek, waaronder een verslag van het gesprek als bedoeld in het eerste lid. Opmerkingen of latere aanvullingen van de cliënt worden in het onderzoek meegenomen.

Artikel 7a Deskundigenadvies

1. Het college kan in het kader van het onderzoek en/of aanvraag om deskundigenadvies vragen als:
 - a. het onduidelijk is of en zo ja, welke beperkingen de cliënt ondervindt en wat de prognose daarvan is;
 - b. het college dat om een andere reden gewenst vindt.

Artikel 8 Aanvraag

1. Een aanvraag voor een maatwerkvoorziening kan pas worden gedaan nadat het onderzoek is uitgevoerd, tenzij het onderzoek niet is uitgevoerd binnen zes weken na de ontvangst van de melding.
2. Een aanvraag voor een maatwerkvoorziening kan door of namens een cliënt uitsluitend schriftelijk bij het college worden ingediend.
3. Een ondertekend verslag van het gesprek kan worden beschouwd als een aanvraagformulier.
4. Uit een aanvraag voor een persoonsgebonden budget blijkt in elk geval:
 - a. wat de te treffen maatwerkvoorziening en het beoogde resultaat is;
 - b. hoe de ondersteuning wordt uitgevoerd en door wie;
 - c. wat de kwalificaties van de uitvoerder zijn en;
 - d. waarom de cliënt een persoonsgebonden budget wilt.
5. Een aanvraag voor beschermd wonen dient te worden gedaan bij centrumgemeente Oss.

Artikel 9 Beschikking

1. In de beschikking tot verstrekking van een maatwerkvoorziening, wordt aangegeven of deze als voorziening in natura of als persoonsgebonden budget wordt verstrekt.
2. Bij het verstrekken van een maatwerkvoorziening in natura vermeldt de beschikking in ieder geval:
 - a welke maatwerkvoorziening verstrekt wordt en wat het beoogde resultaat daarvan is;
 - b de ingangsdatum en duur van de verstrekking;
 - c of een bijdrage in de kosten verschuldigd is;
 - d welke andere oplossingen en/of voorzieningen relevant zijn of kunnen zijn.
3. Bij het verstrekken van een maatwerkvoorziening in de vorm van persoonsgebonden budget vermeldt de beschikking in ieder geval:
 - a aan welk resultaat het persoonsgebonden budget moet worden besteed;
 - b welke kwaliteitseisen gelden voor de besteding van het persoonsgebonden budget;
 - c wat de hoogte van het persoonsgebonden budget is en hoe dit tot stand is gekomen;
 - d wat de duur is van de verstrekking waarop het persoonsgebonden budget ziet;
 - e de wijze van verantwoording van de besteding van het persoonsgebonden budget;
 - f of een bijdrage in de kosten verschuldigd is;
 - g welke andere oplossingen en/of voorzieningen relevant zijn of kunnen zijn.
4. Het college kan nadere regels stellen met betrekking tot de beschikking.

Hoofdstuk 3 Algemene voorziening

Artikel 10 Algemene voorziening

1. Het college kan nadere regels stellen met betrekking tot algemene voorzieningen.

Hoofdstuk 4 Maatwerkvoorziening

Artikel 11 Criteria voor maatwerkvoorziening

1. Een cliënt komt in aanmerking voor een maatwerkvoorziening:
 - a. ter compensatie van de beperkingen in de zelfredzaamheid of participatie die de cliënt ondervindt, voor zover de cliënt deze beperkingen naar het oordeel van het college niet kan verminderen of wegnemen
 - i. op eigen kracht en/of;
 - ii. met gebruikelijke hulp en/of;
 - iii. met mantelzorg en/of;
 - iv. met hulp van andere personen uit zijn sociale netwerk en/of;
 - v. met gebruikmaking van algemeen gebruikelijke voorzieningen en/of;
 - vi. met gebruikmaking van algemene voorzieningen.

De maatwerkvoorziening levert, rekening houdend met de uitkomsten van het in het voorgaande hoofdstuk bedoelde onderzoek, een passende bijdrage aan het realiseren van een situatie waarin de cliënt in staat wordt gesteld tot zelfredzaamheid of participatie en zo lang mogelijk in de eigen leefomgeving kan blijven, of

- b. ter compensatie van de problemen bij het zich handhaven in de samenleving van de cliënt met psychische of psychosociale problemen en de cliënt de thuissituatie heeft verlaten, al dan niet in verband met risico's voor zijn veiligheid als gevolg van huiselijk geweld, voor zover de cliënt deze problemen naar het oordeel van het college niet kan verminderen of wegnemen
 - i. op eigen kracht en/of;
 - ii. met gebruikelijke hulp en/of;
 - iii. met mantelzorg en/of;
 - iv. met hulp van andere personen uit zijn sociale netwerk en/of;
 - v. met gebruikmaking van algemene voorzieningen.

De maatwerkvoorziening levert, rekening houdend met de uitkomsten van het in het voorgaande hoofdstuk bedoelde onderzoek, een passende bijdrage aan het realiseren van een situatie waarin de cliënt in staat wordt gesteld tot zelfredzaamheid of participatie en zo lang mogelijk in de eigen leefomgeving kan blijven, of

2. Voor alle maatwerkvoorzieningen geldt bovendien dat:
 - a. deze, naar objectieve maatstaven gemeten, als de goedkoopst adequate voorziening kan worden aangemerkt;

- b. deze in overwegende mate op het individu moet zijn gericht.
- 3. Ten aanzien van een maatwerkvoorziening met betrekking tot zelfredzaamheid en participatie geldt dat een cliënt alleen voor een maatwerkvoorziening in aanmerking komt als de noodzaak tot ondersteuning:
 - a. voor de cliënt redelijkerwijs niet vermijdbaar was, en
 - b. voorzienbaar was, maar van de cliënt redelijkerwijs niet verwacht kon worden maatregelen te hebben getroffen die de hulpvraag overbodig had gemaakt.
- 4. Als een maatwerkvoorziening noodzakelijk is ter vervanging van een eerder door het college verstrekte voorziening, wordt deze slechts verstrekt als de eerder verstrekte voorziening technisch is afgeschreven. Tenzij:
 - a. de eerder verstrekte voorziening verloren is gegaan als gevolg van omstandigheden die niet aan de cliënt zijn toe te rekenen;
 - b. de cliënt geheel of gedeeltelijk tegemoet komt in de veroorzaakte kosten, of
 - c. de eerder verstrekte voorziening niet langer een oplossing biedt voor de behoefte van de cliënt aan maatschappelijke ondersteuning.

Artikel 12 Aanvullende criteria persoonsgebonden budget

1. Bij het vaststellen van de hoogte van het persoonsgebonden budget worden de volgende criteria gehanteerd:
 - a. De hoogte van het persoonsgebonden budget wordt bepaald aan de hand van en tot het maximum van de kostprijs van de in de situatie van de cliënt goedkoopst adequate voorziening in natura en is toereikend voor de aanschaf daarvan.
 - b. Voor zover dit geen onderdeel is van het persoonsgebonden budget kan het bedrag worden aangevuld met een vergoeding voor onderhoud en verzekering.
 - c. De hoogte van het persoonsgebonden budget voor diensten is afgeleid van de tarieven waarvoor het college deze diensten heeft gecontracteerd.
 - d. Bij het vaststellen van de hoogte van het persoonsgebonden budget wordt uitgegaan van een gedifferentieerde tariefstelling voor inkoop via een pgb bij erkende zorginstellingen, een zelfstandige zonder personeel (ZZP) of eenmansbedrijf en niet- professionals. Daarbij gelden de volgende uitgangspunten:
 - i. Een budgethouder die een zorgorganisatie inschakelt met medewerkers in loondienst met een voor de sector toepasselijk cao, kan het maximum (100%) pgb-tarief ontvangen
 - ii. Inschakeling van een zzp'er of zorgorganisatie die arbeidsvoorwaarden met lagere loonschalen hanteert, leidt als gevolg van aannemelijke minderkosten, tot een verlaging van het maximum pgb-tarief met 15%.
 - iii. Wordt de ondersteuning geleverd door een persoon uit het netwerk van de cliënt (die al dan niet een professionele hulpverlener is) dan bedraagt het pgb-tarief 50% van het instellingstarief met een maximum van € 20,- per uur.
 - e. De vaststelling van een persoonsgebonden budget voor huishoudelijke verzorging vindt plaats door de aandachtsgebieden waarbij ondersteuning nodig is en de tarieven zoals vermeld in het Besluit Maatschappelijke Ondersteuning. Op basis van individueel maatwerk kan een pgb hoger of lager dan de normbedragen worden vastgesteld.
 - f. Het college kan de hoogte van het pgb als bedoeld in a t/m c vaststellen op basis van een door de cliënt aan te leveren offerte.
 - g. In het persoonsgebonden budget is geen ruimte voor een vrij besteedbaar bedrag.
2. Het pgb moet besteed worden aan Wmo-ondersteuning en mag bijvoorbeeld niet besteed worden aan:
 - a. kosten van bemiddeling, tussenpersonen of belangenbehartigers, tenzij het de kosten van arbeidsbemiddeling betreft door een bemiddelingsbureau met een Per Saldo Keurmerk;
 - b. administratiekosten;
 - c. de bijdrage in de kosten, zoals bedoeld in artikel 16;
 - d. feestdagen- of andere eenmalige uitkeringen.
3. Aan het persoonsgebonden budget zijn verbonden:
 - a. de budgethouder maakt met de hulpverlener of aanbieder in een schriftelijke overeenkomst tenminste afspraken over het resultaat van de maatschappelijke ondersteuning, de kwaliteit en de wijze van declareren.
 - b. als uit de gegevens van de SVB blijkt dat binnen een half jaar geen besteding heeft plaatsgevonden, kan in overleg met de cliënt beëindiging of omzetting naar hulp in natura plaatsvinden.

- c. een persoonsgebonden budget voor het sociaal netwerk moet in ieder geval beperkt blijven tot die gevallen waarin het de gebruikelijke hulp overstijgt en dit aantoonbaar tot betere en effectievere ondersteuning leidt en aantoonbaar doelmatiger is.
4. Het college onderzoekt uit het oogpunt van kwaliteit van de geleverde zorg, al dan niet steekproefsgewijs, de bestedingen van persoonsgebonden budgetten.
5. Het college kan in de nadere regels eisen stellen met betrekking tot de verstrekking, uitsluitingsgronden, de hoogte, uitbetaling, besteding, kwaliteitseisen en verantwoording van de met het persoonsgebonden budget aan te schaffen maatwerkvoorziening.
6. Het pgb moet in ieder geval toereikend zijn om maatschappelijke ondersteuning in te kunnen kopen die voldoet aan de kwaliteitseisen zoals bedoeld in de wet en die in redelijkheid geschikt is voor het doel waarvoor het pgb wordt toegekend.

Artikel 13 Geen aanspraak

Geen maatwerkvoorziening wordt verstrekt :

1. voor zover met betrekking tot de problematiek die in het gegeven geval aanleiding geeft voor de noodzaak tot ondersteuning, een voorziening op grond van een andere wettelijke bepaling bestaat;
2. indien de cliënt geen ingezetene is van de gemeente Maashorst voor wat betreft artikel 10 lid 1 sub a;
3. voor zover de cliënt op eigen kracht, met gebruikelijke hulp, met mantelzorg of met hulp van andere personen uit zijn sociale netwerk de beperkingen kan wegnemen;
4. voor zover de cliënt met gebruikmaking van algemene voorzieningen de beperkingen kan wegnemen;
5. indien de voorziening voor een cliënt algemeen gebruikelijk is;
6. voor zover er aan de zijde van de cliënt geen sprake is van aantoonbare meerkosten in vergelijking met de situatie voorafgaand aan het optreden van de beperkingen in de zelfredzaamheid of participatie;
7. indien het een voorziening betreft die de cliënt vóór het verstrekken van de beschikking zoals bedoeld in artikel 9 Verordening heeft gerealiseerd of geaccepteerd, tenzij het college daarvoor schriftelijk toestemming heeft verleend of de noodzaak van de voorziening achteraf nog kan worden vastgesteld;
8. voor zover de aanvraag betrekking heeft op een voorziening die aan cliënt al eerder is verstrekt in het kader van enige wettelijke bepaling of regeling en de normale afschrijvingstermijn van de voorziening nog niet verstreken is, tenzij de verstrekte voorziening niet meer voldoet aan de kwaliteitseisen zoals omschreven in artikel 17 van deze verordening, of tenzij de eerder vergoede of verstrekte voorziening verloren is gegaan als gevolg van omstandigheden die niet aan de cliënt zijn toe te rekenen, of tenzij cliënt geheel of gedeeltelijk tegemoetkomt in de veroorzaakte kosten;
9. voor zover de beperkingen en/of problemen voortvloeien uit de aard van de in de woning gebruikte materialen;
10. voor zover een woonvoorziening betrekking heeft op een hoger niveau dan het uitrustingsniveau voor sociale woningbouw;
11. ten behoeve van een woningaanpassing in hotels/pensions, trekkerswoonwagens, tweede woningen, vakantie- en recreatiewoningen, ADL-clusterwoningen en gehuurde kamers;
12. voor zover het voorzieningen in gemeenschappelijke ruimten betreft;
13. indien de noodzaak het gevolg is van een verhuizing waarvoor geen aanleiding bestaat op grond van beperkingen bij de zelfredzaamheid of participatie en er geen belangrijke reden voor verhuizing aanwezig is;
14. indien de cliënt niet is verhuisd naar de voor zijn of haar beperkingen op dat moment meest geschikte woning, tenzij daarvoor vooraf schriftelijk toestemming is verleend door het college;
15. indien de cliënt verhuisd is vanuit of naar een woonruimte die niet geschikt is het gehele jaar door bewoond te worden;
16. indien de cliënt aanspraak heeft op verblijf en daarmee samenhangende zorg in een instelling op grond van de Zorgverzekeringswet, de Wet langdurige zorg of de Jeugdwet, dan wel er redenen zijn om aan te nemen dat de cliënt daarop aanspraak kan doen gelden en weigert mee te werken aan het verkrijgen van een besluit dienaangaande.

Artikel 14 Voorkoming en bestrijding ten onrechte ontvangen maatwerkvoorzieningen en misbruik of oneigenlijk gebruik van de Wmo 2015

1. Het college informeert cliënten of hun vertegenwoordiger in begrijpelijke bewoordingen over de rechten en plichten die aan het ontvangen van een maatwerkvoorziening zijn verbonden en over de mogelijke gevolgen van misbruik en oneigenlijk gebruik van de wet.
2. Onverminderd artikel 2.3.8 van de wet doet een cliënt aan het college op verzoek of onverwijld uit eigen beweging mededeling van alle feiten en omstandigheden, waarvan hem redelijkerwijs

duidelijk moet zijn dat deze aanleiding kunnen zijn tot heroverweging van een beslissing als bedoeld in artikel 2.3.5 of 2.3.6 van de wet.

3. Onverminderd artikel 2.3.10 van de wet kan het college een beslissing als bedoeld in artikel 2.3.5 of 2.3.6 van de wet herzien dan wel intrekken als het college vaststelt dat:
 - a. de cliënt onjuiste of onvolledige gegevens heeft verstrekt en de verstrekking van juiste of volledige gegevens tot een andere beslissing zou hebben geleid;
 - b. de cliënt niet langer op de maatwerkvoorziening is aangewezen;
 - c. de maatwerkvoorziening niet meer toereikend is te achten;
 - d. de cliënt langer dan 1 maand verblijft in een instelling als bedoeld in de Wet langdurige zorg of de Zorgverzekeringswet;
 - e. de cliënt niet voldoet aan de aan de maatwerkvoorziening verbonden voorwaarden, of
 - f. de cliënt de maatwerkvoorziening niet of voor een ander doel gebruikt.
4. Een beslissing tot verlening van een pgb kan worden ingetrokken als blijkt dat het pgb binnen een redelijke termijn doch uiterlijk zes maanden na uitbetaling niet is aangewend voor de bekostiging van de voorziening waarvoor de verlening heeft plaatsgevonden.
5. Als het college een beslissing op grond van het tweede lid, onder a, heeft ingetrokken en de verstrekking van de onjuiste of onvolledige gegevens door de cliënt opzettelijk heeft plaatsgevonden, kan het college van de cliënt en degene die daaraan opzettelijk zijn medewerking heeft verleend, geheel of gedeeltelijk de geldswaarde vorderen van de ten onrechte genoten maatwerkvoorziening zoals ten onrechte genoten pgb.
6. Ingeval het recht op een in eigendom verstrekte voorziening is ingetrokken, kan deze voorziening worden teruggevorderd.
7. Ingeval het recht op een in bruikleen verstrekte voorziening is ingetrokken, kan deze voorziening worden teruggevorderd.
8. De wijze waarop de terugvordering wordt geëffectueerd kan plaatsvinden door middel van verrekening.

Artikel 15 Opschorting betaling uit het pgb

1. Het college kan de Sociale Verzekeringsbank gemotiveerd verzoeken te beslissen tot een gehele of gedeeltelijke opschorting voor ten hoogste dertien weken van betalingen uit het pgb als er ten aanzien van een cliënt een ernstig vermoeden is gerezen dat er sprake is van een omstandigheid als bedoeld in artikel 2.3.10, eerste lid, onder a, d of e, van de wet.
2. Het college kan de Sociale Verzekeringsbank gemotiveerd verzoeken te beslissen tot opschorting van betalingen uit het pgb voor de duur van de opname als sprake is van een omstandigheid als bedoeld in artikel 13, derde lid, onder d.
3. Het college stelt de pgb-houder schriftelijk op de hoogte van het verzoek op grond van het eerste en tweede lid.

Artikel 16 Onderzoek naar kwaliteit en recht- en doelmatigheid maatwerkvoorzieningen

Het college onderzoekt periodiek, al dan niet steekproefsgewijs, het gebruik van maatwerkvoorzieningen met het oog op de beoordeling van de kwaliteit en recht- en doelmatigheid daarvan.

Hoofdstuk 5 Bijdrage in de kosten

Artikel 17 Bijdrage in de kosten

1. Een cliënt is een bijdrage in de kosten verschuldigd voor een maatwerkvoorziening, zolang hij
1. van de maatwerkvoorziening gebruik maakt of gedurende de periode waarvoor het pgb wordt verstrekt.
2. Het college kan bepalen dat een cliënt een bijdrage in de kosten verschuldigd is voor het gebruik van een algemene voorziening als bedoeld in artikel 1.1.1 van de wet, niet zijnde cliëntondersteuning.
3. Indien een maatwerkvoorziening wordt verstrekt ten behoeve van een woningaanpassing voor een minderjarige cliënt is de bijdrage in de kosten verschuldigd door:
 - a. de onderhoudsplichtige ouders, daaronder begrepen degene tegen wie een op artikel 394 van Boek 1 van het Burgerlijk Wetboek gegrond verzoek is toegewezen, en
 - b. degene die anders dan als ouder samen met de ouder het gezag uitoefent over een cliënt.
4. De kostprijs van een maatwerkvoorziening in natura is gelijk aan de kosten die het college voor de desbetreffende maatwerkvoorziening zelf maakt.
5. De kostprijs voor een persoonsgebonden budget voor een maatwerkvoorziening wordt bepaald op grond van artikel 11 lid 1 van de verordening.
6. De kostprijs van de maatwerkvoorziening die in eigendom wordt verstrekt wordt opgegeven bij het CAK.

7. In afwijking van het zevende lid kan het college nadere regels vaststellen welke kostprijs voor de maatwerkvoorzieningen wordt doorgegeven aan het CAK.
8. In de gevallen, bedoeld in artikel 2.1.4 lid 7 van de wet, worden de bijdragen in de kosten voor een maatwerkvoorziening door het CAK vastgesteld en geïnd.
9. De hoogte van de bijdrage voor een algemene voorziening wordt bepaald aan de hand van en tot maximaal de kostprijs van de voorziening.
10. De bijdrage voor maatschappelijke opvang wordt geïnd door de aanbieder die de opvang biedt.
11.
 - a. In afwijking van artikel 2.1.4a vierde lid van de wet, bedraagt de hoogte van de eigen bijdrage voor de maatwerkvoorziening Kleinschalig Collectief Vervoer (GR-KCV Regiotaxi) € 0,24 per kilometer en een éénmalige bijdrage van € 1,10 per rit als opstaptarief.
 - b. De onder sub a vermelde bedragen zijn uitgedrukt in het prijspeil van 2023 en kunnen ieder opvolgend jaar gewijzigd worden aan de hand van ontwikkelingen ten aanzien van de gehanteerde prijsindex (NEA/CPI index) vervoerstarieven en reizigersvolume.
 - c. Als toepassing is gegeven aan sub b, draagt het college zorg voor de kenbaarheid van de laatstelijk in de plaats gestelde bedragen.

Hoofdstuk 6 Kwaliteit en inspraak

Artikel 18 Kwaliteitseisen maatschappelijke ondersteuning

1. Aanbieders zijn verantwoordelijk voor een goede kwaliteit van voorzieningen, eisen met betrekking tot de deskundigheid van beroepskrachten daaronder begrepen. Dat betekent dat de voorziening:
 - a. veilig, doeltreffend, doelmatig en cliëntgericht wordt gerealiseerd;
 - b. is afgestemd op de persoonlijke situatie en behoeften van de cliënt en zijn omgeving;
 - c. is afgestemd op andere vormen van ondersteuning en zorg, waaronder informele zorg;
 - d. geleverd wordt door beroepskrachten die voldoen aan de professionele standaard;
 - e. wordt geleverd door personen die beschikken over de competenties en vaardigheden die nodig zijn om de gevraagde dienstverlening uit te voeren;
 - f. beantwoordt aan de stand van wetenschap en praktijk voor zover dit noodzakelijk/ gebruikelijk is in de kring van beroepsgenoten en voortvloeiend uit de professionele standaard;
 - g. voldoet aan alle kwaliteitseisen die voortvloeien uit de van toepassing zijnde wet- en regelgeving en de organisatie dit ook controleerbaar maakt voor de gemeente.
2. Het college neemt in de contracten en afspraken met aanbieders op aan welke kwaliteitseisen de maatschappelijke ondersteuning moet voldoen. Hierbij sluit het college zoveel als mogelijk aan bij artikel 3.1 van de wet en de kwaliteits- en deskundigheidseisen die in de desbetreffende branche gelden.
3. Het college kan aanvullend op lid 1 nadere regels vaststellen met betrekking tot de kwaliteit van de maatschappelijke ondersteuning.
4. Onverminderd andere handhavingsbevoegdheden ziet het college toe op de naleving van deze eisen door periodieke overleggen met de aanbieders, een jaarlijks cliëntervaringsonderzoek, en het zo nodig in overleg met de cliënt ter plaatse controleren van de geleverde voorzieningen.

Artikel 19 Verhouding prijs en kwaliteit levering voorziening door derden

1. Ter waarborging van een goede verhouding tussen de prijs voor de levering van een dienst door een derde als bedoeld in artikel 2.6.4 van de wet en de eisen die gesteld worden aan de kwaliteit van de dienst stelt het college vast:
 - a. een vaste prijs, die geldt voor een inschrijving als bedoeld in de Aanbestedingswet 2012 en het aangaan overeenkomst met derde; of
 - b. een reële prijs die geldt als ondergrens voor:
 - i. een inschrijving en het aangaan van een overeenkomst met een derde, en
 - ii. de vaste prijs, bedoeld als in onderdeel a
2. Het college stelt de prijzen bedoeld als in het eerste lid, vast
 - a. overeenkomstig de eisen aan de kwaliteit van die dienst, waaronder de eisen aan de deskundigheid van de beroepskracht, bedoeld in artikel 2.1.2, tweede lid, onderdeel c, van de wet, en
 - b. rekening houdend met de continuïteit in de hulpverlening, bedoeld in artikel 2.6.5, tweede lid, van de wet, tussen degenen aan wie de dienst wordt verstrekt en de betrokken hulpverleners.
3. Het college baseert de vaste prijs of de reële prijs op de volgende kostprijselementen:
 - a. de kosten van de beroepskracht;

- b. redelijke overheadkosten;
 - c. kosten voor niet productieve uren van de beroepskrachten als gevolg van verlof, ziekte, scholing, werkoverleg;
 - d. reis- en opleidingskosten;
 - e. indexactie van de reële prijs voor het leveren van een dienst;
 - f. overige kosten als gevolg van door de gemeente gestelde verplichtingen voor aanbieders, waaronder rapportageverplichtingen en administratieve verplichtingen.
4. Het college kan in de nadere regels vastleggen dat het eerste lid, onderdeel b, buiten beschouwing gelaten wordt, indien bij de inschrijving aan de derde de eis wordt gesteld een prijs voor de dienst te hanteren die gebaseerd is op hetgeen gesteld is in het tweede en derde lid. Daarover legt het college verantwoording af aan de gemeenteraad.
 5. Het college bepaalt met welke derde als bedoeld in het eerste lid hij een overeenkomst aangaat.

Artikel 20 Meldingsregeling calamiteiten en geweld

1. Het college treft een regeling voor het melden van calamiteiten en geweldsincidenten bij de levering van een voorziening door een aanbieder en wijst een toezichthoudend ambtenaar aan.
2. Aanbieders melden iedere calamiteit en ieder geweldsincident dat zich heeft voorgedaan bij de levering van een voorziening onverwijld aan de toezichthoudend ambtenaar van GGD Hart van Brabant.
3. De toezichthoudend ambtenaar van GGD Hart van Brabant, bedoeld in artikel 6.1, van de wet, doet onderzoek naar de calamiteiten en geweldsincidenten en adviseert het college over het voorkomen van verdere calamiteiten en het bestrijden van geweld.
4. Het college kan bij nadere regels bepalen welke verdere eisen gelden voor het melden van calamiteiten en geweld bij de levering van een voorziening.

Artikel 21 Klachtregeling

1. Aanbieders stellen een regeling vast voor de afhandeling van klachten van cliënten ten aanzien van maatwerkvoorzieningen.
2. Onverminderd andere handhavingsbevoegdheden ziet het college toe op de naleving van de klachtregelingen van aanbieders door periodieke overleggen met de aanbieders, en een jaarlijks cliëntervaringsonderzoek.

Artikel 22 Medezeggenschap bij aanbieders van maatschappelijke ondersteuning

1. Aanbieders dienen te beschikken over een regeling voor de medezeggenschap van cliënten over voorgenomen besluiten van de aanbieder die voor de gebruikers van belang zijn ten aanzien van maatwerkvoorzieningen.
2. Onverminderd andere handhavingsbevoegdheden ziet het college toe op de naleving van deze eisen door periodieke overleggen met de aanbieders en een jaarlijks cliëntervaringsonderzoek.

Artikel 23 Betrekken van ingezetenen bij het beleid

1. Het college betreft ingezetenen van de gemeente, waaronder in ieder geval cliënten of hun vertegenwoordigers, bij de voorbereiding van het beleid betreffende maatschappelijke ondersteuning, overeenkomstig de krachtens artikel 150 van de Gemeentewet gestelde regels met betrekking tot de wijze waarop inspraak wordt verleend.
2. Het college stelt ingezetenen vroegtijdig in de gelegenheid voorstellen voor het beleid betreffende maatschappelijke ondersteuning te doen, advies uit te brengen bij de besluitvorming over verordeningen en beleidsvoorstellen betreffende maatschappelijke ondersteuning, en voorziet hen van ondersteuning om hun rol effectief te kunnen vervullen.
3. Het college zorgt ervoor dat ingezetenen kunnen deelnemen aan periodiek overleg, waarbij zij onderwerpen voor de agenda kunnen aanmelden, en dat zij worden voorzien van de voor een adequate deelname aan het overleg benodigde informatie en ondersteuning.
4. Het college stelt nadere regels vast ter uitvoering van het tweede en derde lid.

Hoofdstuk 7 Mantelzorgwaardering

Artikel 24 Jaarlijkse waardering mantelzorgers

1. Het college stelt bij nadere regels vast waaruit de jaarlijkse blijk van waardering voor mantelzorgers van cliënten in de gemeente bestaat.

Hoofdstuk 8 Slotbepalingen

Artikel 25 Evaluatie

Het door het college gevoerde beleid wordt een jaar na vaststelling geëvalueerd, maar uiterlijk in 2025.

Artikel 26 Intrekking oude verordening

1. De Verordening maatschappelijk ondersteuning gemeente Maashorst 2022 wordt bij de inwerkingtreding van deze Verordening ingetrokken.
2. Aanvragen die zijn ingediend onder de Verordening maatschappelijk ondersteuning 2022 en waarop nog niet is beslist bij het in werking treden van deze verordening, worden afgehandeld krachtens die verordening.
3. Op bezwaarschriften tegen een besluit op grond van de Verordening maatschappelijk ondersteuning 2022, wordt beslist met inachtneming van die verordening.

Artikel 27 Inwerkingtreding en citeertitel

1. Deze verordening treedt in werking op 1 augustus 2023.
2. Deze verordening wordt aangehaald als: Verordening maatschappelijke ondersteuning gemeente Maashorst 2023.

Vastgesteld in de openbare vergadering van 13 juli 2023.

De raad voornoemd,

*de griffier,
mr. N.E. Gradisen*

*de voorzitter,
M.J.D. Donders-de Leest (wnd.)*

Bijlage 3. Was/wordt lijst aanpassing verordening maatschappelijk ondersteuning 2023 naar 2024

1 november 2024

Hoofdstuk/artikel	Was	Wordt	Toelichting
Hoofdstuk 4, artikel 12.1.d.iii	Wordt de ondersteuning geleverd door een persoon uit het netwerk van de cliënt (die al dan niet een professionele hulpverlener is) dan bedraagt het pgb-tarief 50% van het instellingstarief met een maximum van € 20,- per uur	De hoogte van het pgb voor informele hulp is bij het bestaan van een dienstbetrekking gelijk aan de hoogste periodiek voor de benodigde hulp in de desbetreffende CAO, vermeerderd met de vakantiebijslag en tegenwaarde van de verlofuren.	Naar aanleiding van uitspraken van Centrale Raad van Beroep over het pgb-tarief sociaal netwerk is de differentiatie aangepast
Gehele verordening	Onjuiste verwijzingen artikelen	Juiste verwijzingen naar artikelen	Er stonden verkeerde verwijzingen in naar artikelen. Dit is ontstaan nadat artikel 10 in verordening maatschappelijke ondersteuning gemeente Maashorst 2023 is toegevoegd. Dit is gewijzigd naar de juiste artikelnummers

27 november 2023

Hoofdstuk/artikel	Was	Wordt	Toelichting
Hoofdstuk 4, artikel 12.1.e	De vaststelling van een persoonsgebonden budget voor huishoudelijke verzorging vindt plaats door de aandachtsgebieden waarbij ondersteuning nodig is en de tarieven zoals vermeld in het Besluit Maatschappelijke Ondersteuning. Op basis van individueel maatwerk kan een pgb hoger of lager dan de	Verwijderd	De vaststelling van het persoonsgebonden budget moet in de verordening. Dit is geborgd in artikel 12.1.d. Hierdoor is artikel 12.1.e onnodig en moet worden verwijderd.

	normbedragen worden vastgesteld.		
--	-------------------------------------	--	--

Raadsvoorstel

Zaaknummer: 79619-2023

Onderwerp: Wijziging Gemeenschappelijke Regeling GGD Hart voor Brabant

Auteur	: Dionne Kamp
Domein/team	: Sociaal / Sociaal beleid
E-mail	: Dionne.Kamp@gemeentemaashorst.nl
Port.	: R. Sour-van de Ven

Effect op de begroting

Ja Nee

Onderwerp

Wijziging Gemeenschappelijke Regeling GGD Hart voor Brabant.

Voorstel

1. Geen zienswijze te geven op de Ontwerp Gemeenschappelijke Regeling GGD Hart voor Brabant.

Inleiding

De GGD Hart voor Brabant bewaakt, beschermt en bevordert de gezondheid van alle burgers, met speciale aandacht voor kwetsbare inwoners en de jeugd. De GGD is de Gemeenschappelijke Regeling (GR) van 19 gemeenten waarin taken op het gebied van volksgezondheid en jeugdzorg zijn belegd met de Wet publieke gezondheid (Wpg) als basis.

Nu wordt de ontwerp wijziging GR van de GGD Hart voor Brabant voorgelegd. Een aanpassing van de GR van de GGD Hart voor Brabant is nodig omdat op 1 juli 2022 de wet *'Versterken van de democratische legitimatie van gemeenschappelijke regelingen'* in werking is getreden. Doel van deze wet is de positie van de gemeenteraden ten aanzien van de Gemeenschappelijke Regelingen te versterken met betrekking tot de besluitvorming, de controlerende taak en het functioneren van de regeling.

De inwerkingtreding van bovengenoemde wet heeft gevolgen voor de Wet Gemeenschappelijke Regelingen (Wgr). De Gemeenschappelijke Regelingen, waaronder die van de GGD, moeten gewijzigd worden.

Daarnaast zijn er enkele inhoudelijke en technische wijzigingen toegevoegd. Het basistakenpakket van de GGD wijzigt in 2024. Diensten waarvoor de formele basis in de GR nog ontbreekt worden toegevoegd. Ook stelt de GGD voor om een correctie toe te passen voor de stemverhouding en de regels bij uittreding.

Wanneer zij wensen of bedenkingen hebben, kunnen de gemeenteraden een zienswijze geven op de ontwerp wijziging GR GGD Hart voor Brabant.

Beoogd effect

De raad in staat te stellen haar rol binnen de Gemeenschappelijke Regeling te vervullen.

Argumenten

1.1 De voorgestelde wijzigingen van de GGD voldoen aan de wettelijke voorwaarden.

Over een aantal bevoegdheden moeten op basis van de wet 'Versterken van de democratische legitimatie van de gemeenschappelijke regelingen' nadere afspraken worden gemaakt die voor 1 juli 2024 moeten zijn vastgelegd in de GR.

Er moeten afspraken gemaakt worden bij welke besluiten we een zienswijze vragen van de gemeenteraden. In de huidige GR vragen we een zienswijze voor de begrotingsprocedure en kadernota. Door de toevoeging van nieuwe artikelen over zienswijzen (artikel 5) en evaluatie (artikel 23) aan de ontwerp GR GGD HvB, kan de raad ook een zienswijze geven op meerjarige beleidsplannen. Ook kan het Algemeen Bestuur besluiten om bij andere onderwerpen een zienswijze aan de raad te vragen. Daarnaast zullen de raden betrokken worden bij de evaluatie van de gemeenschappelijke regeling.

1.2 Er is een technische wijziging over de stemverhouding meegenomen zodat alle gemeenten een evenredige stem hebben.

Artikel 10 over de stemverhouding is aangescherpt. In de huidige GR (artikel 5, lid 6) was het voor colleges mogelijk een 2e lid aan te wijzen als het eerder aangewezen lid plaats nam in het Dagelijks Bestuur. Bij een stemming over besluiten hebben beide leden een stem. Dit is niet wenselijk en daarom is dit in de ontwerp regeling aangepast (artikel 10, lid 2) zodat iedere gemeente één stem heeft.

1.3 Na de wijziging sluit de GR weer aan bij de diensten die GGD uitvoert.

De wettelijke taken uit het basispakket en de plustaken die door de GGD voor gemeenten worden uitgevoerd stonden nog niet allemaal opgenomen in de GR. Alle taken die de GGD uitvoert zijn opgenomen in de wijziging GR. Hiermee is er hiervoor nu ook een wettelijke basis in de GR.

Kanttekeningen

1.1 Er is een technische wijziging over het uittreden meegenomen, hier zit geen afbouwregeling in.

Artikel 24 over het uittreden is aangescherpt. In de ontwerp GR (artikel 24, lid 2) is toegevoegd dat de gevolgen van uittreden voor het vermogen van de GGD in rekening worden gebracht van de uittredende gemeente. Er wordt gesproken over het maken van afspraken, maar er wordt niet gesproken over een afbouw gedurende deze 4 jaar. De kans op uittreding van Maashorst uit de gemeenschappelijke regeling GGD Hart voor Brabant is nihil.

Financiën

Het ontwerp Gemeenschappelijke regeling betreft geen financiële wijzigingen.

Duurzaamheid

n.v.t.

Participatie

24 maart 2023 stemde het Algemeen Bestuur van de GGD Hart voor Brabant in met het voorstel om de GR op een aantal punten te wijzigen. Op 6 juli 2023 heeft het Algemeen Bestuur ingestemd met de gewijzigde (ontwerp) regeling. Hieraan voorafgaand zijn ambtenaren volksgezondheid geconsulteerd die



hun juridisch collega's hierbij hebben betrokken. Het vragen om zienswijzen is voor dergelijke stukken de gebruikelijke wijze van meedenken over beleidskeuzes en richting.

Communicatie

Na besluitvorming in de Raad zal het college hierover een standpunt innemen en het bestuur van de GGD informeren.

Vervolg

- Voor 1 januari 2024 kunnen de gemeenteraden een zienswijze indienen.
- De ingebrachte zienswijzen van de gemeenteraden en eventuele aanvullende standpunten van de colleges worden door het bestuur afgewogen.
- Het, eventueel aangepaste, wijzigingsvoorstel wordt voorgelegd aan de colleges met het verzoek dit vast te stellen. Het college vraagt de Raad om toestemming.
- De gewijzigde GR wordt uiterlijk 1 juli 2024 door het Algemeen Bestuur vastgesteld.

Bijlagen die onderdeel uitmaken van het besluit

1. Ontwerp Gemeenschappelijke Regeling GGD Hart voor Brabant met toelichting

Bijlagen ter informatie

1. Aanbiedingsbrief wijziging Gemeenschappelijke regeling GGD Hart voor Brabant
2. Lijst met essentiële wijzigingen Gemeenschappelijke Regeling GGD Hart voor Brabant

Uden, 31 oktober 2023

Burgemeester en wethouders van gemeente Maashorst,
de secretaris, de burgemeester,

J.A.G.M. van Aaken

M.J.D. Donders-de Leest (wnd.)

Raadsbesluit

Zaaknummer: 79619-2023

De raad van de gemeente Maashorst;

gelezen het voorstel van het college van burgemeester en wethouders 31 oktober 2023:

gelet op artikel Wet Gemeenschappelijke Regelingen GGD Hart voor Brabant en Wet Publieke Gezondheid ;

b e s l u i t

1. Geen zienswijze te geven op de Ontwerp Gemeenschappelijke Regeling GGD Hart voor Brabant.

Vastgesteld in de openbare vergadering van 14 december 2023.

De raad voornoemd,
de griffier,

de voorzitter,

mr. N.E. Gradisen

M.J.D. Donders-de Leest (wnd.)



Gemeenschappelijke regeling GGD Hart voor Brabant

De colleges van burgemeester en wethouders van de gemeenten Bernheze, Boekel, Boxtel, Dongen, Gilze en Rijen, Goirle, 's-Hertogenbosch, Heusden, Hilvarenbeek, Land van Cuijk, Loon op Zand, Maashorst, Meierijstad, Oisterwijk, Oss, Sint-Michielsgestel, Tilburg, Vught en Waalwijk,

overwegende dat:

- ingevolge artikel 14 van de Wet publieke gezondheid de colleges zorgdragen voor de instelling en instandhouding van een regionale gezondheidsdienst;
- zij daartoe een openbaar lichaam instellen en daaraan de behartiging van belangen willen opdragen, bevoegdheden willen overdragen en middelen ter beschikking willen stellen;
- het bestuur en het beheer van het openbaar lichaam zo moet zijn ingericht dat de gemeentebesturen zoveel mogelijk betrokken blijven bij die belangenbehartiging;
- de financiële risico's voor de gemeenten door een adequate bedrijfsvoering daarbij zo laag mogelijk moeten blijven;

gelet op de Wet gemeenschappelijke regelingen;

besluiten

onder gelijktijdige intrekking van de geldende regeling vast te stellen de

Gemeenschappelijke regeling GGD Hart voor Brabant

Hoofdstuk 1 Algemene bepalingen

Artikel 1 Begrippen

1. Deze regeling verstaat onder:

- wet: Wet gemeenschappelijke regelingen;
- regeling: Gemeenschappelijke regeling GGD Hart voor Brabant;
- gemeenten: aan de regeling deelnemende gemeenten;
- college: college van burgemeester en wethouders van een gemeente;
- raad: raad van een gemeente;
- werkgebied: gebied van de aan deze regeling deelnemende gemeenten;

- gedeputeerde staten: het college van gedeputeerde staten van Noord-Brabant;
 - GGD: Gemeentelijke Gezondheidsdienst Hart voor Brabant;
2. Waar in de regeling artikelen van de Gemeentewet of van een andere wettelijke regeling van toepassing worden verklaard, wordt in die artikelen in plaats van 'de gemeente', 'de raad', 'burgemeester en wethouders' en 'de burgemeester' respectievelijk gelezen: 'de GGD', 'het algemeen bestuur', 'het dagelijks bestuur' en 'de voorzitter'.

Artikel 2 Het openbaar lichaam

Er is een openbaar lichaam GGD Hart voor Brabant, gevestigd te Tilburg.

Hoofdstuk 2 Doel en taken

Artikel 3 Doel

De GGD heeft tot doel een bijdrage te leveren aan de publieke gezondheidszorg.

Artikel 4 Taken

1. De gemeenten dragen aan de GGD de uitvoering op van
 - de gemeentelijke taken die de Wet publieke gezondheid noemt;
 - de toezichtstaken die de Wet kinderopvang noemt;
 - de taken voor de gemeentelijke lijkschouwer die de Wet op de lijkbezorging noemt;
 - diensten voor de openbare geestelijke gezondheidszorg (oggz), en
 - de toezichtstaken die de Wet maatschappelijke ondersteuning 2015 noemt.
2. De taken van de GGD zijn ondergebracht in het basispakket en in de plustaken. Het basispakket vloeit voort uit wettelijke verplichtingen en uit de keuzes van het algemeen bestuur en vormt naar omvang een verplicht pakket.
3. Het algemeen bestuur stelt het basispakket vast bij de vaststelling van de begroting.
4. De afname van plustaken door een gemeente is vrijwillig.
5. Het algemeen bestuur stelt de tarieven vast voor de plustaken.

Artikel 5 Zienswijzen

1. Het dagelijks bestuur stelt de raden in de gelegenheid om hun zienswijze te geven op de jaarlijkse kadernota en op meerjarige beleidsplannen. De werkwijze en termijnen zijn hierbij gelijk aan de bepalingen rond het geven van een zienswijze op de begroting.
2. Het algemeen bestuur kan besluiten om ook bij andere onderwerpen de raden de gelegenheid te geven om hun zienswijze te geven.
3. Deze regeling voorziet niet in het op andere wijzen betrekken van ingezetenen van gemeenten en belanghebbenden bij de voorbereiding, uitvoering en evaluatie van het beleid van de GGD.

Hoofdstuk 3 De bestuursorganen - samenstelling

Artikel 6 Het algemeen bestuur

1. Het algemeen bestuur bestaat uit evenveel leden als het aantal gemeenten. Iedere gemeente wordt door één lid vertegenwoordigd.

2. Elk college wijst het lid uit zijn midden aan na de benoeming van de wethouders na de verkiezing van de leden van de raad.
3. Het college meldt elke aanwijzing tot lid van het algemeen bestuur aan de voorzitter.
4. Als een lid van het algemeen bestuur ophoudt wethouder of burgemeester van zijn gemeente te zijn, eindigt ook zijn lidmaatschap van het algemeen bestuur. Het college voorziet zo snel mogelijk in de vacature.
5. Het lidmaatschap van het algemeen bestuur eindigt op de dag waarop het lid geen deel meer uitmaakt van het college, zoals bedoeld in artikel 42 van de Gemeentewet.
6. Het college waarvan het algemeen bestuur een lid aanwijst als lid van het dagelijks bestuur heeft het recht een tweede lid van het algemeen bestuur aan te wijzen. Wanneer het eerst aangewezen lid geen deel meer uitmaakt van het dagelijks bestuur, vervalt het recht van het college om een tweede lid in het algemeen bestuur aan te wijzen.
7. De leden van het algemeen bestuur kunnen, als het algemeen bestuur daartoe besluit, een tegemoetkoming in de kosten ontvangen.
8. Het algemeen bestuur kan zich laten bijstaan door een of meer adviseurs.

Artikel 7 Het dagelijks bestuur

1. Het algemeen bestuur wijst bij het begin van elke zittingsperiode uit zijn midden de leden van het dagelijks bestuur aan.
2. Het dagelijks bestuur bestaat uit zes of zeven leden, de voorzitter daaronder begrepen.
3. Het algemeen bestuur wijst ten minste drie leden van het dagelijks bestuur aan uit de leden die de gemeenten vertegenwoordigen van meer dan 75.000 inwoners.
4. Bij de verdere zetelverdeling streeft het algemeen bestuur naar een spreiding over het werkgebied en over de gemeentegroottes.
5. Hij die ophoudt lid van het algemeen bestuur te zijn, houdt ook op lid van het dagelijks bestuur te zijn.
6. Ondanks het bepaalde in lid 5 van dit artikel en lid 4 van artikel 5 blijft hij die geen lid meer is van het dagelijks bestuur zijn zetel waarnemen totdat zijn opvolger die heeft aanvaard.
7. Als tussentijds een plaats in het dagelijks bestuur beschikbaar komt, kiest het algemeen bestuur zo snel mogelijk een nieuw lid.
8. De leden van het dagelijks bestuur kunnen, als het algemeen bestuur daartoe besluit, een tegemoetkoming in de kosten ontvangen.
9. Het dagelijks bestuur kan zich laten bijstaan door een of meer adviseurs.

Artikel 8 De voorzitter

1. Het algemeen bestuur wijst de voorzitter en plaatsvervangend voorzitter uit zijn midden aan.
2. Als voorzitter wijst het algemeen bestuur aan een burgemeester van een gemeente.
3. De voorzitter vertegenwoordigt de GGD in en buiten rechte. Hij kan deze vertegenwoordiging opdragen aan een door hem aan te wijzen persoon.
4. De voorzitter en de secretaris ondertekenen de stukken die van het openbaar lichaam uitgaan. Het algemeen bestuur kan de voorzitter toestaan de ondertekening op te dragen aan de secretaris.

Hoofdstuk 3 De bestuursorganen - werkwijze

Artikel 9 Verantwoording en inlichtingen

1. Het dagelijks bestuur en elk van zijn leden afzonderlijk zijn aan het algemeen bestuur verantwoording schuldig over het door het dagelijks bestuur gevoerde bestuur.
2. Het dagelijks bestuur geeft het algemeen bestuur alle inlichtingen die het algemeen bestuur voor de uitoefening van zijn taak nodig heeft.
3. Het algemeen bestuur is verplicht de colleges en/of de raden desgevraagd en in ieder geval binnen zes weken te informeren en inlichtingen te geven over alle zaken rond deze regeling.
4. Het algemeen bestuur is bevoegd om, gevraagd of ongevraagd, aan een of meer colleges en/of raden advies te geven of voorstellen te doen, die hij in verband met deze regeling nodig vindt.
5. Het algemeen bestuur, het dagelijks bestuur en de voorzitter zijn verplicht de door een of meer leden van een raad gevraagde inlichtingen te verstrekken. Zij geven deze inlichtingen zo snel mogelijk nadat daarom is gevraagd.
6. Het dagelijks bestuur informeert de raden na de vergadering van het algemeen bestuur over de besluiten die hij daarin nam. Daarnaast informeert het dagelijks bestuur de raden over ontwikkelingen in het beleid of de organisatie die hij van belang acht.
7. Elk lid van het algemeen bestuur is daarnaast verplicht de door een of meer leden van het college of de raad van zijn gemeente gevraagde inlichtingen te verstrekken. Hij verstrekt deze inlichtingen zo snel mogelijk nadat hem daarom is gevraagd.
8. Elk lid van het algemeen bestuur is aan het college en de raad van de gemeente waarvan het college hem als lid heeft aangewezen verantwoording schuldig voor het door hem in het algemeen bestuur gevoerde beleid. Hij legt deze verantwoording zo snel mogelijk af nadat het college of de raad hem daarom heeft gevraagd.

Artikel 10 Het algemeen bestuur

1. Het algemeen bestuur vergadert jaarlijks ten minste tweemaal en verder zo dikwijls als de voorzitter of het dagelijks bestuur dit nodig vindt of ten minste vijf leden dit schriftelijk verzoeken, onder opgave van de te behandelen onderwerpen.
2. Elk lid heeft in de vergaderingen van het algemeen bestuur één stem. Geen stem hebben de leden die door hun college zijn aangewezen op grond van artikel 5, lid 6 van deze regeling.
3. Het algemeen bestuur stelt een reglement van orde vast voor zijn vergaderingen en regelt de ambtelijke bijstand aan het bestuur.

Artikel 11 Het dagelijks bestuur

1. Het dagelijks bestuur vergadert ten minste zesmaal per jaar en verder zo dikwijls als de voorzitter dit nodig oordeelt of ten minste drie leden van het dagelijks bestuur dit schriftelijk verzoeken, onder opgave van de te behandelen onderwerpen, waarna de vergadering binnen veertien dagen plaatsvindt.
2. De artikelen 28, eerste tot en met derde lid, 29, 30 en 56 van de Gemeentewet zijn van overeenkomstige toepassing.
3. Elk lid heeft in de vergadering van het dagelijks bestuur één stem.
4. Het dagelijks bestuur stelt een reglement van orde vast voor zijn vergaderingen.

5. Aan het dagelijks bestuur behoren alle bevoegdheden behalve de volgende bevoegdheden van het algemeen bestuur:
 - het besluiten over toetreden, uittreden, wijzigen en opheffen, zoals bedoeld in hoofdstuk 6;
 - het vaststellen van de jaarstukken en het vaststellen en/of wijzigen van de begroting en het basispakket;
 - het besluiten tot het oprichten van en deelnemen in stichtingen, maatschappen, vennootschappen, verenigingen, coöperaties en onderlinge waarborgmaatschappijen.
6. Het dagelijks bestuur kan de uitoefening van zijn bevoegdheden voor zover als mogelijk in mandaat of volmacht opdragen aan de directeur. Een door het dagelijks bestuur vast te stellen organisatieverordening beschrijft de taken van de directeur en de wijze waarop het dagelijks bestuur toeziet op de uitvoering daarvan.

Artikel 12 Commissies

1. Het algemeen bestuur kan commissies van advies en commissies ter behartiging van bepaalde belangen instellen.
2. De secretaris heeft in deze commissies een adviserende stem.

Hoofdstuk 4 Organisatie

Artikel 13 De directeur

1. De directeur heeft de dagelijkse leiding over de dienst. Het algemeen bestuur benoemt en ontslaat de directeur.
2. Het algemeen bestuur kan besluiten om twee directeuren aan te stellen.
3. De directeur is secretaris van het algemeen en dagelijks bestuur. Als er twee directeuren zijn, wijst het dagelijks bestuur een van hen aan als secretaris.
4. De secretaris woont de vergaderingen bij van het algemeen bestuur en het dagelijks bestuur en heeft daarin een adviserende stem.
5. De directeur is bestuurder in de zin van de Wet op de ondernemingsraden.

Artikel 14 Ombudscommissie

De ombudscommissie van de gemeente 's-Hertogenbosch behandelt de verzoekschriften zoals bedoeld in artikel 9:18, eerste lid van de Algemene wet bestuursrecht.

Artikel 15 Organisatieverordening

Het dagelijks bestuur stelt in een organisatieverordening regels vast over de inrichting van de organisatie, de bevoegdheden en de medische verantwoordelijkheid.

Artikel 16 Archief

1. Het dagelijks bestuur zorgt voor de archiefbescheiden en stelt daarvoor een regeling vast.
2. De directeur is belast met het beheer van de archiefbescheiden.
3. Bij opheffing van de regeling gaan de archiefbescheiden naar een door het dagelijks bestuur aan te wijzen archiefbewaarplaats.

4. De gemeentearchivaris van de gemeente 's-Hertogenbosch oefent de inspectie uit op het beheer van de archiefbescheiden, als bedoeld in artikel 25, lid 2, van de Archiefwet.

Hoofdstuk 5 Financiën

Artikel 17 Middelen

Het dagelijks bestuur stelt bij of krachtens een verordening nadere regels voor de financiële administratie en het geldverkeer.

Artikel 18 De begroting

1. Het dagelijks bestuur stuurt voor 5 april de ontwerpbegroting, de meerjarenraming en een raming van de gemeentelijke bijdrage naar de gemeenten.
2. Het algemeen bestuur kan een wijziging van de begroting die niet leidt tot een verhoging van gemeentelijke bijdrage vaststellen zonder dat de raden daarover hun zienswijze geven.
3. De gemeenten zorgen ervoor dat de GGD altijd over voldoende middelen beschikt om aan al zijn verplichtingen tegenover derden te kunnen voldoen. Als blijkt dat een gemeente weigert deze uitgaven op haar begroting te zetten, verzoekt het algemeen bestuur zonder uitstel aan gedeputeerde staten om over te gaan tot toepassing van de artikelen 194 en 195 van de Gemeentewet.

Artikel 19 De jaarstukken

1. Het dagelijks bestuur stelt de jaarstukken op en stuurt deze voor 15 april naar de gemeenten en naar de accountant, met het verzoek zo snel mogelijk zijn rapport hierover uit te brengen.
2. De jaarstukken bevatten de door elke gemeente verschuldigde bijdrage.
3. Het dagelijks bestuur informeert de gemeenten over de vaststelling van de jaarstukken door het algemeen bestuur.

Artikel 20 Bijdragen

1. Het algemeen bestuur stelt de gemeentelijke bijdrage vast op basis van het aantal inwoners per 1 januari van het jaar voor het begrotingsjaar zoals opgegeven door het Centraal Bureau voor de Statistiek.
2. De gemeenten betalen de helft van deze bijdrage vóór respectievelijk 16 februari en 16 juli, behalve wanneer het algemeen bestuur anders besluit. Bij te late betaling is de wettelijke rente verschuldigd.
3. De betaling van plustaken vindt plaats na declaratie.
4. Als het algemeen bestuur in de jaarstukken een nadelig saldo vaststelt, verrekenst hij dit met een reserve.

Artikel 21 Reserves

Het algemeen bestuur kan reserves en voorzieningen vormen op basis van door de door hem vast te stellen Nota reserves en voorzieningen.

Hoofdstuk 6 Toetreden, uittreden, wijzigen en opheffen

Artikel 22 Toetreden

1. Voor het toetreden van een gemeente volstaat het besluit van het college van die gemeente. Het toetreden behoeft de instemming van het algemeen bestuur.
2. Aan het toetreden kan het algemeen bestuur voorwaarden verbinden.
3. Het algemeen bestuur brengt elk toetreden ter kennis van de gemeenten en gedeputeerde staten.

Artikel 23 Evaluatie

Het algemeen bestuur evalueert het functioneren van de regeling en betreft de raden bij die evaluatie.

Artikel 24 Uittreden

1. Elke gemeente kan bij besluit van het college de deelname aan deze regeling opzeggen met ingang van twee kalenderjaren na het jaar waarin hij dit besluit heeft genomen. De gemeente brengt zo'n besluit meteen ter kennis van het dagelijks bestuur.
2. Het algemeen bestuur regelt de financiële verplichtingen en de overige gevolgen van het uittreden. De gevolgen van uittreden voor het vermogen van de GGD brengt zij in rekening van de uittredende gemeente, tot maximaal vier jaar na de datum van uittreding.
3. Als het algemeen bestuur bij meerderheid van ten minste twee derde van het aantal uitgebrachte stemmen daartoe besluit, kan hij een kortere termijn toestaan dan de in lid 1 genoemde termijn.
4. Het algemeen bestuur brengt elk besluit tot uittreding meteen ter kennis van de gemeenten en gedeputeerde staten.

Artikel 24 Wijzigen en opheffen

1. De gemeenten gaan deze regeling aan voor onbepaalde tijd.
2. Wijzigen of opheffen van de regeling vindt plaats bij eensluidende besluiten van de colleges van ten minste twee derde van de gemeenten, die samen twee derde van het aantal inwoners van het werkgebied hebben.
3. Het dagelijks bestuur of een college kan aan het algemeen bestuur voorstellen doen over het wijzigen van deze regeling. Het algemeen bestuur kan ook zelf besluiten tot een voorstel tot wijziging. Het algemeen bestuur legt dit voorstel voor aan de colleges.
4. Bij het opheffen van de regeling stelt het algemeen bestuur een regeling vast voor de gevolgen. Deze regeling voorziet in de verplichting van de gemeenten om alle rechten en verplichtingen van de GGD te verdelen op een in de regeling te bepalen wijze.
5. De bestuursorganen van de GGD blijven functioneren tot de liquidatie voltooid is.

Hoofdstuk 7 Slot

Artikel 25

1. Deze regeling heet *Gemeenschappelijke regeling GGD Hart voor Brabant*.
2. Deze regeling treedt in werking op ... 2024.

3. De gemeenten zorgen voor het bekendmaken van deze regeling.
4. Het gemeentebestuur van de gemeente Tilburg is de gemeente als bedoeld in artikel 26 van de wet en stuurt de regeling, de besluiten tot het wijzigen en opheffen van de regeling en de besluiten tot het toetreden en uittreden naar gedeputeerde staten.
5. In alle gevallen waarin deze regeling niet voorziet, beslist het algemeen bestuur.

Vastgesteld door het college van de gemeente

in zijn vergadering van

de secretaris,

de voorzitter,

Gemeenschappelijke regeling GGD Hart voor Brabant - toelichting

Deze regeling sluit zoveel mogelijk aan bij de bepalingen in de Wet gemeenschappelijke regelingen en/of de Gemeentewet. Hieronder volgt, waar nodig, een toelichting op de artikelen. Overal waar 'hij' of 'zijn' staat, zou ook 'zij' of 'haar' kunnen staan.

Aanhef

De Wet publieke gezondheid (artikel 14) verplicht gemeenten om een gezondheidsdienst in te stellen en in stand te houden voor de uitvoering van taken genoemd in die wet. Om deze verantwoordelijkheid optimaal te behartigen, stelden de gemeenten deze gemeenschappelijke regeling in.

In de aanhef staan enkele uitgangspunten voor het bestuursmodel dat is vastgelegd in de regeling.

Het bestuursmodel van de GGD hangt nauw samen met de relatie tussen gemeenten en GGD en de werkwijze van de GGD. De gemeenten zijn verantwoordelijk voor hun gezondheidsbeleid en de functies van de GGD zijn bij uitstek overheidstaken.

De stuurt de GGD aan vanuit zijn gezondheidsbeleid. De GGD moet daarbij genoeg keuzevrijheid bieden en voldoende flexibel zijn om aan te sluiten op de lokale wensen. Maar hij moet ook bedrijfsmatig optimaal kunnen opereren om daarmee de risico's voor de gemeenten te minimaliseren.

De uitgangspunten bij de vormgeving van de bestuurlijke structuur zijn dan ook:

- gemeenten hebben een regierol. Daarnaast moeten zij de GGD zo nodig direct kunnen inzetten;
- er moet ruimte zijn voor gemeenten om de GGD zowel individueel als gezamenlijk aan te sturen;
- de GGD functioneert binnen de (gemeentelijke) kaders als een zelfstandige, professionele organisatie.

Van belang is dat de GGD een slagvaardige bedrijfsvoering heeft, die leidt tot het behalen van de doelen. Daarbij kunnen de gemeenten inhoudelijke kaders stellen en op afstand toezicht houden op het beheer van de GGD.

Het algemeen bestuur richt zich vooral op de beleidskaders, de begroting en de rekening. Het dagelijks bestuur richt zich onder andere op de toezicht op de directie.

Toelichting op enkele artikelen

Artikel 4 Taken

Artikel 4 van deze regeling beschrijft het pakket van de GGD in globale termen. Hierdoor houdt het algemeen bestuur zijn bevoegdheid om zelf de omvang en de inhoud van dat pakket bij te stellen als hij dat nodig vindt. Het moment daarvoor is de jaarlijkse vaststelling van de begroting.

Wet publieke gezondheid

De Wet publieke gezondheid (hierna: Wpg) beschrijft de basistaken van de gemeenten. De uitvoering van het uniform pakket kan per gemeente verschillen: niet alle gemeenten of klanten zullen evenveel gebruik maken van dit uniforme aanbod. Soms is dit afhankelijk van incidenten (bijv. een infectieziekte of een crisis op een school), soms van de bevolking (bijvoorbeeld bij gezondheidsverschillen) of van het beroep dat men doet op de GGD. En de klant is ook niet verplicht om gebruik te maken van het GGD-aanbod (bijvoorbeeld bij gezondheidsonderzoeken of lespakketten).

Het begrip 'plustaak' is bewust niet gedefinieerd. Dit geeft het algemeen bestuur de mogelijkheid om producten uitdrukkelijk als plustaak te benoemen. Maar het is ook mogelijk om dit begrip een louter financiële betekenis te geven, bijvoorbeeld door als plustaak te benoemen: elk product waarvoor betaald wordt buiten de gemeentelijke bijdrage. Gemeenten en derden kunnen er op contractbasis voor kiezen deze taken bij de GGD af te nemen.

Hieronder volgen nog enkele relevante bepalingen uit de Wet publieke gezondheid.

Artikel 2

1. Het college van burgemeester en wethouders bevordert de totstandkoming en de continuïteit van en de samenhang binnen de publieke gezondheidszorg en de afstemming ervan met de curatieve gezondheidszorg en de geneeskundige hulpverlening bij ongevallen en rampen.
2. Ter uitvoering van de in het eerste lid bedoelde taak draagt het college van burgemeester en wethouders in ieder geval zorg voor:
 - a. het verwerven van, op epidemiologische analyse gebaseerd, inzicht in de gezondheidssituatie van de bevolking,
 - b. het elke vier jaar, voorafgaand aan de opstelling van de nota gemeentelijke gezondheidsbeleid, bedoeld in artikel 13, tweede lid, op landelijk gelijkvormige wijze verzamelen en analyseren van gegevens over deze gezondheidssituatie,
 - c. het bewaken van gezondheidsaspecten in bestuurlijke beslissingen,
 - d. het bijdragen aan opzet, uitvoering en afstemming van preventieprogramma's, met inbegrip van programma's voor de gezondheidsbevordering,
 - e. het bevorderen van medisch milieukundige zorg,
 - f. het bevorderen van technische hygiënezorg,
 - g. het bevorderen van psychosociale hulp bij rampen.

(...)

Artikel 5

1. Het college van burgemeester en wethouders draagt zorg voor de uitvoering van de jeugdgezondheidszorg.
2. Ter uitvoering van de in het eerste lid bedoelde taak draagt het college van burgemeester en wethouders in ieder geval zorg voor:
 - a. het op systematische wijze volgen en signaleren van ontwikkelingen in de gezondheidstoestand van jeugdigen en van gezondheidsbevorderende en -bedreigende factoren,
 - b. het ramen van de behoeften aan zorg,
 - c. de vroegtijdige opsporing en preventie van specifieke stoornissen, met uitzondering van het perinatale onderzoek op phenylketonurie (PKU), congenitale hypothyroïdie (CHT) en adrenogenitaal syndroom (AGS) en het aanbieden van vaccinaties voorkomend uit het Rijksvaccinatieprogramma,
 - d. het geven van voorlichting, advies, instructie en begeleiding,
 - e. het formuleren van maatregelen ter beïnvloeding van gezondheidsbedreigingen.

(...)

Artikel 6

1. Het college van burgemeester en wethouders draagt zorg voor de uitvoering van de algemene infectieziektebestrijding, waaronder in ieder geval behoort:
 - a. het nemen van algemene preventieve maatregelen op dit gebied,
 - b. het bestrijden van tuberculose en seksueel overdraagbare aandoeningen, inclusief bron- en contactopsporing,
 - c. bron- en contactopsporing bij meldingen als bedoeld in de artikelen 21, 22, 25 en 26.(...)

Wet op de lijkbezorging

De GGD voert de taken uit de Wet op de lijkbezorging alleen uit als de gemeente een arts die werkt voor de GGD heeft aangewezen als gemeentelijk lijkschouwer. Deze lijkschouwers voeren daarnaast (plus)taken uit voor de politie: medische arrestantenzorg.

Artikel 4

Burgemeester en wethouders verschaffen gelegenheid tot het doen schouwen van lijken. Zij benoemen een of meer gemeentelijke lijkschouwers.

Voor de taken zelf: zie [artikel 3](#), [artikel 7](#), [artikel 10](#) en [artikel 10a](#) van de Wet op de lijkbezorging. De medewerkers van de GGD voeren daarnaast forensisch-medische taken uit voor bijvoorbeeld politie en Openbaar Ministerie (plustaak).

Openbare geestelijke gezondheidszorg

Openbare geestelijke gezondheidszorg (oggz): deze gemeentelijke taak is een onderdeel van de maatschappelijke ondersteuning die de Wmo 2015 noemt in artikel 1.1.1: het "ondersteunen van de zelfredzaamheid en de participatie van personen met een beperking of met chronische psychische of psychosociale problemen (...)."

Toezichtstaken Wet maatschappelijke ondersteuning 2025

De GGD voert deze plustaak uit voor zover de colleges dat aan hem opdragen; het is een plustaak, die de GGD ook – op verzoek – kan uitvoeren voor gemeenten buiten zijn werkgebied. Het gaat daarbij dan bijvoorbeeld om de diensten: Kwaliteitstoezicht Wmo en Advies- en Meldpunt calamiteiten.

Artikel 5 **Zienswijzen**

Het bestuur was al gewend om, naast de kadernota, zijn vierjarig beleidsplan aan de raden voor te leggen. Die werkwijze staat nu in de regeling. Het artikel maakt het voor het bestuur ook mogelijk om andere meerjarige beleidsplannen aan de raden voor te leggen.

De kadernota gaat vooraf aan de begroting en bevat de hoofdlijnen van het beleid voor het komende jaar en de globale financiële gevolgen daarvan.

Hoofdstuk 3 **De bestuursorganen - samenstelling**

De bestuursorganen van een gemeenschappelijke regeling zoals de GGD staan geregeld in ([artikel 12](#) van) de Wet gemeenschappelijke regelingen.

Artikel 9 **Verantwoording en inlichtingen**

De beschrijving van de verantwoordings- en inlichtingenplicht van (de leden van het) dagelijks en algemeen bestuur volgt helemaal de bepalingen in [artikel 16](#) en [artikel 19a](#) van de Wet gemeenschappelijke regelingen.

In het artikel staat nu ook een bepaling over het informeren van de raden over de besluiten die het algemeen bestuur nam en over andere wezenlijke ontwikkelingen.

Artikel 10 **Het algemeen bestuur**

[Artikel 22](#) van de Wet gemeenschappelijke regelingen regelt enkele zaken rond de vergaderingen van het algemeen bestuur, waaronder de openbaarheid. Het bepaalt ook dat een groot aantal bepalingen in de Gemeentewet van toepassing is.

De vergaderfrequentie van het algemeen bestuur volgt de planning & controlcyclus van de GGD. Deze cyclus sluit aan bij de beleidscyclus van de gemeenten. Hierdoor kunnen gemeenten tijdig invloed uitoefenen op het beleid en de financiële kaders van de GGD en deze daarna meenemen in hun eigen beleid.

Artikel 11 **Het dagelijks bestuur**

Lid twee van dit artikel bepaalt dat artikel van de Gemeentewet van overeenkomstige toepassing zijn op de vergaderingen van het dagelijks bestuur.

Voor de bevoegdheden van het dagelijks bestuur geldt artikel 33a van de Wet gemeenschappelijke regelingen.

Artikel 12 **Commissies**

De bepalingen over het instellen van commissies staan in de [artikelen 24 en 25](#) van de Wet gemeenschappelijke regelingen.

Artikel 13 **De directeur**

Het dagelijks bestuur mandateert/verstrekt een volmacht voor een deel van zijn bevoegdheden binnen voorwaarden aan de directeur en houdt daarop toezicht. Accountancy en controlling verzekeren de bestuurlijke positie. De keuze voor een brede mandatering van de directeur wordt vooral ingegeven door het feit dat bilaterale afspraken tussen GGD en gemeenten een belangrijke rol spelen bij de aansturing van de GGD. Voor de relatie tussen dagelijks bestuur en directie is er een organisatieverordening.

Hoofdstuk 5 **Financiën**

[Artikel 35](#) van de Wet gemeenschappelijke regelingen verklaart de [artikelen 186 tot en met 213](#) van de Gemeentewet van overeenkomstige toepassing.

Artikel 18 **De begroting**

De regels over de begroting staan in [artikel 34](#) en [artikel 35](#) van de Wet gemeenschappelijke regelingen.

Gemeenten kunnen hierdoor tijdig invloed uitoefenen op de begroting, die het dagelijks bestuur opstelt nadat het algemeen bestuur de kadernota heeft vastgesteld.

Het algemeen bestuur stelt de begroting in juli vast en daarbij ook de (verplichte) gemeentelijke bijdrage voor het basispakket.

De GGD volgt hierbij de indexsystematiek van de gemeente Tilburg. Jaarlijks voorspelt deze gemeente de loon- en prijsstijgingen en corrigeert dan ook voor de werkelijke ontwikkeling in het vorige jaar. Naast deze aanpassing voor nominale ontwikkelingen is er principe geen budgetaanpassing.

Artikel 23 **Evaluatie**

Het is goed om regelmatig te evalueren hoe het gaat met de regeling, ook al is het een wettelijk verplichte. Het streven is om deze evaluatie te koppelen aan het (vierjarig) beleidsplan.

Het is een evaluatie van en door het algemeen bestuur, waarbij hij ook de gemeenten betreft, bijvoorbeeld door het verzamelen van de ervaringen van wethouders en raadsleden. Afhankelijk van de resultaten kan zo'n evaluatie leiden tot het aanpassen van de werkwijzen of van de regeling.

Artikel 24 **Uittreden**

De wet verplicht gemeenten om in ieder geval afspraken te maken over de gevolgen van uittreden door een gemeente voor het vermogen van de rechtspersoon. Vandaar de toevoeging van een tweede zin aan lid 2 van dit artikel. Bij het beschrijven van de gevolgen van het uittreden beschrijft en berekent het algemeen bestuur daarbij in ieder geval: de gevolgen voor het personeel, de contracten, de huisvesting en de investeringen.



Hart voor Brabant

AAN de colleges van B&W van de deelnemers in de gemeenschappelijke regeling GGD Hart voor Brabant

Kenmerk: DSUITHvB34977 Datum: 21 september 2023
Behandeld door: Heleen Kamphuijs E-mail: h.kamphuijs@ggdhvb.nl
Onderwerp: Wijziging gemeenschappelijke regeling GGD Hart voor Brabant

Geacht college,

De Wet gemeenschappelijke regelingen (Wgr) is gewijzigd en noopt tot aanpassing van de gemeenschappelijke regeling (GR) van de GGD Hart voor Brabant. De wetwijziging heeft tot doel de democratische legitimatie van gemeenschappelijke regelingen te versterken. De kaderstellende en controlerende rollen van gemeenteraden worden daartoe versterkt.

Het algemeen bestuur van de GGD Hart voor Brabant ging op 6 juli 2023 akkoord met het ontwerp van de wijziging van de gemeenschappelijke regeling GGD Hart voor Brabant. Wij bieden u hierbij dit ontwerp wijzigingsbesluit aan. Aan de colleges van de deelnemende gemeenten wordt nu gevraagd een voorgenomen besluit te nemen tot vaststelling van het Ontwerp wijzigingsbesluit en verder in procedure te brengen.

Afstemming samenwerkingsverbanden

De grotere gemeenschappelijke regelingen in West- en Midden-Brabant, alsmede in Brabant Noord Oost, in afstemming met griffiers uit beide regio's, bekeken op welke onderdelen het mogelijk is om gelijklopende voorstellen aan hun deelnemers voor te leggen.

Dat kan in beperkte mate omdat het wettelijk kader en de aard van de samenwerkingsverbanden erg variëren. De inhoud van de wijzigingen is dus vooral een kwestie van maatwerk per regeling. Het proces is wel te stroomlijnen en dat hebben we dan ook gedaan. Voor een toelichting op de inhoudelijke wijzigingen verwijzen wij naar de bijgevoegde bijlage.

Gevraagde besluitvorming

De gemeenschappelijke regelingen hebben afgesproken de ontwerpen van de gewijzigde regelingen voor 1 oktober 2023 aan gemeenten en eventuele andere deelnemers voor te leggen.

U wordt gevraagd een voorgenomen besluit te nemen tot vaststelling van het wijzigingsbesluit van de gemeenschappelijke regeling GGD Hart voor Brabant en dit besluit vervolgens voor te leggen aan de gemeenteraad om hen in de gelegenheid te stellen bij uw college zienswijzen in te dienen.

De zienswijzetermijn van de raden bedraagt conform artikel 1 lid 3 Wgr 8 weken. Wij gaan er daarom vanuit dat de raden hierover uiterlijk in hun vergadering van december 2023 een besluit nemen..

Het is aan uw college om vervolgens een standpunt in te nemen over de zienswijze van uw raad en ons dagelijks bestuur hierover te informeren. Wij vragen u ons voor 1 januari 2024, dan wel zo spoedig mogelijk hierna, hiervan op de hoogte te stellen.

Vervolgtraject

In de tweede fase (januari-juli 2024) wegen we af welke zienswijzen leiden tot aanpassing van het Ontwerp Wijzigingsvoorstel. Het algemeen bestuur besluit om het, eventueel aangepaste, wijzigingsvoorstel voor te leggen aan de colleges van de deelnemende gemeenten met het verzoek dit vast te stellen. De colleges nemen een voorgenomen besluit en vragen de raden om toestemming. Daarna besluiten de colleges definitief tot vaststelling van het wijzigingsbesluit en volgt publicatie.

Informatie

Heeft u vragen over deze brief met bijlagen? Neem dan contact op met Heleen Kamphuijs, directiesecretaris (h.kamphuijs@ggdhvb.nl/06-58089618).

Met vriendelijke groet,

Het dagelijks bestuur van de GR GGD Hart voor Brabant, namens deze,

De voorzitter,

De secretaris,



W. Buijs-Glaudemans



T. Claassen

Bijlagen:

1. (Ontwerp) Gemeenschappelijke Regeling GGD Hart voor Brabant met toelichting
2. Lijst met essentiële wijzigingen Gemeenschappelijke Regeling GGD Hart voor Brabant



Lijst met essentiële wijzigingen Gemeenschappelijke Regeling GGD Hart voor Brabant

In de 'Was'-kolom ziet u de huidig geldende tekst van de Gemeenschappelijke regeling, in de 'Wordt'-kolom ziet u de wijzigingen (in rood), zoals deze zijn opgenomen in de ontwerp-Gemeenschappelijke Regeling. De wijzigingen zijn hierbij geel gearceerd. Enkele wijzigingen hebben ervoor gezorgd dat ook de nummering van de artikelen is aangepast. Die aanpassing is niet steeds in de tabel opgenomen.

Was	Wordt
Artikel 4 Taken 1 De gemeenten dragen aan de GGD de uitvoering op van - de gemeentelijke taken die de Wet publieke gezondheid noemt; - de toezichtstaken die de Wet kinderopvang noemt; - de taken voor de gemeentelijke lijkschouwer die de Wet op de lijkbezorging noemt; 2 De taken van de GGD zijn ondergebracht in het basispakket en in de plustaken. Het basispakket vloeit voort uit wettelijke verplichtingen en uit de keuzes van het algemeen bestuur en vormt naar omvang een verplicht pakket. 3 Het algemeen bestuur stelt het basispakket vast bij de vaststelling van de begroting. 4 De afname van plustaken door een gemeente is vrijwillig. 5 Het algemeen bestuur stelt de tarieven vast voor de plustaken.	Artikel 4 Taken 1 De gemeenten dragen aan de GGD de uitvoering op van - de gemeentelijke taken die de Wet publieke gezondheid noemt; - de toezichtstaken die de Wet kinderopvang noemt; - de taken voor de gemeentelijke lijkschouwer die de Wet op de lijkbezorging noemt; - diensten voor de openbare geestelijke gezondheidszorg (oggz), en - de toezichtstaken die de Wet maatschappelijke ondersteuning 2015 noemt. 2 De taken van de GGD zijn ondergebracht in het basispakket en in de plustaken. Het basispakket vloeit voort uit wettelijke verplichtingen en uit de keuzes van het algemeen bestuur en vormt naar omvang een verplicht pakket. 3 Het algemeen bestuur stelt het basispakket vast bij de vaststelling van de begroting.

	<p>4 De afname van plustaken door een gemeente is vrijwillig.</p> <p>5 Het algemeen bestuur stelt de tarieven vast voor de plustaken.</p>
<p>Toegevoegd nieuw artikel 5, hierna vernumming</p>	<p>Artikel 5 Zienswijzen</p> <p>1 Het dagelijks bestuur stelt de raden in de gelegenheid om hun zienswijze te geven op de jaarlijkse kadernota en op meerjarige beleidsplannen. De werkwijze en termijnen zijn hierbij gelijk aan de bepalingen rond het geven van een zienswijze op de begroting.</p> <p>2 Het algemeen bestuur kan besluiten om ook bij andere onderwerpen de raden de gelegenheid te geven om hun zienswijze te geven.</p> <p>3 Deze regeling voorziet niet in het op andere wijzen betrekken van ingezetenen van gemeenten en belanghebbenden bij de voorbereiding, uitvoering en evaluatie van het beleid van de GGD.</p>

Artikel 9 Verantwoording en inlichtingen

- 1 Het dagelijks bestuur en elk van zijn leden afzonderlijk zijn aan het algemeen bestuur verantwoording schuldig over het door het dagelijks bestuur gevoerde bestuur.
- 2 Het dagelijks bestuur geeft het algemeen bestuur alle inlichtingen die het algemeen bestuur voor de uitoefening van zijn taak nodig heeft.
- 3 Het algemeen bestuur is verplicht de colleges en/of de raden desgevraagd en in ieder geval binnen zes weken te informeren en inlichtingen te geven over alle zaken rond deze regeling.
- 4 Het algemeen bestuur is bevoegd om, gevraagd of ongevraagd, aan een of meer colleges en/of raden advies te geven of voorstellen te doen, die hij in verband met deze regeling nodig vindt.
- 5 Het algemeen bestuur, het dagelijks bestuur en de voorzitter zijn verplicht de door een of meer leden van een raad gevraagde inlichtingen te verstrekken. Zij geven deze inlichtingen zo snel mogelijk nadat daarom is gevraagd.
- 6 Elk lid van het algemeen bestuur is daarnaast verplicht de door een of meer leden van het college of de raad van zijn gemeente gevraagde inlichtingen te verstrekken. Hij verstrekt deze inlichtingen zo snel mogelijk nadat hem daarom is gevraagd.
- 7 Elk lid van het algemeen bestuur is aan het college en de raad van de gemeente waarvan het college hem als lid heeft aangewezen verantwoording schuldig voor het door hem in het algemeen bestuur gevoerde beleid. Hij legt deze verantwoording zo snel mogelijk af nadat het college of de raad hem daarom heeft gevraagd.

Artikel 9 Verantwoording en inlichtingen

- 1 Het dagelijks bestuur en elk van zijn leden afzonderlijk zijn aan het algemeen bestuur verantwoording schuldig over het door het dagelijks bestuur gevoerde bestuur.
- 2 Het dagelijks bestuur geeft het algemeen bestuur alle inlichtingen die het algemeen bestuur voor de uitoefening van zijn taak nodig heeft.
- 3 Het algemeen bestuur is verplicht de colleges en/of de raden desgevraagd en in ieder geval binnen zes weken te informeren en inlichtingen te geven over alle zaken rond deze regeling.
- 4 Het algemeen bestuur is bevoegd om, gevraagd of ongevraagd, aan een of meer colleges en/of raden advies te geven of voorstellen te doen, die hij in verband met deze regeling nodig vindt.
- 5 Het algemeen bestuur, het dagelijks bestuur en de voorzitter zijn verplicht de door een of meer leden van een raad gevraagde inlichtingen te verstrekken. Zij geven deze inlichtingen zo snel mogelijk nadat daarom is gevraagd.
- 6 **Het dagelijks bestuur informeert de raden na de vergadering van het algemeen bestuur over de besluiten die hij daarin nam. Daarnaast informeert het dagelijks bestuur de raden over ontwikkelingen in het beleid of de organisatie die hij van belang acht.**
- 7 Elk lid van het algemeen bestuur is daarnaast verplicht de door een of meer leden van het college of de raad van zijn gemeente gevraagde inlichtingen te verstrekken. Hij verstrekt deze inlichtingen zo snel mogelijk nadat hem daarom is gevraagd.
- 8 Elk lid van het algemeen bestuur is aan het college en de raad van de gemeente

	<p>waarvan het college hem als lid heeft aangewezen verantwoording schuldig voor het door hem in het algemeen bestuur gevoerde beleid. Hij legt deze verantwoording zo snel mogelijk af nadat het college of de raad hem daarom heeft gevraagd.</p>
--	---

<p>Artikel 10 Het algemeen bestuur</p> <ol style="list-style-type: none"> 1 Het algemeen bestuur vergadert jaarlijks ten minste tweemaal en verder zo dikwijls als de voorzitter of het dagelijks bestuur dit nodig vindt of ten minste vijf leden dit schriftelijk verzoeken, onder opgave van de te behandelen onderwerpen. 2 Elk lid heeft in de vergaderingen van het algemeen bestuur één stem. 3 Het algemeen bestuur stelt een reglement van orde vast voor zijn vergaderingen en regelt de ambtelijke bijstand aan het bestuur. 	<p>Artikel 10 Het algemeen bestuur</p> <ol style="list-style-type: none"> 1 Het algemeen bestuur vergadert jaarlijks ten minste tweemaal en verder zo dikwijls als de voorzitter of het dagelijks bestuur dit nodig vindt of ten minste vijf leden dit schriftelijk verzoeken, onder opgave van de te behandelen onderwerpen. 2 Elk lid heeft in de vergaderingen van het algemeen bestuur één stem. Geen stem hebben de leden die door hun college zijn aangewezen op grond van artikel 5, lid 6 van deze regeling. 3 Het algemeen bestuur stelt een reglement van orde vast voor zijn vergaderingen en regelt de ambtelijke bijstand aan het bestuur.
---	--

<p>Artikel 18 De begroting</p> <ol style="list-style-type: none"> 1. Het dagelijks bestuur stuurt voor 15 april de ontwerpbegroting, de meerjarenraming en een raming van de gemeentelijke bijdrage naar de gemeenten. De algemene financiële en beleidsmatige kaders (kadernota) stuurt hij voor 1 februari naar de raden, zodat zij hun zienswijze hierop kunnen geven. 2. Het algemeen bestuur kan een wijziging van de begroting die niet leidt tot een verhoging van gemeentelijke bijdrage vaststellen zonder dat de raden daarover hun zienswijze geven. 3. De gemeenten zorgen ervoor dat de GGD altijd over voldoende middelen beschikt om aan al zijn verplichtingen tegenover derden te kunnen voldoen. Als blijkt dat een gemeente weigert deze uitgaven op haar begroting te zetten, verzoekt het algemeen bestuur zonder uitstel aan gedeputeerde staten om over te gaan tot toepassing van de artikelen 194 en 195 van de Gemeentewet. 	<p>Artikel 18 De begroting</p> <ol style="list-style-type: none"> 1 Het dagelijks bestuur stuurt voor 5 april de ontwerpbegroting, de meerjarenraming en een raming van de gemeentelijke bijdrage naar de gemeenten. De algemene financiële en beleidsmatige kaders (kadernota) stuurt hij voor 1 februari naar de raden, zodat zij hun zienswijze hierop kunnen geven. 2 Het algemeen bestuur kan een wijziging van de begroting die niet leidt tot een verhoging van gemeentelijke bijdrage vaststellen zonder dat de raden daarover hun zienswijze geven. 3 De gemeenten zorgen ervoor dat de GGD altijd over voldoende middelen beschikt om aan al zijn verplichtingen tegenover derden te kunnen voldoen. Als blijkt dat een gemeente weigert deze uitgaven op haar begroting te zetten, verzoekt het algemeen bestuur zonder uitstel aan gedeputeerde staten om over te gaan tot toepassing van de artikelen 194 en 195 van de Gemeentewet.
<p>Toegevoegd nieuw artikel 23, hierna weer omnummering</p>	<p>Artikel 23 Evaluatie Het algemeen bestuur evalueert het functioneren van de regeling en betreft de raden bij die evaluatie.</p>

Artikel 24	Uittreden
<ol style="list-style-type: none"> 1 Elke gemeente kan bij besluit van het college de deelname aan deze regeling opzeggen met ingang van twee kalenderjaren na het jaar waarin hij dit besluit heeft genomen. De gemeente brengt zo'n besluit meteen ter kennis van het dagelijks bestuur. 2 Het algemeen bestuur regelt de financiële verplichtingen en de overige gevolgen van het uittreden. 3 Als het algemeen bestuur bij meerderheid van ten minste twee derde van het aantal uitgebrachte stemmen daartoe besluit, kan hij een kortere termijn toestaan dan de in lid 1 genoemde termijn. 4 Het algemeen bestuur brengt elk besluit tot uittreding meteen ter kennis van de gemeenten en gedeputeerde staten. 	<ol style="list-style-type: none"> 1 Elke gemeente kan bij besluit van het college de deelname aan deze regeling opzeggen met ingang van twee kalenderjaren na het jaar waarin hij dit besluit heeft genomen. De gemeente brengt zo'n besluit meteen ter kennis van het dagelijks bestuur. 2 Het algemeen bestuur regelt de financiële verplichtingen en de overige gevolgen van het uittreden. De gevolgen van uittreden voor het vermogen van de GGD brengt zij in rekening van de uittredende gemeente, tot maximaal vier jaar na de datum van uittreding. 3 Als het algemeen bestuur bij meerderheid van ten minste twee derde van het aantal uitgebrachte stemmen daartoe besluit, kan hij een kortere termijn toestaan dan de in lid 1 genoemde termijn. 4 Het algemeen bestuur brengt elk besluit tot uittreding meteen ter kennis van de gemeenten en gedeputeerde staten.

Artikel 25

- 1 Deze regeling heet *Gemeenschappelijke regeling GGD Hart voor Brabant*.
- 2 Deze regeling treedt in werking op 1 januari 2022.
- 3 De gemeenten zorgen voor het bekendmaken van deze regeling.
- 4 Het gemeentebestuur van de gemeente Tilburg is de gemeente als bedoeld in artikel 26 van de wet en stuurt de regeling, de besluiten tot het wijzigen en opheffen van de regeling en de besluiten tot het toetreden en uittreden naar gedeputeerde staten.
- 5 In alle gevallen waarin deze regeling niet voorziet, beslist het algemeen bestuur.

Artikel 25

- 1 Deze regeling heet *Gemeenschappelijke regeling GGD Hart voor Brabant*.
- 2 Deze regeling treedt in werking op ... **2024**.
- 3 De gemeenten zorgen voor het bekendmaken van deze regeling.
- 4 Het gemeentebestuur van de gemeente Tilburg is de gemeente als bedoeld in artikel 26 van de wet en stuurt de regeling, de besluiten tot het wijzigen en opheffen van de regeling en de besluiten tot het toetreden en uittreden naar gedeputeerde staten.
- 5 In alle gevallen waarin deze regeling niet voorziet, beslist het algemeen bestuur.

Raadsvoorstel

Zaaknummer: 82778-2023

Onderwerp: Wijzigingsvoorstel Gemeenschappelijke Regeling RAV Brabant MWN

Auteur	: Dionne Kamp
Domein/team	: Sociaal / Sociaal beleid
E-mail	: Dionne.Kamp@gemeentemaashorst.nl
Port.	: R. Sour-van de Ven

Effect op de begroting

Ja Nee

Onderwerp

Wijzigingsvoorstel Gemeenschappelijke Regeling RAV Brabant MWN

Voorstel

1. Geen zienswijze te geven op het wijzigingsvoorstel Gemeenschappelijke Regeling Regionale Ambulancevoorziening Brabant Midden-West-Noord versie 8.

Inleiding

De Regionale Ambulancevoorziening Brabant Midden-West-Noord (hierna te noemen: RAV) is de Gemeenschappelijke Regeling (GR) van 35 deelnemende gemeenten waarin taken op het gebied van ambulancezorg zijn belegd. Hieraan liggen voor gemeenten geen wettelijke taken meer ten grondslag als gevolg van overheveling van verantwoordelijkheden naar de Zorgverzekeringswet.

Nu wordt het wijzigingsvoorstel GR van de RAV voorgelegd. Een aanpassing van de GR van de RAV is nodig omdat op 1 juli 2022 de wet *'Versterken van de democratische legitimatie van gemeenschappelijke regelingen'* in werking is getreden. Doel van deze wet is de positie van de gemeenteraden ten aanzien van de Gemeenschappelijke Regelingen te versterken met betrekking tot de besluitvorming, de controlerende taak en het functioneren van de regeling.

De inwerkingtreding van bovengenoemde wet heeft gevolgen voor de Wet Gemeenschappelijke Regelingen (Wgr). De Gemeenschappelijke Regelingen, waaronder die van de RAV, moeten op enkele punten gewijzigd worden. Deze wijzigingen moeten uiterlijk 1 juli 2024 opgenomen zijn.

Daarnaast stelt de RAV voor een bepaling in de Gemeenschappelijke Regeling op te nemen voor continuïteit van de besluitvorming als het fysiek quorum van bestuursleden niet wordt behaald.

Aan de gemeenteraden wordt gevraagd om een zienswijze te geven op de beoogde wijziging van de Gemeenschappelijke Regeling.

Beoogd effect

De raad in staat te stellen haar rol binnen de Gemeenschappelijke Regeling te vervullen en een zienswijze naar voren te laten brengen op de beoogde wijziging Gemeenschappelijke Regeling RAV Brabant MWN zodat deze kan worden meegenomen in het nog vast te stellen stuk.

Argumenten

1.1 De door de RAV voorgestelde wijzigingen voldoen aan de gestelde eisen.

Over een aantal bevoegdheden moeten op basis van de wet 'Versterken van de democratische legitimatie van de gemeenschappelijke regelingen' nadere afspraken worden gemaakt die voor 1 juli 2024 moeten zijn vastgelegd in de GR.

Er moeten afspraken gemaakt worden bij welke besluiten we een zienswijze vragen van de gemeenteraden. De RAV heeft dit goed vastgelegd in artikel 19 in het wijzigingsvoorstel.

Daarnaast voorziet de wijziging in extra instrumenten voor de raad voor het uitvoeren van de controlerende taak. De raden zullen actiever worden geïnformeerd (artikel 15) en betrokken worden bij de evaluatie van de gemeenschappelijke regeling (artikel 22).

1.2 De afwijking om geen adviescommissie in te stellen is toegestaan en heeft geen gevolgen voor de gemeentelijke taken en/of begroting.

Om gemeenteraden nauwer te betrekken, kan het Algemeen Bestuur een gemeenschappelijke adviescommissie instellen, bestaande uit een vertegenwoordiging van raadsleden van deelnemende gemeenten. De adviescommissie kan advies uitbrengen aan het Algemeen Bestuur en de besluitvorming voor de gemeenteraden mee voorbereiden. Het is passend dat de RAV geen adviescommissie in stelt omdat zij wettelijke taken uitvoert conform landelijk opgestelde kaders. Er is geen beleidsvrijheid om taken afwijkend uit te voeren. Ook vraagt de RAV geen gemeentelijke bijdrage voor het uitvoeren van haar taken.

1.3 Er is een extra bepaling opgenomen voor het borgen van continuïteit van de besluitvorming.

Aan deze Gemeenschappelijke Regeling zijn geen financiële verplichtingen verbonden voor gemeenten, dit maakt dat zij minder betrokken zijn bij deze gemeenschappelijke regeling. Als er onvoldoende leden aanwezig zijn, wordt het quorum voor besluitvorming niet gehaald. Met de toevoeging in artikel 8 lid 3 mag elk lid van het Algemeen Bestuur een ander lid vertegenwoordigen, waarmee de kans dat het quorum wel gehaald wordt groter is.

Kanttelingen

n.v.t.

Financiën

n.v.t.

Duurzaamheid

n.v.t.

Participatie

Op 5 juli 2023 stemde het Algemeen Bestuur in met de voorgestelde wijzigingen. Hieraan voorafgaand zijn ambtenaren volksgezondheid geconsulteerd die hun juridisch collega's hierbij hebben betrokken. Het vragen om zienswijzen is voor dergelijke stukken de gebruikelijke wijze van meedenken over beleidskeuzes en richting.

Communicatie

Na besluitvorming in de raad zal de bestuurssecretaris van de GR RAV Brabant MWN worden geïnformeerd.

Vervolg

- Voor 1 januari 2024 kunnen de gemeenteraden een zienswijze indienen.
- De ingebrachte zienswijzen van de gemeenteraden worden door het bestuur afgewogen.
- Het definitieve wijzigingsvoorstel zal ter accordering worden voorgelegd aan colleges en raden.
- De gewijzigde GR wordt uiterlijk 1 juli 2024 door het Algemeen Bestuur vastgesteld.

Bijlagen die onderdeel uitmaken van het besluit

1. Ontwerp GR RAV BMWN versie 8 met annotatiewijzigingen

Bijlagen ter informatie

1. Aanbiedingsbrief wijzigingsvoorstel GR RAV Brabant MWN
2. 2^e versie aanbiedingsbrief GR RAV versie 8
3. Toelichting wijzigingen agv Wgr

Uden, 7 november 2023

Burgemeester en wethouders van gemeente Maashorst,
de secretaris, de burgemeester,

J.A.G.M. van Aaken

M.J.D. Donders-de Leest (wnd.)

Raadsbesluit

Zaaknummer: 82778-2023

De raad van de gemeente Maashorst;

gelezen het voorstel van het college van burgemeester en wethouders 7 november 2023:

gelet op artikel Wet gemeenschappelijke regelingen Regionale Ambulancevoorzieningen Brabant Midden-West-Noord;

b e s l u i t

1. Geen zienswijze te geven op het wijzigingsvoorstel Gemeenschappelijke Regeling Regionale Ambulancevoorziening Brabant Midden-West-Noord versie 8.

Vastgesteld in de openbare vergadering van 14 december 2023.

De raad voornoemd,
de griffier,

de voorzitter,

mr. N.E. Gradisen

M.J.D. Donders-de Leest (wnd.)



Brabant Midden-West-Noord

Gemeenschappelijke regeling

Regionale Ambulancevoorziening Brabant Midden-West-Noord

De raden en de colleges van de gemeenten Alphen-Chaam, Altena, Baarle-Nassau, Bergen op Zoom, Bernheze, Boekel, Boxtel, Breda, Dongen, Drimmelen, Etten-Leur, Geertruidenberg, Gilze en Rijen, Goirle, Halderberge, 's-Hertogenbosch, Heusden, Hilvarenbeek, Land van Cuijk, Loon op Zand, Maashorst, Meierijstad, Moerdijk, Oisterwijk, Oosterhout, Oss, Roosendaal, Rucphen, Sint-Michielsgestel, Steenbergen, Tilburg, Vught, Waalwijk, Woensdrecht en Zundert;

overwegende

dat het voor een goede ambulancezorg van belang is samen te werken;

- dat deze samenwerking zich richt op ambulancezorg waarbij de patiënt centraal staat;
- dat de ambulancezorg een onderdeel is van de keten van gezondheidszorg in Nederland;
- dat de ambulancezorg daarnaast een belangrijke pijler is onder de geneeskundige hulpverlening bij ongevallen en rampen en het wenselijk is om het werkgebied te laten samenvallen met dat van de veiligheidsregio's Midden- en West-Brabant en Brabant-Noord; dat zij daarvoor een gemeenschappelijke regeling willen aangaan op de schaal van Midden- en West-Brabant en Brabant-Noord en daarbij een openbaar lichaam willen instellen;

gelet op:

de Wet gemeenschappelijke regelingen, de Gemeentewet, de Wet ambulancezorgvoorzieningen, de Kwaliteitswet zorginstellingen, de Wet toelating zorginstellingen, de Wet marktordening gezondheidszorg en de Wet veiligheidsregio's;

besluiten de gemeenschappelijke regeling Regionale Ambulancevoorziening Brabant Midden-West-Noord te wijzigen en conform de volgende tekst vast te stellen.

Hoofdstuk 1 **Begripsbepalingen**

Artikel 1 **Begrippen**

1. Deze gemeenschappelijke regeling verstaat onder:
 - a. wet: Wet gemeenschappelijke regelingen;
 - b. regeling: deze gemeenschappelijke regeling;
 - c. gemeente: aan de regeling deelnemende gemeente;
 - d. college: college van burgemeester en wethouders van een gemeente;
 - e. werkgebied: het gezamenlijke grondgebied van de gemeenten in enerzijds het gebied Midden- en West-Brabant en anderzijds de gemeenten in het gebied Brabant-Noord;
 - Midden- en West-Brabant: de gemeenten Alphen-Chaam, Altena, Baarle-Nassau, Bergen op Zoom, Breda, Dongen, Drimmelen, Etten-Leur, Geertruidenberg, Gilze en Rijen, Goirle, Halderberge, Hilvarenbeek, Loon op Zand, Moerdijk, Oisterwijk, Oosterhout, Roosendaal, Rucphen, Steenbergen, Tilburg, Waalwijk, Woensdrecht en Zundert;
 - Brabant-Noord: de gemeenten Bernheze, Boekel, Boxtel, Heusden, 's-Hertogenbosch, Land van Cuijk, Maashorst, Meierijstad, Oss, Sint-Michielsgestel en Vught;
 - f. gedeputeerde staten: gedeputeerde staten van de provincie Noord-Brabant;
 - g. ambulancezorg: zorg, erop gericht een zieke of gewonde ter zake van zijn aandoening of letsel hulp te verlenen en/of per ambulance te vervoeren;
 - h. Regionale Ambulancevoorziening (RAV): rechtspersoon waaraan vergunning is verleend tot het verlenen van ambulancezorg;
 - i. meldkamer (ambulancezorg): meldkamer als bedoeld in artikel 35, eerste Lid Wet veiligheidsregio's;
 - j. directeur RAV: directeur die bevoegd en verantwoordelijk is voor de operationele directievoering van het openbaar lichaam;
 - k. directeur publieke gezondheid: functionaris als bedoeld in artikel 14, tweede lid van de Wet publieke gezondheid en artikel 32, tweede lid van de Wet veiligheidsregio's.
2. Waar de regeling een mannelijk voornaamwoord of een mannelijk functionarisbegrip gebruikt, bedoelt zij zowel mannelijke als vrouwelijke personen.

Hoofdstuk 2 **Algemene bepalingen**

Artikel 2 **Het openbaar lichaam**

1. Er is een openbaar lichaam, dat heet: *Regionale Ambulancevoorziening Brabant Midden-West-Noord*. Het is gevestigd te Tilburg.
2. Het bestuur van het openbaar lichaam bestaat uit het algemeen bestuur, het dagelijks bestuur en de voorzitter.

Hoofdstuk 3 Doel, taken en bevoegdheden

Artikel 3 Doel

1. Het openbaar lichaam heeft tot doel het verlenen of doen verlenen van ambulancezorg.
2. Het openbaar lichaam probeert dit doel te bereiken met alle wettelijk toegestane middelen die daaraan naar zijn mening kunnen bijdragen.

Artikel 4 Taken

1. Het openbaar lichaam heeft tot taak:
 - het in stand houden van een Regionale Ambulancevoorziening voor Midden- en West-Brabant;
 - het in stand houden van een Regionale Ambulancevoorziening voor Brabant-Noord;
 - het in stand houden van een meldkamer ambulancezorg voor Midden- en West-Brabant;
 - het in stand houden van een meldkamer ambulancezorg voor Brabant-Noord;
 - het vaststellen en (doen) uitvoeren van regionale ambulanceplannen voor Midden- en West-Brabant en voor Brabant-Noord;
 - het (doen) leveren van een bijdrage aan de geneeskundige hulpverlening bij ongevallen en rampen voor de Veiligheidsregio Midden- en West-Brabant en de Veiligheidsregio Brabant-Noord;
 - alle andere taken die naar de mening van het dagelijks bestuur kunnen bijdragen aan het bereiken van het in artikel 3, lid 1 genoemde doel en de hierboven genoemde taken.

Artikel 5 Bevoegdheden

1. Het openbaar lichaam heeft alle bevoegdheden die nodig zijn voor de uitvoering van zijn taken.
2. Het openbaar lichaam is, voor de Regionale Ambulancevoorziening Midden- en West-Brabant en de Regionale Ambulancevoorziening Brabant-Noord, zorgaanbieder zoals bedoeld in artikel 1, aanhef onder c, van de Wet marktordening gezondheidszorg.

Hoofdstuk 4 Het algemeen bestuur

Artikel 6 Samenstelling

1. Het algemeen bestuur bestaat uit zoveel leden als het aantal deelnemende gemeenten.
2. De raden wijzen bij voorkeur als lid aan het collegelid met de portefeuille gezondheidszorg of het collegelid dat lid is van het algemeen bestuur van de GGD West-Brabant of de GGD Hart voor Brabant.

Artikel 7 Zittingsduur

1. Het lidmaatschap van het algemeen bestuur wordt bepaald door de inhoud van artikel 13 van de Wet gemeenschappelijke regelingen.
2. De raad kan een door hem aangewezen lid ontslaan als dit zijn vertrouwen niet meer heeft, nadat dit lid zich heeft kunnen verantwoorden. De artikelen 49 en 50 van de Gemeentewet zijn dan van toepassing.
3. Het college meldt elke wijziging in het lidmaatschap zo snel mogelijk aan de voorzitter.

Artikel 8 Vergaderingen

1. Het algemeen bestuur vergadert overeenkomstig het bepaalde in de wet en in het Reglement van Orde van het algemeen bestuur.
2. Elk lid heeft in de vergadering één stem.
- ~~2.3. Elk lid kan maximaal één ander lid vertegenwoordigen in de vergadering. Een lid dat een ander lid in de vergadering vertegenwoordigt, overlegt een schriftelijke volmacht daartoe afkomstig van het lid dat de volmacht heeft verleend.~~
- 3.4. Voor het vaststellen van de begroting is daarnaast een meerderheid nodig van de leden die in totaal tenminste de helft vertegenwoordigen van het aantal inwoners van de gemeenten waarvan de leden een stem uitbrengen.
- 4.5. Voor het vaststellen van de inwoneraantallen van de gemeenten gelden de aantallen op 1 januari van het jaar vóór het begrotingsjaar van het Centraal Bureau voor de Statistiek.

Hoofdstuk 5 Het dagelijks bestuur

Artikel 9 Samenstelling

1. Het dagelijks bestuur bestaat tenminste uit de voorzitter en 5 andere leden, die allen ook lid zijn van het algemeen bestuur.
2. Het algemeen bestuur wijst deze leden aan, waarbij hij:
 - drie leden aanwijst uit de leden van het dagelijks bestuur van de GGD West-Brabant;
 - drie leden aanwijst uit de leden van het dagelijks bestuur van de GGD Hart voor Brabant.
3. Het algemeen bestuur kan daarnaast ook leden van het dagelijks bestuur aanwijzen die geen lid zijn van het algemeen bestuur.
4. Het algemeen bestuur kan leden van het dagelijks bestuur ontslag verlenen.

Artikel 10 Zittingsduur

1. Het lidmaatschap van het dagelijks bestuur eindigt zodra het lidmaatschap van het algemeen bestuur eindigt of wanneer het lid van het dagelijks bestuur als zodanig ontslag neemt of krijgt verleend.
2. Het lid van het dagelijks bestuur dat ontslag neemt of krijgt verleend, blijft in functie totdat zijn opvolger de functie heeft aanvaard.

Artikel 11 Vergaderingen

De artikelen 52, 53 en 54 tot en met 60 van de Gemeentewet zijn van overeenkomstige toepassing op de vergaderingen van het dagelijks bestuur.

Hoofdstuk 6 De voorzitter

Artikel 12 Aanwijzing en vervanging

1. Het algemeen bestuur wijst uit zijn midden de voorzitter aan.
2. De voorzitter is voorzitter van het algemeen bestuur en van het dagelijks bestuur.

3. Bij verhindering of ontstentenis van de voorzitter wijst het dagelijks bestuur uit zijn midden een plaatsvervanger aan.
4. Het algemeen bestuur kan de voorzitter ontslag verlenen.

Hoofdstuk 7 Bevoegdheden

Artikel 13 Bevoegdheden van de bestuursorganen

1. Aan de bestuursorganen komen de bevoegdheden toe als bepaald in artikel 33 tot en met 33d van de Wet gemeenschappelijke regelingen, tenzij daarvan in deze regeling wordt afgeweken.

Artikel 14 Overdracht bevoegdheden van algemeen bestuur aan dagelijks bestuur

1. Het algemeen bestuur draagt aan het dagelijks bestuur alle bevoegdheden over behalve de bevoegdheid tot:
 - het vaststellen van de jaarstukken en het vaststellen en/of wijzigen van de begroting;
 - het besluiten tot het oprichten van en deelnemen in stichtingen, maatschappen, vennootschappen, verenigingen, coöperaties en onderlinge waarborgmaatschappijen;
 - alle andere bevoegdheden die in wettelijke regelingen zijn opgenomen en niet overdraagbaar zijn of in deze regeling expliciet aan het algemeen bestuur zijn voorbehouden.
2. Het dagelijks bestuur draagt de uitoefening van zijn bevoegdheden in mandaat over aan de directeur RAV. Hiertoe wordt een mandaatregeling vastgesteld.

Hoofdstuk 8 Informatie en verantwoording

Artikel 15 Informatie en verantwoording

1. Het dagelijks bestuur en elk van zijn leden afzonderlijk zijn aan het algemeen bestuur verantwoording schuldig over het door het dagelijks bestuur gevoerde bestuur.
2. Het dagelijks bestuur geeft het algemeen bestuur alle inlichtingen die het algemeen bestuur voor de uitoefening van zijn taak nodig heeft.
3. Het algemeen bestuur is verplicht de raden en/of de colleges desgevraagd, en in ieder geval binnen zes weken, te informeren en inlichtingen te verschaffen over alle zaken over deze regeling.
4. Het algemeen bestuur is bevoegd om, gevraagd of ongevraagd, aan een of meer raden en/of colleges advies te geven of voorstellen te doen, die hij in verband met deze regeling nodig vindt.
5. Het algemeen bestuur is verplicht de door een of meer leden van de raad of het college van een gemeente gevraagde inlichtingen te verstrekken. Zij verstrekken deze inlichtingen zo spoedig mogelijk nadat daarom is gevraagd.
6. Elk lid van het algemeen bestuur is daarnaast verplicht de door een of meer leden van de raad of het college van zijn gemeente gevraagde inlichtingen te verstrekken. Hij verstrekt deze inlichtingen zo spoedig mogelijk nadat hem daarom is gevraagd.

7. [Het dagelijks bestuur informeert de raden na de vergadering van het algemeen bestuur over de besluiten die hij daarin nam. Daarnaast informeert het dagelijks bestuur de raden over ontwikkelingen in het beleid of de organisatie die hij van belang acht.](#)
8. Elk lid van het algemeen bestuur is aan de raad en het college van de gemeente waarvan de raad hem als lid heeft aangewezen verantwoording schuldig voor het door hem in het algemeen bestuur gevoerde beleid. Hij legt deze verantwoording zo spoedig mogelijk af nadat de raad of het college hem daarom heeft gevraagd.
9. [Participatie van cliënten en burgers is geregeld in een cliëntenraad, conform de Wet Medezeggenschap cliëntenraden in de zorg \(Wmcz\).](#)
- 7.10. [Deze regeling voorziet niet in het, op andere wijze dan bovenstaand vermeld, betrekken van ingezetenen van gemeenten en belanghebbenden bij de voorbereiding, uitvoering en evaluatie van het beleid van de RAV.](#)

Hoofdstuk 9 De organisatie

Artikel 16 De directie

1. De directeur RAV is voorzitter van de directie en belast met de operationele directievoering.
2. Het dagelijks bestuur benoemt, schorst en ontslaat de directeur RAV.
3. Het dagelijks bestuur kan naast de directeur RAV ook als leden van de directie aanwijzen: de directeur publieke gezondheid van de GGD Hart voor Brabant en de directeur publieke gezondheid van de GGD West-Brabant.
4. Bij een directie die uit meerdere personen bestaat, verdeelt zij onderling de taken en legt deze taakverdeling ter goedkeuring voor aan het dagelijks bestuur.
5. De directeur RAV is secretaris van het algemeen bestuur en het dagelijks bestuur. De artikelen 102 tot en met 106 van de Gemeentewet zijn van overeenkomstige toepassing.

Artikel 17 Het archief

1. Het dagelijks bestuur is belast met de zorg voor de archiefbescheiden.
2. De gemeentearchivaris van de gemeente 's-Hertogenbosch is belast met het toezicht op het beheer van de archiefbescheiden.

Hoofdstuk 10 Financiën

Artikel 18 Algemeen

1. Op dit hoofdstuk is van overeenkomstige toepassing Titel IV van de Gemeentewet voor zover daarvan niet bij of krachtens de wet is afgeweken.
2. Het algemeen bestuur stelt verordeningen vast overeenkomstig de artikelen 212 en 213 van de Gemeentewet.
3. De gemeenten zullen er steeds zorg voor dragen dat het openbaar lichaam te allen tijde over voldoende middelen beschikt om aan al zijn verplichtingen jegens derden te kunnen voldoen.

Artikel 19 De begroting

1. Het algemeen bestuur stelt jaarlijks de begroting vast conform het bepaalde in artikel 34 en 35 van de wet. De begroting gaat vergezeld van een meerjarenraming voor het lopende en de drie op het begrotingsjaar volgende jaren.
2. De begroting en de meerjarenraming zijn gebaseerd op het door het algemeen bestuur vastgesteld regionaal ambulanceplan.
3. Het dagelijks bestuur stuurt de ontwerpbegroting [ter formulering van een zienswijze](#) naar de raden [uiterlijk op voor 15-5](#) april in het jaar vóór het begrotingsjaar.
4. [Het algemeen bestuur kan besluiten om ook bij andere onderwerpen de raden de gelegenheid te geven om hun zienswijze te geven.](#)

Artikel 20 De jaarstukken

1. Het dagelijks bestuur legt verantwoording af aan het algemeen bestuur van de inkomsten en uitgaven van het openbaar lichaam in elk dienstjaar, onder overlegging van de jaarstukken met daarbij behorende bescheiden. Hij voegt daarbij een verslag van bevindingen van de accountant overeenkomstig artikel 213 van de Gemeentewet.
2. Het algemeen bestuur stelt de jaarstukken vast conform het bepaalde in artikel 34 van de wet. Het dagelijks bestuur deelt dit mee aan de raden en aan gedeputeerde staten.
3. Het dagelijks bestuur stuurt de jaarstukken naar de raden voor 15 april van het jaar na het jaar waarop de jaarstukken betrekking hebben.
4. Behoudens later in rechte gebleken onregelmatigheden ontlast de vaststelling van de jaarstukken de leden van het dagelijks bestuur van het daarin verantwoorde financieel beheer.

Hoofdstuk 11 Toetreden, uittreden, wijzigen en opheffen

Artikel 21 Toetreden

Een gemeente kan toetreden tot deze regeling na instemming van twee derde van het aantal leden van het algemeen bestuur. Het algemeen bestuur regelt de gevolgen van de toetreding.

Artikel 22 Evaluatie

[Het algemeen bestuur evalueert het functioneren van de regeling en betreft de raden bij die evaluatie.](#)

Artikel 23 Uittreden

1. Elke gemeente kan bij besluit van de raad en het college de deelname aan deze regeling opzeggen met ingang van twee kalenderjaren na het jaar waarin zij dit besluit nemen. De gemeente brengt dit besluit direct ter kennis van het dagelijks bestuur.
2. Het algemeen bestuur regelt de financiële verplichtingen en de andere gevolgen van de uittreding.
3. Als het algemeen bestuur bij meerderheid van tenminste twee derde van het aantal leden die samen ook tenminste twee derde van het aantal inwoners vertegenwoordigen daartoe besluit, kan hij een kortere termijn toestaan dan de in lid 1 genoemde termijn.

4. Het algemeen bestuur brengt elk besluit tot uittreding direct ter kennis van de gemeenten.

Artikel 24 Wijzigen

1. Deze regeling kan worden gewijzigd bij eensluidende besluiten van de raden en de colleges van tenminste twee derde van de deelnemende gemeenten die samen tenminste twee derde van het aantal inwoners vertegenwoordigen.
2. Als een wijziging niet bepaalt wanneer deze in werking treedt, gaat de wijziging in op de eerste dag na die van de bekendmaking in de Staatscourant door het gemeentebestuur van Tilburg.

Artikel 25 Opheffen

1. Deze regeling kan worden opgeheven bij eensluidende besluiten van de raden en colleges van tenminste twee derde van de deelnemende gemeenten die samen tenminste twee derde van het aantal inwoners vertegenwoordigen.
2. Bij opheffing besluit het algemeen bestuur tot liquidatie en stelt, nadat hij de raden en colleges van de gemeenten heeft gehoord, een liquidatieplan op, dat voorziet in de verplichting van de deelnemers alle rechten en verplichtingen van het openbaar lichaam over de deelnemers te verdelen op een in het plan te bepalen wijze. Daarbij kan hij van deze regeling afwijken.
3. Het algemeen bestuur stelt het definitieve afwikkelingsvoorstel voor de liquidatie en de vereffening vast.
4. De organen van het openbaar lichaam blijven na de opheffing in functie totdat de liquidatie volledig is voltooid.

Hoofdstuk 12 Slot

Artikel 25

1. De regeling is aangegaan voor onbepaalde tijd.
2. De regeling heeft een toelichting.
3. Deze regeling heet *Gemeenschappelijke regeling Regionale Ambulancevoorziening Brabant Midden-West-Noord*.
4. Het gemeentebestuur van Tilburg zorgt voor bekendmaking van het besluit tot vaststelling van de regeling, van de besluiten tot wijziging en opheffing van de regeling en van de besluiten tot toetreding en uittreding in de Staatscourant en stuurt deze besluiten naar gedeputeerde staten

Aldus als 7^e wijziging GR RAV (versie 8) vastgesteld door het Algemeen Bestuur van de RAV Brabant Midden-West-Noord in haar vergadering van <nog invullen> juli 2024,

..... de voorzitter,
M. Witte

..... de secretaris,
J. de Waard

Toelichting op de Gemeenschappelijke regeling Regionale Ambulancevoorziening Brabant Midden-West-Noord

Met deze regeling stellen de deelnemers de Regionale Ambulancevoorziening Brabant Midden-West-Noord (hierna: RAV) in. De regeling omvat het werkgebied van twee veiligheidsregio's, wat schaalvoordelen oplevert. De regeling is gebaseerd op de Wet gemeenschappelijke regelingen. Hieronder volgt, waar nodig, een toelichting per artikel.

Artikel 4 Taken

Een RAV sluit voor zover nodig een samenwerkingsverband met alle ambulancediensten in het werkgebied en met de meldkamer ambulancezorg (MKA). De RAV is verantwoordelijk voor het kwaliteitsbeleid, de beschikbaarheid en de doelmatigheid van de ambulancezorg, zoals die worden gesteld op grond van de Kwaliteitswet zorginstellingen.

Meldkamer ambulancezorg (MKA) valt zorginhoudelijk onder de RAV, zoals het politiedeel onder de politie en het brandweerdeel onder de brandweer valt. De kwaliteitseisen voor verantwoorde ambulancezorg gelden dus voor de meldkamer ambulancezorg in verband met het belang van indicatiestelling, zorgtoewijzing en zorgcoördinatie.

Artikel 8 Vergaderingen (algemeen bestuur)

De besluitvorming in het algemeen bestuur gaat volgens de regel one man, one vote. Hierbij mag een AB-lid maximaal één ander AB-lid bij volmacht vertegenwoordigen. Bij een aantal in de regeling genoemde onderwerpen, zoals het vaststellen van de begroting, is er een gewogen stemverhouding op basis van het aantal inwoners van de gemeenten.

Artikel 13 Bevoegdheden dagelijks bestuur

De bevoegdheden van het dagelijks bestuur zijn beschreven op basis van de artikelen 33a en 33b van de Wet gemeenschappelijke regelingen.

In de mandaatregeling regelt het dagelijks bestuur de (gemandateerde) bevoegdheden van de directie en de wijze waarop zij daarover verantwoording aflegt.

Artikel 19/20 De begroting/De jaarstukken

Nadat het dagelijks bestuur de ontwerpbegroting naar de raden stuurt, kunnen zij daarop hun zienswijze geven. Het dagelijks bestuur voegt deze zienswijzen bij de ontwerpbegroting zoals hij deze aanbiedt aan het algemeen bestuur.

De zorgverzekeraars zijn verantwoordelijk voor voldoende beschikbaarheid van ambulancezorg. Zij onderhandelen over de prijs van die zorg en over de kosten van de bedrijfsvoering en dragen daardoor zorg voor een goede organisatie van de hele spoedeisende zorgketen.



Brabant Midden-West-Noord

Aan de Colleges en Raden van de gemeenten
die deelnemen in de GR
Regionale Ambulancevoorziening (RAV)
Brabant Midden-West-Noord

Kenmerk: RAVUIT290923wijzgr Datum: 28 september 2023
Behandeld door: Gezie Pelkmans E-mail: g.pelkmans@ravbrabantmwn.nl
Onderwerp: Wijzigingsvoorstel GR RAV Brabant MWN

Geacht College, geachte Raad,

Namens het Algemeen Bestuur bieden wij u aan het wijzigingsvoorstel inzake de Gemeenschappelijke Regeling (GR) RAV Brabant Midden-West-Noord (versie 8, 1 juli 2024). De wijziging van de Wet gemeenschappelijke regelingen (Wgr) maakt aanpassing van de GR RAV Brabant MWN noodzakelijk. Zowel inhoudelijk als in tijdsplanning is hierbij zoveel mogelijk aangesloten bij de GGD'en in ons werkgebied. Verdere toelichting hierover vindt u in bijlage 1.

Naast de aanpassing als gevolg van de gewijzigde Wgr stelt het Algemeen Bestuur voor om in de tekst van de GR RAV versie 8 op te nemen dat elk lid van het Algemeen Bestuur maximaal één ander lid mag vertegenwoordigen in haar jaarlijkse vergadering. Dit om te waarborgen dat de besluitvorming van het Algemeen Bestuur ook door kan gaan als er geen quorum fysiek aanwezig is.

Alle voorgestelde wijzigingen zijn onlangs akkoord bevonden door ons Algemeen Bestuur.

Graag vernemen wij uw zienswijze inzake voorliggend wijzigingsvoorstel, uiterlijk 31 maart 2024. Overweging van de zienswijzen en eventuele aanpassing van de ontwerpregeling door het Dagelijks Bestuur vindt plaats in april 2024, waarna definitieve vaststelling volgt door het Algemeen Bestuur in juni 2024. De GR RAV versie 8 kan dan per 1 juli 2024 van kracht worden, waarmee wordt voldaan aan de wettelijke termijn.

Indien u vragen heeft over het bovenstaande, kunt u contact met ons opnemen via bovenstaand e-mailadres.

Hopend u hiermede voldoende te hebben ingelicht,

Met vriendelijke groet,

A handwritten signature in black ink, consisting of a large, stylized 'J' followed by a horizontal line and a small flourish.

Jan de Waard, algemeen directeur en secretaris van het bestuur
RAV Brabant Midden-West-Noord

Bijlagen: - bijlage 1: Toelichting op de voorgestelde wijzigingen
 - bijlage 2: GR RAV Brabant MWN versie 8, met annotatie van de wijzigingen



Brabant Midden-West-Noord

Aan de Colleges en Raden van de gemeenten
die deelnemen in de GR
Regionale Ambulancevoorziening (RAV)
Brabant Midden-West-Noord

Kenmerk: RAVUIT290923wijzgr Datum: 28 september 2023
Behandeld door: Gezie Pelkmans E-mail: g.pelkmans@ravbrabantmwn.nl
Onderwerp: Wijzigingsvoorstel GR RAV Brabant MWN

Geacht College, geachte Raad,

Namens het Algemeen Bestuur bieden wij u aan het wijzigingsvoorstel inzake de Gemeenschappelijke Regeling (GR) RAV Brabant Midden-West-Noord (versie 8, 1 juli 2024). De wijziging van de Wet gemeenschappelijke regelingen (Wgr) maakt aanpassing van de GR RAV Brabant MWN noodzakelijk. Zowel inhoudelijk als in tijdsplanning is hierbij zoveel mogelijk aangesloten bij de GGD'en in ons werkgebied. Verdere toelichting hierover vindt u in bijlage 1.

Naast de aanpassing als gevolg van de gewijzigde Wgr stelt het Algemeen Bestuur voor om in de tekst van de GR RAV versie 8 op te nemen dat elk lid van het Algemeen Bestuur maximaal één ander lid mag vertegenwoordigen in haar jaarlijkse vergadering. Dit om te waarborgen dat de besluitvorming van het Algemeen Bestuur ook door kan gaan als er geen quorum fysiek aanwezig is.

Alle voorgestelde wijzigingen zijn onlangs akkoord bevonden door ons Algemeen Bestuur.

Graag vernemen wij uw zienswijze inzake voorliggend wijzigingsvoorstel, **uiterlijk 1 januari 2024**.

Na overweging van de zienswijzen en eventuele aanpassing van de ontwerpregeling zal het definitieve wijzigingsvoorstel worden voorgelegd aan colleges en raden, ditmaal ter accordering. Definitieve vaststelling door het Algemeen Bestuur is gepland in de vergadering van juni 2024. De GR RAV versie 8 kan dan per 1 juli 2024 van kracht worden, waarmee wordt voldaan aan de wettelijke termijn.

Indien u vragen heeft over het bovenstaande, kunt u contact met ons opnemen via bovenstaand e-mailadres.

Hopend u hiermede voldoende te hebben ingelicht,

Met vriendelijke groet,

A handwritten signature in black ink, appearing to be 'J. de Waard', written over a horizontal line.

Jan de Waard, algemeen directeur en secretaris van het bestuur
RAV Brabant Midden-West-Noord

Bijlagen: - bijlage 1: Toelichting op de voorgestelde wijzigingen
 - bijlage 2: GR RAV Brabant MWN versie 8, met annotatie van de wijzigingen

AANPASSING GEMEENSCHAPPELIJKE REGELING RAV BRABANT MIDDEN-WEST-NOORD

Voorstel wijziging n.a.v. aangepaste wetgeving (Wgr) van versie 7 naar versie 8 met toelichting

Achtergrond

Op 1 juli 2022 is de gewijzigde Wet gemeenschappelijke regelingen (Wgr) in werking getreden. Deze wetwijziging beoogt de betrokkenheid van volksvertegenwoordigers (in ons geval de gemeenteraden) bij het bestuur van een gemeenschappelijke regeling (GR) te verbeteren, met als doel het verhogen van de invloed op besluiten van een gemeenschappelijke regeling.

Het algemeen bestuur van de GR Regionale Ambulancevoorziening Brabant Midden-West-Noord bestaat uit 35 leden uit de colleges (burgemeester of wethouder) van de 35 deelnemende gemeenten. De wet introduceert nieuwe instrumenten waarmee gemeenteraden hun controlerende en kaderstellende taken richting dit algemeen bestuur beter kunnen uitvoeren.

De wetgever is zich ervan bewust geweest dat er gemeenschappelijke regelingen zijn in veel verschillende soorten en maten. Dit is de reden dat in veel gevallen ervoor gekozen is om geen harde inhoudelijke bepalingen in de nieuwe wet op te nemen, maar alleen de verplichting om met elkaar daarover in de GR afspraken te maken. Dit betekent dat er nog veel ruimte is voor een eigen invulling. De wetwijziging dient binnen 2 jaar, dus voor 1 juli 2024 te zijn geïmplementeerd in de eigen GR.

Mede vanuit de wens voor eenduidigheid hebben de GR'en in de regio West- en Midden-Brabant de handen ineen geslagen en een notitie opgesteld met de kaders voor implementatie van de wijziging van de diverse GR'en. Deze notitie (zie bijlage) is vastgesteld door het Dagelijks Bestuur van de RAV Brabant MWN op 6 april 2023 en bevat de volgende uitgangspunten:

1. Versterking eigenaarschap bestuurder

Uitgangspunt 1: Het eerste aanspreekpunt voor de raad/PS ten aanzien van aangelegenheden van de GR is het eigen AB-lid en de eigen inhoudelijke portefeuillehouder.

2. Uniformiteit versus verscheidenheid

Uitgangspunt 2: De GR'en zijn zo verschillend van taakveld, schaal, politieke gevoeligheid, financieel risico enz., dat er geen uniforme afspraken te maken zijn. Er wordt alleen gestreefd naar uniformiteit daar waar mogelijk is.

3. Vergroten inhoudelijke betrokkenheid

Uitgangspunt 3: De nieuwe instrumenten vooral inzetten om tijdige en inhoudelijke betrokkenheid te creëren.

4. De planning & control cyclus

Uitgangspunt 4: Voor de P&C-cyclus geldt als uitgangspunt de wettelijke termijnen, waarbij deze gelden als uiterste termijn.

Uitgaande van bovenstaande uitgangspunten volgt hieronder het voorstel hoe de wetwijziging concreet te implementeren in de GR RAV Brabant MWN.

A. Mogelijkheid tot het instellen van een gemeenschappelijke adviescommissie

De vraag is of een dergelijke adviescommissie zinvol is voor onze GR en of deze een bijdrage zou leveren aan de kaderstellende rol van de gemeenteraden. Hierbij spelen taken en aard van de GR een belangrijke rol.

De RAV Brabant MWN is een uitvoerende organisatie, die een beperkt aantal basistaken, met een wettelijke grondslag, uitvoert in haar werkgebied: het instandhouden van de ambulancezorgvoorziening en de meldkamer ambulancezorg, het uitvoeren van de regionale ambulanceplannen en het leveren van een bijdrage aan de Geneeskundige Hulp bij Ongevallen

en Rampen (GHOR). Deze taken worden geheel vanuit de landelijk toegewezen budgetten gefinancierd, zonder financiële bijdrage van de gemeenten. Uitvoering van deze taken vindt plaats binnen vastomlijnde wettelijke en landelijke kaders, in nauwe afstemming met de zorgverzekeraars.

De aard van de GR RAV maakt instellen van een dergelijke adviescommissie ook lastig, omdat deze met 35 deelnemende gemeenten een forse omvang heeft en een zeer groot en divers werkgebied omvat. Wij stellen daarom ook voor om vanuit de RAV geen actie te ondernemen rondom het instellen van een gemeenschappelijke adviescommissie. Mochten alle raden van de gemeenten die deelnemen in de GR dit wel willen, dan zal hieraan uiteraard worden meegewerkt. [Zie artikel 15, lid 10.](#)

B. Aanwijzen van besluiten waarvoor een zienswijzeprocedure geldt

In de huidige GR is vastgelegd dat de Raden om een zienswijze wordt gevraagd over de ontwerpbegroting. De kadernota bevat geen financiële informatie en wordt in januari verstrekt aan de Raden. Het vragen van een zienswijze op de kaderbrief is tijdstechisch onmogelijk, omdat de ontwerpbegroting uiterlijk 5 april gereed moet zijn om aan de Raden gezonden te worden. Dit en het feit dat er geen financiële bijdrage wordt gevraagd maakt dat er voor is gekozen geen zienswijze op de kaderbrief te vragen.

In de nieuwe GR wordt wel opgenomen dat het AB kan beslissen of er naast de begroting ook over andere zaken een zienswijze moet worden opgevraagd. [Zie artikel 19, lid 4.](#)

C. Invulling geven aan de actieve informatieplicht

Uitgangspunt is dat de informatie in eerste instantie via het AB-lid verloopt: dit is al uitgebreid opgenomen in de huidige GR. Daarnaast verstrekt de RAV zeer laagdrempelig informatie aan gemeenten via de relatiebeheerder, info@ravbrabantmwn.nl en onze website. Om nog meer invulling te geven aan de actieve informatieplicht zal in de nieuwe GR de bepaling worden opgenomen dat de raden na het AB op de hoogte worden gebracht van de genomen besluiten. [Zie artikel 15, lid 7.](#)

D. Invulling geven aan de participatie van burgers en belanghebbenden

De RAV beschikt sinds 2021 over een cliëntenraad, conform de Wet medezeggenschap cliëntenraden in de zorg (Wmcz). Dit is toegevoegd aan de ontwerpregeling. Participatie van burgers en belanghebbenden is niet op een andere manier geregeld dan via de gemeenteraden en de cliëntenraad. [Zie artikel 15, lid 9 en 10.](#)

E. Veranderende termijnen in de P&C-cyclus

De RAV werkt al met de wettelijke termijnen, zoals de 12 weken waarin de Raden de tijd krijgen om een zienswijze in te dienen op de ontwerpbegroting. De termijnen zijn gebaseerd op het feit dat het Algemeen Bestuur slechts 1x per jaar vergadert, rond 1 juli. Dit heeft tot op heden geen problemen opgeleverd. Om tegemoet te komen aan het streven naar uniformiteit met de andere GR'en wordt de uiterste datum voor indienen voor zienswijze van 15 april naar 5 april verplaatst. [Zie artikel 19, lid 3.](#)

Relatie met nota Verbonden Partijen

Voor de RAV betreft dit alleen de termijnen, en niet de financiële uitgangspunten, omdat de RAV geheel binnen het eigen budget opereert en er geen sprake is van een financiële bijdrage vanuit de gemeenten.

F. Evaluatie van de regeling

Voorgesteld wordt om in de ontwerpregeling op te nemen dat regelmatig een evaluatie van de GR plaatsvindt. Qua planning zal hierbij rekening gehouden worden met het tijdstip waarop nieuwe colleges gevormd zijn. [Zie artikel 22.](#)

G. Opstellen uittredingsvoorwaarden

De uittredingsvoorwaarden zijn al afdoende opgenomen in de huidige GR. Artikel 23 blijft ongewijzigd.